

A 44753

ACTA UNIVERSITATIS SZEGEDIENSIS DE ATTILA JÓZSEF NOMINATAE
SECTIO PAEDAGOGICA
SERIES SPECIFICA

2.

STANDARDIZÁLT TÉMAZÁRÓ TESZTEK

MAGYAR NYELVTAN
Általános iskola 6. osztály

DR. OROSZ SÁNDOR

SZEGED, 1973

Szerkesztő:
DR. ÁGOSTON GYÖRGY
egyetemi tanár.

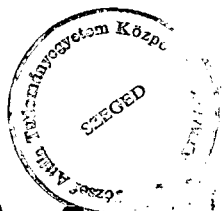

A 74753

Lektorálta:
Dr. Sipka Sándor
egyetemi adjunktus

Kiadja a JATE Pedagógiai Tanszéke
Technikai szerkesztő: Dr. Kunsági Elemér
Borítóterv: Horváth Mihály
Terjedelem: 8,9 A/5 iv
Példányszám: 1 200
Készült a Lenin TSz Nyomdarészlegében, Cegléden
Műszaki vezető: Kalmár-Nagy Imre
Engedélyszám: 92708/74.

ELŐSZÓ

E standardizált témazáró tesztek - a tananyagcsökkentő rendelkezések figyelembevételével - a Művelődésügyi Minisztérium és az Országos Pedagógiai Intézet támogatásával készültek.

Ezeket a tesztek felügyeleti célokra nem szabad felhasználni. A témazáró mérőlap a pedagógus eszköze. A pedagógus a mérőlapok használatára nem kötelezhető.

A felhasználásnak az a feltétele, hogy az ujasokszorosítás hibátlan és kifogástalanul olvasható legyen. Ezért csak olyan teszt használható, amelyen fel van tüntetve az ujasokszorosításért felelős személy neve a tesztváltozat utolsó oldalán. Az ujasokszorosítást formailag úgy kell megoldani, hogy egy oldalt arányosan egy normál gépelt oldalra kinagyítva helyezzünk el. Amennyiben az ujasokszorosítás nem az iskolában történik e füzet birtokában, akkor a sokszorosító szerv a tesztekhez az értékelő anyagot, a javítókulcsokat külön mellékelje a pedagógusok számára. Kérjük, hogy közöljék a sokszorosítás tényét és azoknak az iskoláknak a listáját, amelyek a tesztek megkapták.

Mivel hazánkban standardizált tudásszintmérő tesztek még nem használatosak, ezeknek a teszteknek az is céljuk, hogy a pedagógusok megtanulják használatukat, megismerjék az országos eredményeket, azok tükrében elemezhesék saját munkájukat és az oktatás fejlesztésének lehetőségeit.

Természetesen a tesztkészítő kollektívák is szeretnének tanulni a felhasználó pedagógusoktól, hogy az új tantervekhez már a pedagógusok szélesebb körének tapasztalatai alapján jobb tesztek készülhessenek. Ezért kérjük felhasználó kollégáinkat, hogy közöljék észrevételeiket, bíráló jelzéseiket az alábbi címre: JÓZSEF ATTILA TUDOMÁNYEGYETEM PEDAGÓGIAI TANSZÉK, 6722 Szeged, Tánicsics Mihály u. 2.

A standardizált témazáró tesztek elveinek és használati módjainak a megismerésére dr. Nagy József: A témazáró tudásszintmérés c. könyvét ajánljuk /Tankönyvkiadó, 1972./. Mivel előfordulhat, hogy nem mindenki tud a könyvhöz hozzájutni, ezért abból a felhasználásra vonatkozó legfontosabb részt a Függelékben közöljük.

Dr. Ágoston György
egyetemi tanár

BEVEZETŐ

A nyelvtani témazáró mérőlapokat és az országos eredményeket közlő e második füzetben szülségtelen a témazáró mérés fogalmának, funkcióinak, a mérőlapok /tesztek/ készítésének ismertetése: megtörtént az előző kötetben. A munka fázisai azonosak az 5. osztályos tesztek készítésének fázisaival, vagyis az 1969/70. tanévben végeztük a tananyag elemzését, elkészítettük a mérőlapokat, és elvégeztük a próbamérést. Az 1970/71. tanévben megtörtént az országos reprezentatív mérés, az 1973/74. tanév I. félévében pedig a tananyagcsökkentésnek megfelelő módosítás. Nem vehettük figyelembe a mérőlapok összeállításakor az azóta megjelent munkafüzetet.

E kötet szerkezeti felépítése hasonló az 5. osztályos tesztek és országos eredményeket bemutató munkához. /Orosz, 1973./ Vagyis annyi fejezetből áll ez is, ahány tematikus egységre tagolódik az évi tananyag.

A 6. osztályos tananyagot két tematikus egységben dolgozta fel a tankönyv. Ezek: 1. A névszók, 2. Egyéb szófajok. A két egység terjedelme közelítően sem azonos: a névszokról szóló kétszerese az egyéb szófajokat tárgyalóknak. Emiatt a névszókat két teszttel mértük: az egyikkel a főnévről és a főnévi igenévről, a melléknévről és a melléknévi igenévről, valamint a számnévről tanultak tudását vizsgáltuk, a másikkal a névmások tudását ellenőriztük. Nem vettük külön fejezetbe azonban a két teszt elemzését, mert az áttekintést zavarná a logikailag egységes tananyagrészt strukturális elemzésének a szétválasztása. Így az I. fejezet szerkezete némileg eltér az előző kötet fejezeteinek és e füzet második fejezetének felépítésétől: előre került a két mérőlappal mért egység /"A névszók"/ tananyagának együttes elemzése, ezt követi az első mérés mérőlapjainak, javítókulcsainak összesített és témánkénti elemzésének a bemutatása, majd a második mérés tesztjeinek, javítókulcsainak, összesített és témánkénti elemzésének ismertetése

E helyen mondok köszönetet dr. Hoffmann Ottó főiskolai adjunktusnak a tesztek készítésében való közreműködéséért.



I. FEJEZET

"A névszók" c. tematikus egység1. A tematikus egység ismeretanyaga/Tartalmi-szerkezeti elemzés/

E tematikus egység - a tankönyv beosztása szerint - a következő témákat tartalmazza:

A névszó és fajtái

Mit tudunk a főnévről?

Gyakoroljuk a köznevek írását!

A tulajdonnevek helyesírása

A főnevek a beszédben és az írásban

A főnévi igenév

Mit tudunk a mellénevekről?

A melléknév fokozása

A fokozott mellénevek helyesírása

A melléknévi igenév

A mellénevek a beszédben és az írásban

A számnév és fajtái

A számnévek helyesírása

A névmás

A személyes névmások

A visszaható névmások és a kölcsönös névmás

A birtokos névmások

A mutató névmások

A kérdő névmások

A vonatkozó névmások

A határozatlan névmások

A birtokos személyragozás

A birtokos személyragos szavak helyesírása

A főnévi igenév személyragozása

Az egység fogalmainak szerkezeti összefüggéseit az

1. ábra tartalmazza. /A jelölésben következetesen alkalmaztuk az első kötetben bevezetett jelölésrendszert: bekereteztük a halmazfogalmakat és a részhalmazokat, kapcsos zárójelbe tettük a felosztási alapokat; az összefüggéseket nyílak jelzik./

4. ábra

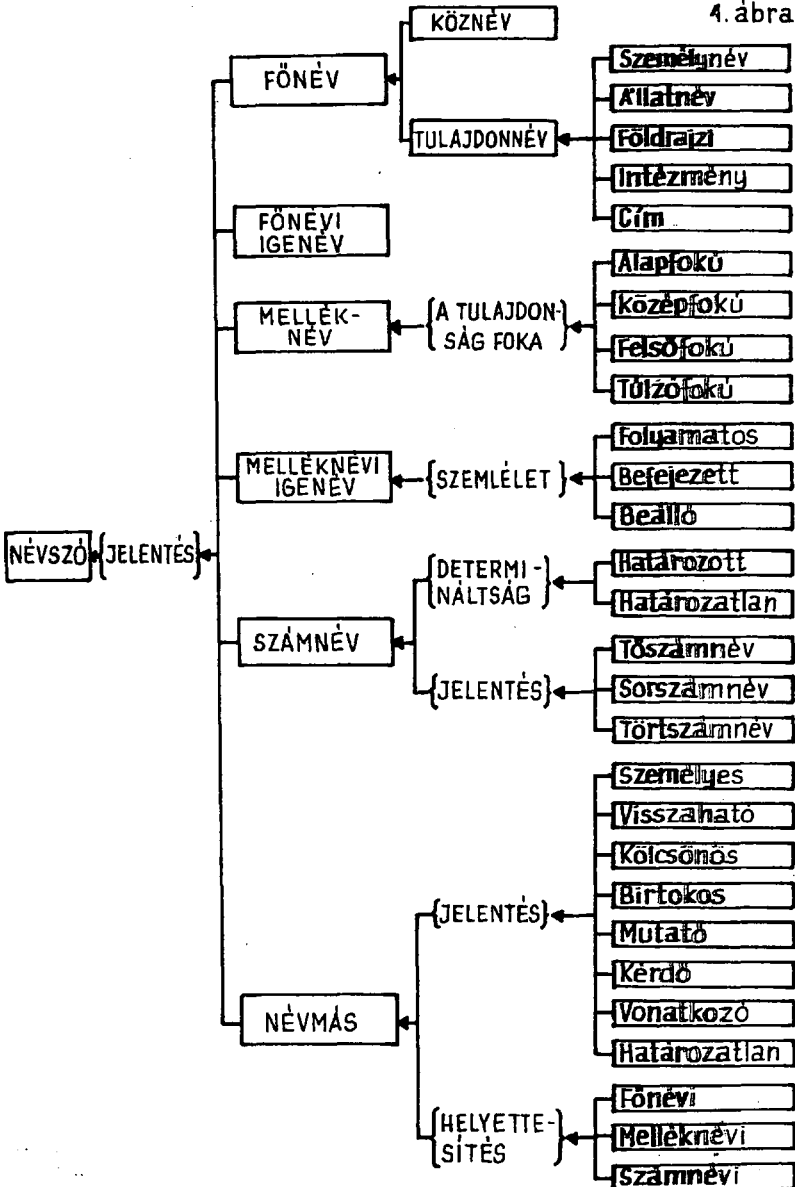

Megjegyzendő, hogy logikai szempontból nem hibátlan a bemutatott struktúra. Problémát az jelent, hogy a névmások nem jelentés, hanem funkció szerinti részhalmazát képezik a névszónak. De mint ilyen, egyetlen részhalmaz a névszók között. A felosztás logikai szabályai szerint viszont értelmetlen dolog egy halmazt /esetünkben a névszók halmazát/ olyan rendszeralkotó fogalommal felosztani, amely felosztás eredménye egyetlen részhalmaz. Ilyen alapról nézve a problémát, kérdésessé válhat, hogy nem inkább az egyéb szófajok közé sorolandó-e a névmás, ahol több részhalmazt találunk mind a jelentés, mind a funkció szerinti felosztáskor.

Ezt természetesen csupán mint logikai problémát jeleztük: megoldása nem lehet ennek az elemzésnek a feladata.

Megjegyezzük még, hogy a tananyagcsökkentés folytán a tanévtől kezdve nem tanítjuk a névmások helyettesítő funkció szerinti felosztását.

A továbbiakban számbavesszük a fogalmakhoz tartozó tényeket. - Mint az első kötetben, úgy itt is együtt, egy struktúrában közöljük a fogalmakról tanítandó összes tényt, függetlenül attól, hogy a tankönyvben hol szerepelnek.

Probléma persze bőven akad a tények számbavételekor is. Ezek és bizonyos praktikus megfontolások miatt nem teljesen egységes és következetes a tények számbavétele, ill. a fogalmakat leíró tények strukturájának a bemutatása. Vannak ugyanis olyan részhalmazt jelölő fogalmak, amelyekről csak a fogalom egy-egy tulajdonságát tükröző tényt kell tanítani, vagy a részhalmazról egyetlen tényt sem közöl a tankönyv, avagy csak a használatukról szóló nyelvhelyességi, ill. írásukra vonatkozó helyesírási szabályt tanítunk. Ezeket nem emeltük ki: az egyelemű struktúra ábrázolásának nincs tárgyi értelme. /A szabályokat pedig - mint meghatározott funkcióju, sajátos tényrendszert tartalmazó leírásokat - külön vesszük számba./ Így például a személynév, állatnév stb. mind részhalmaz a tulajdonnévnek, de nem emeltük ki külön a számbavételkor, mert más fogalmi jegyeiket nem tanítjuk, mint azt, hogy beletartoznak a tulajdonnévek halmazába. Ezt pedig mint a tulajdonnévre vonatkozó tényt regisztráltuk. - Vagy: az alapfoku és a középfoku melléknévnek mint részhalmaznak csak egyetlen tulajdonságát tükröző tényt tanítunk: a fokjelükre vonatkozót; ezért

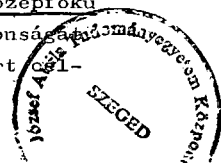

talán kiemelnünk őket. A felsőfoku melléknévről ugyan két ténnyel közöl a könyv, tehát külön is számbavehető ez a struktúra, de nincs értelme ezt tennünk, ha az alap- és középfokot nem vettük külön.

- I.
NÉVSZÓ
- 1.- élőlényt nevez meg
 - 2.- tulajdonságot nevez meg
 - 3.- mennyiséget nevez meg
 - 4.- élőlény nevét helyettesíti
 - 5.- tulajdonság nevét helyettesíti
 - 6.- mennyiség nevét helyettesíti
 - 7.- a főnév névszófajta
 - 8.- a melléknév névszófajta
 - 9.- a számnév névszófajta
 - 10.- a névmás névszófajta
 - 11.- a többes szám jele: -k
 - 12.- birtokos személyragot vehet föl
 - 13.- a birt. személyrag kifejezi a birtokos számát
 - 14.- a birt. személyrag kif. a birtokos személyét
 - 15.- a birt. szem.rag. kif. a birtok számát /?/
 - 16.- egyes sz. 1.szem.rag: -m
 - 17.- egyes sz. 2.szem.rag: -d
 - 18.- egyes sz. 3.szem.rag: -a, -e; -ja, -je
 - 19.- többesz. 1.szem.rag: -nk, -unk, -ünk
 - 20.- többes sz. 2.szem.rag: -tok, -tek, -tök
 - 21.- többes sz. 3.szem.rag: -uk, -ük; -juk, -jük
 - 22.- /?/ birtokos személyragozáskor a többes szám jele: -i

Megjegyzés: A 15. tény téves információt tartalmaz; nem a birtokos személyrag fejezi ki a birtok számát, mint ahogyan a tankönyv 58. oldalán található, vastagon szedett mondat közli, hanem a személyragozott névszókhoz járuló -i jel mutatja meg. De következetlen is a tankönyv: ugyan azon az oldalon, ahol a szöveg közli a fenti megállapítást, szerepel egy táblázatos összefoglalás is, amely szemléletű /példa-/ anyagból vonja el a személyragokat. A "Több birtok" példaanyagában a személyragot és az -i jelet együttesen vastag szedéssel emeli ki minden személyben, a leválasztott /kiemelt/ személyragok

rovatában viszont csak az egyes szám 3. személyű személyragban közli az -i jelet a személyraggal együtt, a többi személyben nem. - További "megtévesztése" a gondolkodó tanulónak, hogy az egyes szám 3. személyű, több birtokot kifejező személyragokat így közli: "-i,-ai,-ei-jai,-jei", de egyetlen példát sem ad az első esetre, vagyis arra, amikor csak -i szerepel a névszó végén. - Köztudottan ritka már mai nyelvünkben az olyan alak, ahol a birtokos személyrag kiesik a többes -i jel előtt /v.ö. Petőfi: "Szép reményim..."/, így hát teljesen fölösleges tanítani ezt a tényt, amely nem is tény, hisz hamis megállapítás.

Mind ezek megfontolása alapján megkérdőjeleztük a struktúrában a 15. tényt, és beiktattuk 22. sorszámmal - szintén kérdőjellel - azt, hogy birtokos személyragos névszó végén a többes szám jele -i. Ez a struktúra viszont a tényeket összeszámláló olvasót téveszti meg, mivel 22 tényt tüntet fel; valójában pedig csak huszonegyet tanítunk.

- II.
FŐNÉV
- 1.- élőlényt nevez meg
 - 2.- élettelen dolgot nevez meg
 - 3.- gondolati dolgot nevez meg
 - 4.- főnévfajta a köznév
 - 5.- főnévfajta a tulajdonnév

- III.
KÖZNÉV
- 1.- több hasonló élőlény közös neve
 - 2.- több hasonló dolog közös neve
 - 3.- kisbetűvel kezdjük
 - 4.- a népek neve köznév
 - 5.- az évszakok neve köznév
 - 6.- a hónapok neve köznév
 - 7.- a napok neve köznév
 - 8.- az ünnepek neve köznév
 - 9.- a rokonságnevek köznevek

- IV.
TULAJDONNÉV
- 1.- egy-egy élőlény saját megkül. neve
 - 2.- egy-egy dolog saját megkül. neve
 - 3.- nagybetűvel kezdjük
 - 4.- tulajdonnévfajta a személynév
 - 5.- tulajdonnévfajta az állatnév
 - 6.- tulajdonnévfajta a földrajzi név
 - 7.- tulajdonnévfajta az intézménynév
 - 8.- tulajdonnévfajta a cím
 - 9.- a teljes személynév vezeték- és utónév
 - 10.- a vezetéknevet családnévnek is nev.
 - 11.- az "ország" földrajzi köznév
 - 12.- a "város" földrajzi köznév
 - 13.- a "folyó" földrajzi köznév
 - 14.- a "sziget" földrajzi köznév
 - 15.- a "hegy" földrajzi köznév
 - 16.- Magyarország: földrajzi tulajdonnév
 - 17.- Miskolc: földrajzi tulajdonnév
 - 18.- Maros: földrajzi tulajdonnév
 - 19.- Margitsziget: földrajzi tulajdonnév
 - 20.- Mecsek: földrajzi tulajdonnév

- V.
FŐNÉVI IGENÉV
- 1.- jelentése szerint főnév
 - 2.- igéből képezzük
 - 3.- képzője: -ni
 - 4.- a kell, szükséges stb. állítmány mellett személyragot kap

- VI.
MELLÉKNÉV
- 1.- szó
 - 2.- élőlények tulajdonságát nevezi meg
 - 3.- dolgok tulajdonságát nevezi meg
 - 4.- valaki vagy valami milyen
 - 5.- fokozható--6.- a fokozás a tulajdonság különböző mértékét
 - 7. három fok--
 - 8.-alapfok--9.- jele nincs
 - 10.-középfok--11.-jele: bb
 - 12.-felsőfok--
 - 13.-jele: közép-
fok előtti leg-
 - 14.-só, ső végü-
eknél leg-
az alapfokhoz
 - 15.- nyomatékos felső-
fok = tulajdonságok ---16.-jele: kfok előtt legesleg

- VII.
MELLÉKNÉVI IGENÉV
- 1.- melléknév
 - 2.- igéből képezzük
 - 3.- három faja van

- VIII.
FOLYAMATOS
MELLÉKNÉVI IGENÉV
- 1.- jelen idejűnek is nevezik
 - 2.- képzője: -ó, -ő

- IX.
BEFEJEZETT
MELLÉKNÉVI IGENÉV
- 1.- múlt idejűnek is nevezik
 - 2.- képzője: -t, -tt

- X.
BEÁLLÓ
MELLÉKNÉVI IGENÉV
- 1.- jövő idejűnek is nevezik
 - 2.- képzője: -andó, -endő

- XI.
SZÁMNÉV —
- 1.- szó
 - 2.- élőlények, dolgok mennyiségét
 - 3.- élőlények, dolgok sorszámát
 - 4.- számnévfajta a határozott számnév
 - 5.- számnévfajta a határozatlan számnév
 - 6.- számnévfajta a tőszámnév
 - 7.- számnévfajta a sorszámnév
 - 8.- számnévfajta a törtszámnév
- XII.
HATÁROZOTT
SZÁMNÉV —
- 1.- pontosan fejezi ki a mennyiséget
 - 2.- írható számjegyekkel
 - 3.- írható betűkkel
- XIII.
HATÁROZATLAN
SZÁMNÉV —
- 1.- csak nagyjában fejezi ki a mennyiséget
 - 2.- a kevés, sok határozatlan számnév
- XIV.
TŐSZÁMNÉV —
- 1.- egész számot fejez ki
 - 2.- az öt, tíz: tőszámnév
 - 3.- /?/ írható számjegyekkel
 - 4.- /?/ írható betűkkel
 - 5.- /?/ lehet határozott
 - 6.- /?/ lehet határozatlan
- XV.
SORSZÁMNÉV —
- 1.- sorrendi számot fejez ki
 - 2.- képzője: -dik
 - 3.- az ötödik, tizedik: sorszámnév
 - 4.- /?/ írható számjegyekkel
 - 5.- /?/ írható betűkkel
 - 6.- /?/ lehet határozott
 - 7.- /?/ lehet határozatlan

- XVI.
TÖRTSZÁMNÉV
- 1.- az egésznek tört részét fejezi ki
 - 2.- képzője: -d
 - 3.- az ötöd, tized: törtszámnév
 - 4.- /?/ írható számjegyekkel
 - 5.- /?/ írható betűkkel
 - 6.- /?/ lehet határozott
 - 7.- /?/ lehet határozatlan

Probléma, hogy a tankönyvi megfogalmazás szerint csak a határozott számnévnek részhalmaza a tő-, a sor- és a törtszámnév. Ez abból adódhat, hogy meg nem nevezett alappal történt a számnévek felosztása. Az 1. ábrán közölt fogalmi struktúrán feltüntettük a két felosztási alapot, amelyek szerint a számnév összes válfaja besorolható. A felosztás szabályai szerint pedig világos, hogy a jelentés szerinti felosztáskor létrejött részhalmazok feloszthatók determináltság szerint, ill. a determináció szerinti részhalmazok is feloszthatók jelentés szerint.

Természetesen elfogadható az az elv, hogy ne tanítsuk az ábrán jelölt felosztást az általános iskolában. Ez azonban nem eredményezheti azt, hogy tisztázatlan maradjon olyan probléma, mint például az, hogy a sokadik határozatlan sor-számnév. Ezért tüntettük fel a fogalmakhoz tartozó tények között a tő-, a sor- és a törtszámnéveknél azt a két tényt is, hogy lehetnek határozottak, ill. határozatlanok.

- XVII.
NÉVMÁS
- 1.- szó
 - 2.- főnevet helyettesít
 - 3.- melléknevet helyettesít
 - 4.- szárnevet helyettesít

Probléma, hogy a tananyagcsökkentés következtében nem tanítják a "... helyettesítő szerepük szerinti csoportosítást." /2.sz.mell. a 114/1973./M.K.9./ MM számú utasításhoz. 10.o./ De: sem a melléklet, sem a Tájékoztató nem tesz említést arról, hogy ezek után hogyan definiálható a névmás, vagy egyáltalán definiálandó-e. A tankönyv a fenti fogalmi jegyeket adja definíció formájában. E jegyek kimondottan a névmások helyettesítő funkciójára vonatkoznak. Ha viszont a helyettesítő funkciók szerinti

felosztást nem kell tanítani, ebből a tanárok - utmutatások híján - nem alaptalanul következtetnek arra, hogy a névmás fogalmának a meghatározása sem tanítandó.

- XVIII.
SZENÉLYES
NÉVMÁS
- 1.- /főnévi/névmás /szófaj? - szó?/
 - 2.- személyek nevét helyettesíti
 - 3.- egyes számu
 - 4.- első személyü
 - 5.- második személyü
 - 6.- harmadik személyü
 - 7.- többes számu
 - 8.- első személyü
 - 9.- második személyü
 - 10.- harmadik személyü
 - 11.- igealakok mellett általában főlősleges /az igei személyrag miatt/
 - 12.- igealakok mellett is, ha az alany személyét hangsúlyozzuk
 - 13.- a te és ti csak tegezett személy neve helyett
 - 14.- magázáskor: ön, önök, maga, maguk
 - 15.- kis kezdőbetűvel
 - 16.- levélben a megszólított nevének helyettesítésekor nagy kezdőbetűvel

Probléma itt és a többi névmásfajata definíciójában is, hogy a tankönyv a legközelebbi nemfogalomban mindig utal a főnévi, melléknévi, ill. számnévi jellegre. /"A személyes névmások olyan főnévi névmások..." Tankönyv, 43. o./ Két megoldással is eleget tehetünk a tananyagcsökkentés ama szempontjának, hogy a helyettesítő szerep szerint nem kell osztályozni a névmásokat. Az egyik: elhagyjuk a nemfogalomból a "főnévi", "melléknévi", "számnévi" jelzőt; a másik: nemfogalomként mindenütt a "szó" vagy "szófaj" /"A személyes névmás olyan szó..." / szerepeljen. - Mindkét esetben azzal az egyébként is elfogadott, ill. sok esetben szükséges definiálási formával élünk, hogy - "átlépve" a legközelebbi nemfogalmat - egy magasabb kategóriába sorolás után tárjuk fel a megkülönböztető jegyeket.

XIX.

KÖLCSÖNÖSNÉVMÁS

- 1.- névmás /szófaj-szó/
- 2.- két v. több. al. cselekvése egymásra irányul

XX.

BIRTOKOSNÉVMÁS

- 1.- névmás /szófaj - szó/
- 2.- kifejezi a birtokos számát
- 3.- kifejezi a birtokos személyét
- 4.- utal a birtok számára
- 5.- egyes sz. első szer. birtokos
 - 6.- egy birtok: enyémm
 - 7.- több birtok: enyéim
- 8.- egyes sz. 2. szer. birtokos
 - 9.- egy birtok: tied
 - 10.- több birtok: tied
- 11.- egyes sz. 3. szem. birtokos
 - 12.- egy birtok: övé
 - 13.- több birtok: övéi
- 14.- többes sz. 1. szem. birtokos
 - 15.- egy birt.: miénk
 - 16.- több birt.: mieink
- 17.- többes sz. 2. szem. birtokos
 - 18.- egy birt.: tietek
 - 19.- több birt.: tieitek
- 20.- többes sz. 3. szem. birtokos
 - 21.- egy birt.: övék
 - 22.- több birt.: övéik

- XXI.
VISSZAHATÓ
NÉVMÁS
- 1.- névmás /szófaj - szó/
 - 2.- az alany cselekvése önmagára irányul
 - 3.- egyes számu
 - 4.- első szem: magam
 - 5.- második sz.: magad
 - 6.- harmadik sz.: maga
 - 7.- többes számu
 - 8.- első sz.: magunk
 - 9.- második sz.: magatok
 - 10.- harmadik sz.: maguk

- XXII.
MUTATÓ
NÉVMÁS
- 1.- rámutatással helyettesít főnevet
 - 2.- rámutatással helyettesít melléknévet
 - 3.- rámutatással helyettesít számnevet
 - 4.- a magas hangrendű közelre mutat
 - 5.- a mély hangrendű távolra mutat

- XXIII.
KÉRDŐ NÉVMÁS
- 1.- főnevekre kérdez
 - 2.- melléknevekre kérdez
 - 3.- számnevekre kérdez

- XXIV.
VONATKOZÓ NÉVMÁS
- 1.- összetett mondat egyik mondatában a másik tagmondat valamely mondatrészére vonatkozik
 - 2.- az aki emberre vonatkozik
 - 3.- az amely más megnev. élőlényre v. dologra vonatkozik
 - 4.- az ami meg nem nevezett dologra von

XXV.

HATÁROZATLANNÉVMÁS

- 1.- főnevet helyettesít, amelyet nem tudunk v. nem akarunk megnevezni
- 2.- melléknevet helyettesít, amelyet nem tudunk v. nem akarunk megnevezni
- 3.- számvét helyettesít, amelyet nem tudunk v. nem akarunk megnevezni
- 4.- legtöbbjük összetett szó
 - 5.- előtagja: akár-
bár-
minden-
se-, sem-
vala-
 - 6.- utótagja kérdő névmás

Végül megemlítünk még egy zavaró problémát.

A tananyagcsökkentés következtében az 5. osztályban elmarad a rag, jel és képző fogalmának a megkülönböztetése. Ott ez valóban könnyítést jelenthet. Félő azonban, hogy ennek a tehermentesítésnek a 6. osztályban többletterhelés lesz a következménye. A most elemezett tematikus egységben ugyanis esz-közfogalmakként használatos mindhárom /a főnévi igenév képzője, személyrag, középfok jele stb./ A jövő évi hatodikosoknak, akik ezeket ebben az évben mint ötödikesek nem tanulják, tartalmatlan fogalmak lesznek, ami zavart okozhat. Tisztázásuk diákuaktanárnak egyaránt az évi tantervi anyagon felüli többletterhelés. Vagyis: amit nyertünk a réven, elveszítjük a vámon? - Van persze más megoldás is: nem törődnek a tanárok a problémával, ragaszkodván az előírásokhoz. Így viszont szervezeten biztosítatik a tisztázatlan fogalmak utánpótlása.

A tanítandó szabályok a következők:

1. A közneveket kisbetűvel kezdjük.
2. A rokonságneveket a levél megszólításában nagy kezdőbetűvel írjuk.

Probléma: a kartárs, szaktárs, elvtárs, ur szavak és a rangot, beosztást /elnök stb./ jelentők nem rokonságnevek, mégis nagy kezdőbetűvel irandók a megszólításban.

3. Tulajdonneveket nagybetűvel

Személynevek: 4. vezeték- és utónév,

5. megkülönböztető név,

6. régies családnevek írása

7. Intézménynevekben minden lényeges szót nagybetűvel
8. Ujságok és folyóiratok címében minden lényeges szót nagybetűvel
9. Könyvek, versek, elbeszélések, cikkek, szindarabok, filmek stb. címében az első szót nagybetűvel

Probléma: a felsorolás nem teljes; erre utal a szabályban a "stb". Ilyen formán a szabály feltételezi a gyakorlatban való analógiás alkalmazást. Több segítséget jelentene - véleményünk szerint - a "művek" felsőbb halmaz megnevezésével kezdeni, s azután jöhetnének a példák.

10. A szerző és a mű címe között kettőspont! /Csak a gyakorlatokhoz adott utasításban szerepel ez a szabály./

A földrajzi nevek írásának szabályai:

11. Egybeírás /-ország; tájegység, helység, városrész/
12. Különírás /megye, ut, utca, tér, köz, sor/
13. Különírt országnevek írása
14. Kötőjellel irandó, nagy kezdőbetűs utótagu földrajzi nevek
15. Kötőjeles, kis kezdőbetűs utótagu földrajzi nevek
16. Nyelvhelyesség: a helység-helyiség típusu rokon értelmű szavak használata
17. A főnévi igenév n-jének kettőzése a n végű igékben
18. Kettőzés a lesz, tesz stb. főnévi igeneves alakjában
19. A birtokos személyrag j- je soha sem lehet ly
20. A melléknév kezdőbetűje
21. Fokozott melléknévben a b írása
- 22- A középfokot kapcsoló kötőhang előtti mássalhangzó hosszúsága
23. Melléknévi előtagu összetett melléknévek írása: a -bb fokjel az előtaghoz; különírás
24. A felsőfoku melléknév elválasztása
- 25., 26., 27. A melléknévi igenevek írásának három szabálya. Problematis, hogy a tankönyv /34.o./ csak a múlt idejű helyesírását adja meg, a jelen és jövő idejűét nem.
28. A rokon értelmű melléknévek használata. /Egészen általánosságban megfogalmazott nyelvhelyességi szabály: Tk. 37.o./

29. "Sorszámnev helyett ne mondjunk tőszámnevet". /Tk. 38.o./
30. A tíz, húsz számnévben az i rövidülése
- 31-33. A számnevek betűvel írásának három szabálya
- 34-36. Tő- és sorszámnevek számjeggyel írásának, a számjeggyel írt számnevek toldalékolásának szabályai
- 37-38. A keltezés írásának szabályai
- Megjegyezzük, hogy a számnevek írására vonatkozó szabályok tanítása, ill. tankönyvi anyaga is mutat némi problémát. A szabályok előtti szemléltető szövegben szerepel a keltezésnek az a válfaja, amikor a hónapot római szám jelöli, valamint nem keltezésben szereplő, toldalékolt számnév /"...a 9-vel - a kilencedikkel." Tk. 40.o./, de ezekre a szabályok nem térnek ki. A gyakorlatok között viszont ilyen feladatot is kapnak a tanulók: "Írjuk le betűkkel ... 10-ért, 20.ról,..." /Tk.41.o./ Elegendő-e ennyi e szabályok megtanításához?
39. A tárgyrag helyesírásának szabálya /Hiányzik a tankönyvből/
- 40., 41., 42. A névmások kezdőbetűjére vonatkozó szabály
43. A birtokos névmásokban az í és a szomszédos magánhangzó között ejtett j-t nem írjuk
44. A kérdő névmások írása /Csak képzeti szinten? - "Ügyeljünk a mily/en/, mely/ik/; mekkora, mennyi névmás helyesírására." Tk.49.o./
45. Az aki, amely, ami névmás használatára vonatkozó nyelvhelyességi szabály
46. A semmi előtagu határozatlan névmások helyesírása
47. Nyelvhelyesség: személyes névmás használata birtokos személyragos névszók mellett
48. A 3. személyű birtokos személyrag alakváltozatainak használata
49. Egyes számu birtokra utaló személyrag akkor, ha több birtokosnak külön-külön csak egy birtoka van /"A vendégek elfoglalták helyüket"/ - Ezt a szabályt is gyakorlatok között közli a tankönyv. /59.o./

A tanítandó tevékenységeket nyolc csoportba sorolhatjuk. Mindegyik típus számtalan konkrét feladat-variációt tartalmaz. Ezek:

Besorolás, csoportosítás, osztályozás

Névszók kiemelése szövegből

Mondatrészek kiemelése mondatból

Főneveket szövegből

Konkrét halmazelemek alapján a halmaz megnevezése

Szöveg tulajdonneveinek besorolása

Azonos alaku tulajdonnevek és köznevek /Rózsa - rózsa/

Főnévi igenevek kikeresése -ni végű szavak közül /néni/

Mellékneveket irodalmi szövegből

Hiányzó j -vel leirt melléknevek csoportosítása a j írásmódja szerint

Melléknévi igeneveket irodalmi szövegből; táblázattal

Melléknévi igeneveket -ó, -ő végű szavak közül

t végű igei származékok szófaji besorolása

Számnevek kiemelése, osztályozása

Azonos alaku törtszámnév és főnév /század/ besorolása szövegből

Évszámok évszázadba sorolása

Névmásokat mondatokból

Személyragos névszóhoz a helyettesítésükre alkalmas névmásokat

Kérdő névmásokat olyan mondatokból, amelyekben velük

azonos alaku személyes névmás is van

Vonatkozó névmásokat olyan szövegből, amelyben velük

azonos alaku kérdő névmások is vannak

Birtokos személyragos szavakat szövegből

Birtokos személyragos főneveket a birtokos száma és személye, valamint a birtok száma szerint

Igealak besorolása mód, idő, szám, személy szerint

Kettős szófajú szavak besorolása mondatokból

Különbéle dolgok rendezése tulajdonságaik foka szerint

Akad egy-két problematikus feladat is. Felsorolásunk negyedik elemeként szerepel a konkrét halmazelemek alapján a halmaz megnevezése; nem világos azonban a tankönyv 15. oldalán adott gyakorlatokban a feladat utasító része, mert nem egyértelmű, hogy a tanult grammatikai fogalmakkal /főnév, köznév/, vagy logikai kategóriákkal kell-e megnevezni a halmazokat /pl. az a/csoportban: fa?/

Kiegészítés, pótlás

Szavakat hiányzó betűkkel

Váltakozó időtartamu magánhangzókkal

Problematikus hosszúságjelölésű mássalhangzókkal

Hasonuló mássalhangzókkal összetett szavakat

j - ly betűvel

Hiányzó kezdőbetűkkel

Hagyományos családneveket régies írásu betűvel

Melléknéveket a középfok jele előtti /tővégi/ s-vel

Földrajzi nevek kötőjelét

Szavakat -vá, -vé, -val, -vel raggal

Mondatkiegészítés

Megadott igéből képzett főnévi igenevekkel

Szóláshasonlatokat hiányzó melléknévekkel

Melléknévvel kezdődő szóláshasonlatokat a hasonlót tartalmazó tagmonddal

Szövegkiegészítés számnevekkel

Igealakhoz személyes névmás

Összetett mondat megkezdett második tagmondatát személyes névmással

Visszaható névmással

Visszaható névmásos mondatot igével

Megkezdett mondatot birtokos névmással kifejezett állítmánnyal

Vonatkozó névmással

Adott mondatot vonatkozó névmással kezdődő tagmondat-tal

Adott mondatot többes számú határozatlan számneves alannyal /"sokak"/

Több birtokost kifejező személyraggal ellátott alanyu mondatot egy birtokot jelölő személyragozott tárgygal

Megemlítendőnek tartjuk, hogy olykor-olykor nehézséget okoz az a tény, hogy a hiányzó betűk kipontozása nem jelent adekvát válaszkényszert, részben azért, mert a hiányzó betűk miatt egyes szavakra nehéz ráismerni, részben azért, mert néha dilemmát okoz, hogy a kipontozott betű helyére akár két különböző betű is illeszthető, s mindkettővel értelmes szót nyerünk.

Példák gyűjtése, alkotása

Foglalkozásnév, amely családnév is /Kovács - Kovács/
 Időtartam-váltakoztató tő-magánhangzós főnévhez analó-
 giás főnevet

Személyneveket

Történelmi, irodalmi; hívószó: helységnev /Kiskőrös/
 Uttörőcsapatok névadóit

Akikről sok utcát /teret stb./ neveztek el

Irodalmi művekből

Régies betűvel irt családnév

Földrajzi neveket

Adott uticéllal érintett országok

Adott indulási és végcéllal átszelt megyék

Országnevek, amelyeken átfolyik a Duna

Meghatározott nyelvet beszélő népek lakta országok

A tanuló pontos levélcíme

Amelyekhez mondák fűződnek

Címeket

Lakóhely intézményei

Olvasmányok, látott filmek, ismert ujságok, folyó-
 iratok

Intézmények bélyegzőszövege

Kiseb-b-nagyobb utcát jelentő, rokon értelmű közneveket

Megadott köznevekkel ellentétes jelentésű közneveket

Adott főnévi igenevekkel ellentétes jelentésű főnévi
 igeneveket

Megadott tulajdonságot kifejező mellékneveket

Melléknévi előtagu összetett szavakat

Melléknévi igeneveket, amelyekkel foglalkozás is ki-
 fejezhető

Körülírással megjelölt melléknévi igeneveket, amelyek
 főnévként is használatosak

Berendezési tárgyak tulajdonságait megnevező mellék-
 neveket

Megadott melléknevekkel megnevezett tulajdonságok
 ellentéteséhez rokon értelmű szavakat

Rokon értelmű szavakat a sok és kevés számvévhez

Megadott kérdő névmással helyettesíthető mellékneveket

Vonatkozó névmást tartalmazó közmondásokat

Flecekre bontás

- Azonos alakú főszó és összetett szó szótagolása
 Összetett, valamint torlódó mássalhangzós nem össze-
 tett helységnevek szótagolása
 Felsőfokú mellékneveket tartalmazó mondat szavainak
 szótagolása
 Birtokos személyragos szavak szóelemekre bontása

Szabálmagyarázat

- Adott földrajzi nevek írásmódját
 Földrajzi tulajdonnévből képzett melléknév helyes-
 írását
 Mikor irandó nagy kezdőbetűvel az abonyi stb. szó?
 Sorszámnev helyett törtszámnev helytelen használata
 Visszaható névmásos szólás magyarázata

Átalakítás

- Mondatátalakítás
- Névmás helyébe főnevet, melléknevet, számnevet
 Névszók toldalékának leválasztása után névelő betold.
 Jelen idejű állitmányt jövő idejűvé
 Földrajzi tulajdonnevet tartalmazót úgy, hogy a tu-
 lajdonnévből melléknevet kell képezni
 Tegezőt magázóvá
 Egyes számú többes számúvá
- A 'szorgalmas' szóval alkotott három mondat átalaki-
 tása a vele rokon értelmű igenevek helyettesi-
 tésével
- Tőhangváltoztató főneveket tartalmazó egyes számú
 mondatot többes számúvá
- Magánhangzó utáni s-sel végződő melléknévi állitmán-
 yu mondatot többes számúvá
- Birtokos személyragos főneveket tartalmazó mondatokat
 több birtokra utalóvá
- Birtokos névmási állitmányu mondatokat úgy, hogy a
 névmás helyett a főnévi alany birtokos személy-
 ragos alakja legyen az állitmány az új mondatban
- Egy birtokos több birtokát jelentő kifejezések szer-
 kesztése adott szó párokból, mondatba helyezéssel
- Birtokos jelzős szerkezet helyettesítése birtokos
 személyragos szóval

Szavak átalakítása

-ly, -j végű főneveket többes számúvá
Tőhangváltoztató főneveket többes számúvá
Váltakozó tövű főnevek ellátása egyes szám 3. személyű birtokos személyraggal

Mondatalkotás, fogalmazás

Egy betűjük írásában eltérő szópárokkal /hal - hall/
Megadott szavak mondatba foglalása

-vá, -vé, -val, -vel ragos szavakkal

Problematiszus írású helységnevekkel

A helység-helyiség, jelentés-jelentőség szópárokkal

Ellentétes jelentésű melléknemekkel

Kettős szófajú szavakkal

-s végű melléknemek felső fokával

Megadott ragos melléknemek ellentétes jelentésű párjával

Megadott igék befejezett melléknévi igenévi alakjával

Olyan igealakokkal, amelyek lehetnek egyes szám 1. és többes szám 3. személyűek is /tennék/

Meghatározott alaku kölcsönös, birtokos, mutató névmással

Kérdések alkotása meghatározott tárgyról

Összetett mondatokat megadott vonatkozó névmásokkal

Határozatlan névmást tartalmazó mondatra kérdező mondatot

Tőhangváltoztató szavak többes számú alakjával

Adott főnevekkel, amelyek meghatározott számú, személyű birtokosra és meghatározott számú birtokra utaló személyraggal látandók el

A lakóhely nevezetességeinek ismertetése levélben

Fogalmazás a családról, fokozott melléknemekkel

Összetett tevékenységek

Betűrejtvény

Szavak kiegészítése raggal; mondatba helyezés

Földrajzi nevek gyűjtése; helyesírási szabály magyarázata

Kérdőíven személyi adatok kitöltése

Különréle nagyságu folyó- és állóvizeket jelentő köznevek gyűjtése, majd ilyeneket megnevező tulajdonnevek

- Jó tulajdonságot jelentő főnevek gyűjtése; ellentétes jelentésűek szembeállítás
- Főnévi igenév képzése mássalhangzó + sz végű igékből; a változás magyarázata
- Főnevek és főnévi igenevek kiemelése szövegből. Helyesírási szabály magyarázata
- Mondat kiegészítése középfoku melléknévvel; helyesírási szabály magyarázata
- Összetett melléknevek közép- és felső foka; helyesírási szabály magyarázata
- Alapfoku, -s végű mellékneveket felső fokba, majd szótagolása
- Magánhangzóval kezdődő melléknevek gyűjtése; szótagolása
- Kérdésre válasz; a válasz szófaji elemzése
- Adott igékből meghatározott kérdésre felelő melléknévi igenevek alkotása és mondatba helyezése
- Betűkihagyásos szavakkal alkotott mondat szavainak kiegészítése; mondatrészek szerinti elemzés
- Adott ige igeneveinek képzése és a képzett szavak szótagolása
- Megadott melléknevekhez rokon értelmű szavak gyűjtése; mondatalkotás
- Közmondás mondatrészek szerinti elemzése; magyarázata
- Birtokos jelzős szerkezet helyettesítése birtokos névmással; mondatalkotás
- Ragos névszók helyettesítése mutató névmással; helyesírási magyarázat
- Névmások besorolása irodalmi szövegből + a vonatkozó névmás használatának magyarázata
- Megadott kérdő névmások beírása táblázatba, majd a nekik megfelelő vonatkozó és határozatlan névmások megnevezése + elhelyezése a táblázatban
- Mutató névmások ellátása határozóragokkal + mondatalkotás
- Keverten adott határozatlan névmási előtagokból és kérdő, ill. mutató névmásokból határozatlan névmás alkot.
- Adott névmásokkal mondatalkotás és mondat elemzése

A névszók c. tematikus egység tevékenységei 1. tábla

	Besorolás, osztályozás, csoportosítás		Kiegészítés	Példák gyűjtése, példák alkotása	Elemekre bontás	Magyarázat /jelentés, szabály stb./	Átalakítás	Mondatalkotás, fogalmazás	Összetett	ÖSSZESEN
Névszó	7	1		1	3	5		4		21
Főnév	8	1	2	1	3	5	2	5		27
Köznév	2	13	11	1	3	5	6	4		45
Tulajdonnév	8	6	39	1	3		2	2		61
Főnévi igenév	3	3	1			2	1	1		11
Melléknév	14	7	10	2	3	9	6	3		54
Melléknévi igenév	5	3	4	1		9	3	6		31
Számnév	5	3	3		3	7	1	1		23
Névmás	1	2			1	2				6
Személyes névmás	3	2				2	1			8
Visszaható névmás	2	3			2	4		1		12
Kölcsönös névmás	1					1	1			3
Birtokos névmás	1	1			1	4	1	2		10
Mutató névmás	3	2	1	1	2	3	2			14
Kérdő névmás	3	1	5			1	1			11
Vonatkozó névmás	3	3	3				1	1		11
Határozatlan névmás	1	1	1			2	3	1		9
ÖSSZESEN	70	52	80	8	24	61	31	31		357

Adott szó szerkezet birtokos személyragos szavainak besorolása szófajkategóriákba, a szerkezet jelentésének magyarázata; hasonló szerkezetek gyűjtése -ja, -je; -juk, -jük végű igék és névszók szóelemekre bontása + a toldalékok besorolása

A j jelölésben különböző, egyező alaku szavak jelentésének értelmezése és szólemekre bontása

A tematikus egység tehát 34 tanítandó fogalmat, 188 ténym, 49 szabályt és 8 tevékenységi típusban 357 konkrét feladatot tartalmaz. Külön táblázaton /1. tábla/ feltüntettük a fogalmak tanításával kapcsolatos, alkalmazásukra-elmélyítésükre szolgáló tevékenységtípusokba tartozó feladatok gyakoriságát. Érdekes, hogy egyetlen típus szerepel minden egység tanításában: a besorolás - osztályozás. - E típusnak kiemelkedő jelentőségét a gondolkodás fejlesztésében jelzi az is, hogy Landa /1969/ ennek az algoritmusait dolgozta ki részletesen. Nagy gyakorisággal szerepel a példák gyűjtése és az átalakításos feladatok; különösen az utóbbi jelentős a gondolkodás fejlesztésében.

2. A főnév és főnévi igenév, a melléknév és melléknévi igenév és a számnév c. témák

2.1. A mérőlapok és a javítókulcsok

A téma fogalmait, tényeit és szabályait totálisan mértük. Dilemmát a mérési feladat típusa és az ellenőrzés szintje jelentett. - A fogalmak definícióját általában reprodukáltatjuk. A tananyagcsökkentés folytán azonban bizonytalaná vált néhány fogalom definíciója, ezért ezeket kiegészítő feladatban kértük számon.

Témazáró mérőlap

A/ változat

Általános iskola

Név:

Nyelvtan, 6. osztály

Osztály:

A NÉVSZÓK

/Főnév, melléknév, számnév/

1. Sorold fel a számnév fő fajtáit!

.....

a	b	
1	1	

2. Egészítsd ki a tanultak alapján!

A melléknév felsőfokát úgy kapjuk meg, hogy a

..... a/ a b/ elé tesszük.

a/

b/

a	b	
1	1	

3. A tanultak alapján egészítsd ki az alábbi mondatot!

A folyamatos melléknévi igenév képzője az -

a/

hoz járuló b/

b/

a	b	
1	1	

4. Az alábbi mondatokból írd ki egy-egy példaszót a felsorolt szófajok mellé!

"A sok összegyűjtött ócskavasat három pajtás akarta a gyűjtőhelyre cipelni. Mi is szorgalmasan segítettünk nekik."

Főnév:

Főnévi igenév:

Melléknév:

Melléknévi igenév:

Számnév:

Névmás:

a	b	c	d	e	f	
2	3	4	4	2	3	

5. A felsorolt szavak és szókapcsolatok közül három-három ugyanannak a szófajnak két fő fajtájához tartozik. Ezt a példaszók összehasonlítása után könnyen meg tudod állapítani. Írd be a táblázatba:

a kérdéses szófaj nevét,

két fő fajtájának nevét,

a két fő fajta alá a három-három példaszót!

dunai, homok, Dunai Antal, Dunai Cement Művek,
szorgalmas, szorgalom, hetedik, ők, Ibolya, ibolya

Szófaj:		
Fő fajtái:		
Példaszók, szókapcsolatok:		

a	b	c	d	e	f	g	h	i	
3	3	4	4	4	3	4	4	4	

6. Egészítsd ki az alábbi mondatot!

A tőszámnév számot nevez meg, a
a/

törtszámnév pedig az
b/

fejezi ki.

a	b	
1	1	

7. Egészítsd ki az alábbi mondatot!

A határozott számnév
a/

a határozatlan számnév pedig
b/

fejezi ki a mennyiséget.

a	b	
1	1	

8. Állapítsd meg, hogy az alábbi mondatok aláhúzott szavai milyen szófajhoz tartoznak, majd írd föléljük a szófaj nevét!

Az óriás csősz ráförmedt János vitézre, pedig az
a/

még igen messze volt az óriások fekete várától.
b/

- A magyar jobbágyok még a XIX. században is
c/

tizeddel adóztak az egyháznak. Ez termésük egy-
d/ e/

tized részét tette ki.

Válaszolj! Minek nevezzük az ilyenfajta szavakat?

.....

a	b	c	d	e	f
2	2	3	4	2	4

9. A tanultak alapján egészítsd ki az alábbi mondatot!

A -só, -só végű mellékevek felsőfokában nem a

..... -fok, hanem az - fok elé
a/ b/

kerül a szócska.
c/

a	b	c
1	1	1

10. Sorold fel a melléknévi igenév fajtáit!

a/ vagy: b/

c/ vagy: d/

e/ vagy: f/

a	b	c	d	e	f
1	1	1	1	1	1

11. Javítsd ki az alábbi szöveg nyelvhelyességi hibáit! A hibás szó alá írd le a kijavított szót vagy kifejezést!

Mindenfelől öznölöttek a sok emberek a bemutatóra.

.....
Iskolánkat a hat C és a hét Á osztály képviselte.
.....

12. Válaszolj a következő kérdésre!

a	b	c	d	
2	2	2	2	

Mi a főnév?

.....
.....
.....

a	b	c	d	
2	1	1	1	

Teljesítmény:%pont

SZORGALMI FELADAT

13. Csoportosítsd a következő szavakat az alábbi tábla segítségével!

tized, Sövényháza, várni, hetedik, sövény, ivó,
nyolc, sövényházi

- a/ Tulajdonnév:
- b / Köznév:
- c/ Főnévi igenév:
- d/ Melléknév:
- e/ Melléknévi igenév:
- f/ Tőszámnév:
- g/ Sorszámnév:
- h/. Törtszámnév:

a	b	c	d	e	f	g	h	
2	2	2	2	2	2	2	2	

Ez a teszt - az MM és az OPI támogatásával - a JATE
Pedagógiai Tanszékén készült.
Csoportvezető: Dr. Orosz Sándor kandidátus
Az újrasokszorosításért felelős:.....

Javítókulcs, 6. osztály

A NÉVSZÓK

/Főnév, melléknév, számnév/

- | | |
|-----------------------------|----------------------------------|
| 1. a/ határozott | 9. a/ közép- /fok/ |
| b/ határozatlan | b/ alap- /fok/ |
| 2. a/ leg- /szócskát/ | c/ leg- |
| b/ középfok | 10. a/ folyamatos |
| 3. a/ igető | b/ jelen idejű |
| b/ -ó, -ő | c/ befejezett |
| 4. Javítás értelem szerint! | d/ múlt idejű |
| /Ha egy-egy szófajból több | e/ beálló |
| példát ír, nem vesszük fi- | f/ jövő idejű |
| gyelembé a többletet./ | 11. a/ özönlött /özönlöttek |
| 5. a/ főnév | helyett/ |
| b/ köznév | b/ sok ember /sok emberek |
| c/ homok | helyett/ |
| d/ szorgalom | c/ hatodik C |
| e/ ibolya | d/ hetedik A |
| f/ tulajdonnév | 12. A megfogalmazás tetszőleges. |
| g/ Dunai Antal | A szükséges jegyek: |
| h/ Dunai Cement Művek | a/ szófaj |
| i/ Ibolya | b/ élőlényeket nevez meg |
| 6. a/ egész | c/ vagy élettelen tárgyakat |
| b/ egésznek a törtrészét | /dolgozat/ nevez meg |
| 7. a/ pontosan | d/ vagy gondolati dolgozat |
| b/ nagyjában /megközelí- | /fogalmakat/ nevez meg |
| tően/ | 13. Javítás értelem szerint |
| 8. a/ melléknév | OSZTÁLYZATTÁ ALAKÍTÁS |
| b/ főnév | 0,0 - 11,4: elégtelen |
| c/ főnév | 11,5 - 39,1: elégséges |
| d/ főnév | 39,2 - 66,8: közepes |
| e/ számnév | 66,9 - 94,5: jó |
| f/ kettős szófaj | 94,6 -100,0: jeles |

Írásmozgató mérőlap
Általános iskola

B/ változat

Nyelvtan, 6. osztály

Név:

Osztály:

A NÉVSZÓK

/Főnév, melléknév, számnév/

1. Válaszolj a következő kérdésre:

Mi a főnévi igenév?

.....

a	b	
1	1	

2. Írd az alábbi táblázatba a megfelelő példaszókat a következő mondatokból!

Legesleginkább Pista örült az ajándéknak. -
A szél hervadt leveleket sodort. - Kicsi volt
az új cipőm, ezért anyám kicserélte nagyobb
méretűre. - A buszban a legfáradtabbaknak ad-
tuk át ülőhelyünket.

Túlzófok	Felsőfok	Középfok
a/	b/	c/

a	b	c
1	2	2

3. Sorold fel a határozott számnév fajtáit!

.....

a	b	c
1	1	1

4. Felelelj a következő kérdésre!

Mi a melléknév?

.....

.....

.....

a	b	c	d
2	1	1	2

5. Az alábbi mondatokban állapítsd meg az aláhúzott szavak szófaját, majd írd föléljük a szófaj nevét!

A tokaji bor messze földön híres. Mi is megkóstoltuk a
a/

tokajit. - A XX. század embere meghódította a világűr. -
b/ c/

A huszárszázad rohamra lendült. - A fillér a forint század
d/ e/

része.

f/ Válaszolj: Minek nevezzük az ilyen szavakat?

.....

a	b	c	d	e	f	
2	2	3	3	2	4	

6. Egészítsd ki az alábbi mondatot!

A melléknév fokozásával a

.....

fejezzük ki.

a	b	c	
1	1	1	

7. Felelelj a következő kérdésre:

Mi a névszó?

.....

.....

.....

a	b	c	d	e	f	
2	2	2	2	2	2	

8. Egészítsd ki az alábbi mondatot!

A határozott számnév

..... fejezi ki a mennyiséget.

a	
1	

9. Töltsd ki az alábbi táblázatot úgy, hogy a "határozott számnév" alatti rovatokba írd be a határozott számnév fajtáit; ezután írd a megfelelő szófajok neve alá az alább felsorolt szavakat!

huszadik; tíz; tíz-husz; tizedik

S z á m n é v			
Határozott számnév			Határozatlan számnév
a/	c/	e/	
b/	d/	f/	g/

a	b	c	d	e	f	g
2	3	3	3	3	4	3

10. Az alábbi mondatokban húzd alá a melléknévi igeneveket!

A Meteorológiai Intézet jelenti: A délelőtti időjárást északon napsütés, nyugaton futó zápor, keleten felszakadozó felhő jellemezte. Holnapra megélénkül a szél, többnyire derült idő, helyenként szitáló eső várható.

a	b	c	d	e	f
3	3	3	3	3	4

11. Az alábbi szövegben aláhúzott tulajdonnevek fölé írd oda, hogy melyik fajtához tartoznak!

Fekete István A koppányi aga testamentuma című regényét

a/

b/

a Széchenyi téri Általános Iskola könyvtárából kölcsön-

c/

nöztem. A mű cselekménye a Tolna megyei Koppány vára

d/

környékén játszódott le. A Magyar Ifjúság képregény

e/

formájában is közölte nemrég.

a	b	c	d	e
2	2	2	2	2

6/1. B

12. A tanultak alapján egészítsd ki az alábbi mondatot!

A befejezett melléknévi igenév képzője az igetöböz

járuló

a	b	
1	1	

Teljesítmény:% pont

SZORGALMI FELADAT

13. Csoportosítsd a következő szavakat az alábbi tábla segítségével!

Hantháza, hant, hantházi, hantoló, hantolni,
tíz, második, negyed

a/ Tulajdonnév:

b/ Köznév:

c/ Főnévi igenév:

d/ Melléknév:

e/ Melléknévi igenév:

f/ Töszámnév:

g/ Sorszámnév:

h/ Törtszámnév:

a	b	c	d	e	f	g	h	
2	2	2	2	2	2	2	2	

A szorgalmi feladat értéke:.....% pont

Érdemjegy:

Javítókulcs, 6. osztály

A NÉVSZÓK

/Főnév, melléknév, számnév/

- | | |
|--|----------------------------------|
| 1. a/ főnév | d/ tulajdonságot neveznek meg |
| b/ -ni képzővel alkotunk igéből | e/ mennyiséget neveznek meg |
| 2. a/ legesleginkább | f/ vagy ezek nevét helyettesítik |
| b/ legfáradtabb/aknak/ | 8. a/ pontosan |
| c/ nagyobb /méretűre/ | 9. a/ tőszámnév |
| 3. a/ tő- /számnév/ | b/ húsz |
| b/ sor- | c/ sorszámnév |
| c/ tört- | d/ huszadik |
| 4. A megfogalmazás tetszőleges. | e/ törtszámnév |
| A szükséges jegyek: | f/ tized |
| a/ szófaj | g/ tíz-húsz |
| b/ élőlények tulajdonságát nevezi meg | 10. a/ futó |
| c/ vagy dolgok tulajdonságát nevezi meg | b/ felszakadozó |
| d/ vagyis megmutatja, hogy valaki vagy valami milyen | c/ meg-megélnékülő |
| | d/ derült |
| | e/ szitáló |
| | f/ várható |
| 5. a/ melléknév | 11. a/ személynév |
| b/ főnév | b/ mű címe |
| c/ főnév | c/ intézménynév |
| d/ főnév | d/ földrajzi név |
| e/ törtszámnév | e/ mű /folyóirat/ címe |
| f/ kettős szófajok | |
| 6. a/ tulajdonság | 12. a/ -t |
| b/ különböző | b/ -tt |
| c/ mértékét /fokát/ | 13. Javítás értelem szerint. |
| 7. A megfogalmazás tetszőleges. | |
| A szükséges jegyek: | OSZTÁLYZATTÁ ALAKÍTÁS |
| a/ szavak | 0,0 - 18,0: elégtelen |
| b/ élőlényt neveznek meg | 18,1 - 41,7: elégséges |
| c/ dolgot /fogalmat/ neveznek meg | 41,8 - 65,4: közepes |
| | 65,5 - 89,1: jó |
| | 89,2 -100,0: jeles |

Témaváráó mérólap

C/ változat

Általános iskola

Név:

Osztály:

Nyelvian, 6. osztály

A NÉVSZÓK

/Főnév, melléknév, számnév/

1. Sorold fel a tulajdonnév fajtáit!

.....

.....

a	b	c	d	e
1	1	1	1	1

2. Egészítsd ki a tanultak alapján!

A melléknévi igenév olyan melléknév, amelyet

képzővel alkotnak igéből.

a	b	c
1	1	1

3. Egészítsd ki az alábbi mondatot:

A törtszámnév az

..... fejezi ki.

a
1

4. Állapítsd meg, hogy az alábbi mondatok aláhúzott szavai milyen szófajúak, majd írd fölőjük a szófaj nevét!

Sült húsrá fájt a fogunk, a hús azonban odasült,

a/ b/

odaégett. Kevés leckéjét író gyermekből lesz

c/

igazi író.

d/

e/ Válaszolj: Minek nevezzük az ilyen szavakat?

.....

.....

a	b	c	d	e
3	2	3	2	3

6/1.c

5. A tanultak alapján egészítsd ki a következő mondatot!
A beállító melléknévi igenév képzője az igetőhöz járulót

.....

a	
1	

6. A kipontozott szövegbe helyettesítsd be az alábbi hasonló hangzású szavakat:

fáradtság, fáradság, helyiség, helység

Az úttörőüdülő egy Zengővárkony nevű

a/

..... közelében épült. Amikor beköltöztünk,
az őrsem számára kijelölt

b/

eléggé szűknek bizonyult. Másnap megmáztuk a Zengőt. A
legmagasabb csúcsra csak nagy

c/

tudtunk fölkapaszzkodni. Fölérve, leroskadtunk a puha fűbe,
mert erőt vett rajtunk a

d/

a	b	c	d	
3	3	3	3	

7. Töltsd ki az alábbi táblázatot!

Szó	Középfoka	Szófaja
Sok	a/	b/
Szamar	c/	d/

Egészítsd ki: A fenti példákból arra következtethetünk,
hogy nemcsak mellékneveket lehet fokozni, hanem

..... is.

e/

a	b	c	d	e	
2	2	2	3	4	

6/1.C

8. A tulajdonnevek és a számnevek helyes számbeli egyeztetésére is ügyelnünk kell. - Pótold az akábbi szövegben a hiányzó todalékokat!

/Az igék múlt idejű alakját használd az első két mondatban, az utolsóban pedig a jelen idejűt!/
 a/

A Szovjetunió tanácskozáásra hív a négy

nagyhatalmat. Három meg is jelen Az Amerikai
 b/

Egyesült Államok azonban tüntetően távol marad

. c/ - Az Alpok nyúlvány d/

átterjed Nyugat-Dunántúlra.
 e/

a	b	e	d	e	
2	2	3	4	4	

9. Egészítsd ki az alábbi mondatot!

A köznév

a	b	c	
2	2	1	

10. Egészítsd ki a tanultak alapján az alábbi mondatot!

A sorszámnev képzője a hez
 a/

járuló
 b/

a	b	
1	1	

11. Képezz a szaval igéből annyiféle igenevet, ahányféléről tanultunk. Írd le az alábbi táblázatba az igenév fajtáját és melléje a példát is!

Az igenév fajtája	Példaszó /szaval/

a	b	c	d	e	f	g	h	
2	2	3	3	3	3	3	3	

12. Sorold fel a névszó fajtáit!

.....

a	b	c	d	e	f
1	2	1	2	1	1

Teljesítmény:% pont

SZORGALMI FELADAT

13. Csoportosítsd a következő szavakat az alábbi tábla segítségével!

hallgatni, Dunaföldvár, földvár, dunaföldvári,
 első, kényeskedő, egy, harmad

- a/ Tulajdonnév:
- b/ Köznév:
- c/ Főnévi igenév:
- d/ Melléknév:
- e/ Melléknévi igenév:
- f/ Tőszámnév:
- g/ Sorszámnév:
- h/ Törtszámnév:

a	b	c	d	e	f	g	h
2	2	2	2	2	2	2	2

A szorgalmi feladat értéke: ... % pont

Érdemjegy:

Ez a teszt - az MM és az OPI támogatásával - a JATE
 Pedagógiai Tanszékén készült.
 Csoportvezető: Dr. Orosz Sándor kandidátus
 Az újrásokszorosításért felelős:

Javítókulcs, 6. osztályA NÉVSZÓK
/Főnév, melléknév, számnév/

- | | |
|--------------------------------|----------------------------------|
| 1. a/ személynév | 8. a/ összehívta |
| b/ állatnév | b/ jelent |
| c/ földrajzi név | c/ maradt |
| d/ intézménynév | d/ nyúlványai |
| e/ művek címe | e/ átterjednek |
| 2. a/ -ó, -ő | 9. a/ több |
| b/ -t, -tt | b/ hasonló élőlény közös neve |
| c/ -andó, -endő | c/ vagy hasonló dolog közös neve |
| 3. a/ egésznek a törtrészét | 10. a/ tőszámnév |
| 4. a/ melléknévi igenév /bef./ | b/ -dik |
| b/ ige | 11. a/ főnévi igenév |
| c/ melléknévi igenév /foly./ | b/ szavalni |
| d/ főnév | c/ folyamatos melléknévi igenév |
| e/ kettős szófajok | d/ szavaló |
| 5. a/ -andó, -endő | e/ befejezett melléknévi igenév |
| 6. a/ helység | f/ szavalt |
| b/ helyiség | g/ beálló melléknévi igenév |
| c/ fáradság | h/ szavalandó |
| d/ fáradtság | |
| 7. a/ több | 12. a/ főnév |
| b/ számnév /határozatlan/ | b/ főnévi igenév |
| c/ szamarabb | c/ melléknév |
| d/ főnév | d/ melléknévi igenév |
| e/ más szófajt | e/ számnév |
| | f/ névmás |
| | 13. Javítás értelem szerint. |

OSZTÁLYZATTÁ ALAKÍTÁS

0,0 - 15,1:	elégtelen
15,2 - 39,0:	elégséges
39,1 - 62,9:	közepes
63,0 - 86,7:	jó
86,8 - 100,0:	jeles

Tömazáró mérőlap
Általános iskola

D/ változat

Név:

Nyelvtan, 6. osztály

Osztály:

A NÉVSZÓK

/Főnév, melléknév, számnév/

1. Egészítsd ki a következő mondatot!

A törtszámnév képzője a tőszámnévhez járuló

.....

a	
1	

2. Tulajdonnevek esetén a névelő helyes használatára is ügyelnünk kell. - Az alábbi szövegben pótolod a névelőt ott, ahol szükségesnek látod!

..... Szovjetunióból a délután folyamán
a/

érkezett meg a labdarugó válogatott

b/

Feri-hegyi repülőtérré. Közben megnéztük

c/

Ferencváros és Újpesti Dózsa mérkőzést,

d/

amelyet Pesten játszottak Karcsi is

e/

f/

velem volt.

a	b	c	d	e	f	
3	2	2	2	2	2	

3. Egészítsd ki az³alábbi mondatot!

A főnévi igenév képzője az igetőhöz járuló

.....

a	
1	

4. Sorold fel a főnév fajtáit!

.....

a	b	
1	1	

5. Az alábbi mondatokban határozd meg az aláhúzott szavak szófaját, majd írd föléljük a szófaj nevét.

Elszakadt a kabátom. Elszakadt kabátban nem járhatok

a/

b/

iskolába. - Tegnap eltörött a lábam. Törött lábbal

c/

d/

nem tudok ugrálni.

e/

a	b	c	d	e	
2	4	2	4	4	

6. A tanultak alapján egészítsd ki az alábbiakat!

A melléknév fokozásában a következő fokokat különböztetjük meg:

..... -fok, jele:

..... -fok, jele:

..... -fok, jele:

..... -fok, jele:

a	b	c	d	e	f	g	h	
1	1	1	1	1	1	1	2	

7. A felsorolt szavak és szókapcsolatok közül válogasd ki és írd be a táblázatba illőket!

Barkány, barkály, okos, tüzes, Élet és Tudomány, általános iskola, negyedik, hozzátok, játszik

Köznév	
Tulajdonnév	

a	b	c	d	
3	4	3	3	

8. Felelj az alábbi kérdésre!

Mi a számnév:

.....

.....

.....

a	b	c	d	
2	2	2	2	

9. Írd a megfelelő rovatba a felsorolt tőszámnevek sorszámnevét és törtszámnevét!

Tőszámnév	Sorszámnév	Törtszámnév
Négy	a/	b/
Tíz	c/	d/
Húsz	e/	f/

a	b	c	d	e	f
2	2	2	2	2	2

10. Egészítsd ki az alábbi mondatot a tanultak szerint! - Mi a tulajdonnév?

A tulajdonnév

.

.

a	b	c	d
4	3	3	2

11. A tanultak alapján egészítsd ki az alábbiakat!

Vannak olyan -ú, -ű végű melléknéveink, amelyeknek az előtagja is melléknév. Ezek legnagyobb részét úgy fokozzuk, hogy a jel
a/

az taghoz járul. Ilyenkor a
b/

fokozott alakokat egybe külön írjuk. /A megfelelő

választ húzd alá!/
/

Például: nagyfejű. d/ Középfoka:

e/ Felsőfoka:

a	b	c	d	e
2	2	2	2	2

12. Egészítsd ki az alábbi mondatot!

A sorszámnev a
számot jelöli meg.

a	b	
1	2	

Teljesítmény:.....% pont

SZORGALMI FELADAT

13. Csoportosítsd a következő szavakat az alábbi tábla segítségével!

bizakodni, bizakodó, bizalom, Tolna, szebb,
hát, hetedik, heted

- a/ Tulajdonnév:
b/ Köznév:
c/ Főnévi igenév:
d/ Melléknév:
e/ Melléknévi igenév:
f/ Tőszámnév:
g/ Sorszámnév:
h/ Tört számnév:

a	b	c	d	e	f	g	h	
2	2	2	2	2	2	2	2	

A szorgalmi feladat értéke:%pont

Érdemjegy:

Ez a teszt - az MM és az OPI támogatásával - a JATE
Pedagógiai Tanszékén készült.
Csoportvezető: Dr.Orosz Sándor kandidátus
Az újrasokszorosításért felelős:.....

Javítókulcs, 6. osztály

A NÉVSZÓK

/Főnév, melléknév, számnév/

1. a/ -d
 2. a/ a Szovjetunióban
 b/ a Feri-hegyi
 c/ a Ferencváros
 d/ az Újpesti Dózsa
 e/ Pesten
 f/ Karcsi
 3. a/ -ni
 4. a/ köznév
 b/ tulajdonnév
 5. a/ ige /múlt idejű/
 b/ melléknévi igenév/bef./
 c/ ige /múlt idejű/
 d/ melléknévi igenév /bef./
 e/ főnévi igenév
 6. a/ alap-/fok/
 b/ nincs jele
 c/ közép-/fok/
 d/ -bb
 e/ felső-/fok/
 f/ leg- szócska és a kö-
 zépfok /-bb/
 g/ túlzó-/fok/
 h/ legesleg- szócska és a
 középfok /-bb/
 7. a/ harkály
 b/ /általános/ iskola
 c/ Harkány
 d/ Élet és Tudomány
8. A megfogalmazás tetszőleges.
 A szükséges jegyek:
 a/ szó /faj/
 b/ élőlények és dolgok
 c/ mennyiségét nevezi meg
 d/ vagy sorszámát nevezi meg
 9. a/ negyedik
 b/ negyed
 c/ tizedik
 d/ tized
 e/ huszadik
 f/ huszad
 10. A megfogalmazás tetszőleges.
 A szükséges jegyek:
 a/ egy-egy
 b/ élőlénynek vagy dolognak
 c/ saját megkülönböztető
 d/ neve
 11. a/ -bb
 b/ elő-
 c/ külön
 d/ nagyobb fejű
 e/ legnagyobb fejű
 12. a/ sorrendi
 b/ számot
 13. Javítás értelem szerint.

OSZTÁLYZATTÁ ALAKÍTÁS

0,0 - 30,5:	elégtelen
30,6 - 53,3:	elégséges
53,4 - 76,1:	közepes
76,2 - 92,0:	jó
92,1 - 100,0:	jeles



2.2. Összesített eredmények tesztváltozatonként

A következőkben közlendő táblákon és ábrákon használt jelek értelmezését nem ismételjük meg itt: az 5. osztályos tesztek tartalmazó kötetben /Orosz, 1973. 41.o./ ez megtörtént.

Az átlagos eredmény /a négy változat 58 %pont körüli átlaga/ közepesnek tekinthető. Hasonló színvonalat kaptunk tehát, mint az 5. osztályos három első témában. Ezzel nem lehetünk elégedettek, hiszen azt jelzi, hogy a tantervi követelményeket országos méretekben sok hiányossággal teljesítjük. Az 5. osztályban ennek a ténynek egyik okául az alsó és felső tagozat közötti átmenet nehézségeit tételeztük fel. De ha a 6. osztályban is ilyen a színvonal /már pedig - mint a továbbiakban látni fogjuk - a másik két mérés eredményei is hasonlóak/, akkor az átmenet nehézségei nem jelenthetik a legfőbb okot; más, csak további vizsgálatokkal felderíthető tényezők jelentősebb szerephez jutnak a fogyatékoságok kialakulásában, ill. állandósulásában,

Ugyancsak az ötödikeshez hasonló az eredmények szórása: mindegyik változatot megoldó tanulóké szélsőséges. Igen nagy tehát a különbség a tanulók, ill. az iskolák színvonala között. Ezt mutatják az eloszlási görbék: alig fedezhető fel a normális eloszlásra jellemző tömörülés /"csucsosodás"/ az átlag körül /lásd a 2., 3., 4., 5. ábrát!/: ezzel szemben magas azoknak a száma, akik gyakorlatilag semmit sem tudnak /10-15 %pont alatti a teljesítményük/, és szintén elég nagy azoknak az aránya, akik csaknem hiánytalanul elsajátították a tantervi anyagot /90 %pont fölötti teljesítményt nyújtanak/.

Az eredményeket változatonként olyan oszlopdiagrammal is ábráztuk, amely feladat-elemként mutatja, hogy a tanulók hány százaléka adott helyes megoldást országos átlagban /6., 7., 8., 9. ábra/. Ezek az ábrák az egyes osztályok eredményeinek az országos átlaghoz való viszonyítását teszik lehetővé.

Az országos színvonal alaposabb tartalmi elemzése céljából azonban csoportosítottuk a tesztfeladatokat típusonként, illetőleg témánként,

2. tábla

Az I/A változat összefoglaló adatai

A tanulók száma		254
Átlag	\bar{x}	52,3
Konfidencia intervallum	\pm	$\pm 3,4$
Pontossági követelmény		$\pm 6,5$ %
Szórás	$\pm s$	$\pm 27,6$
Relativ szórás		52,9 %

3. tábla

Eloszlás

%pont	Tanuló /%/
0,1 - 5,0	1,9
5,1 - 10,0	3,9
10,1 - 15,0	4,3
15,1 - 20,0	5,5
20,1 - 25,0	3,5
25,1 - 30,0	5,5
30,1 - 35,0	8,6
35,1 - 40,0	5,9
40,1 - 45,0	4,7
45,1 - 50,0	4,7
50,1 - 55,0	4,7
55,1 - 60,0	3,1
60,1 - 65,0	3,5
65,1 - 70,0	6,2
70,1 - 75,0	7,8
75,1 - 80,0	5,5
80,1 - 85,0	5,9
85,1 - 90,0	4,3
90,1 - 95,0	5,1
95,1 - 100,0	4,7

Relativ gyakoriság, %

2. ábra

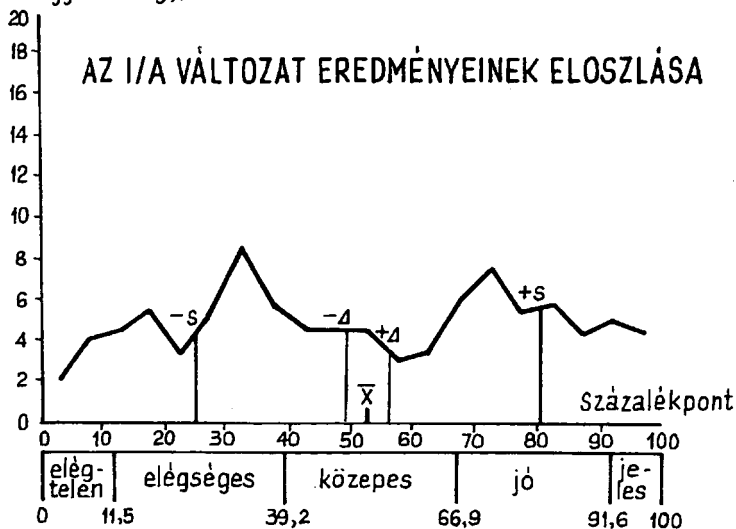

4. tábla

Az I/B változat összefoglaló adatai

A tanulók száma		239
Átlag	\bar{x}	56,9
Konfidencia intervallum	\pm	$\pm 3,0$
Pontossági követelmény		$\pm 5,2$ %
Szórás	$\pm s$	$\pm 23,7$
Relativ szórás		41,6 %

5. tábla

Eloszlás

%pont	Tanuló /% /
0,0 - 5,0	2,0
5,1 - 10,0	1,6
10,1 - 15,0	2,5
15,1 - 20,0	2,9
20,1 - 25,0	3,7
25,1 - 30,0	4,1
30,1 - 35,0	3,3
35,1 - 40,0	2,9
40,1 - 45,0	5,0
45,1 - 50,0	5,4
50,1 - 55,0	7,6
55,1 - 60,0	8,7
60,1 - 65,0	8,7
65,1 - 70,0	7,9
70,1 - 75,0	7,9
75,1 - 80,0	7,9
80,1 - 85,0	7,1
85,1 - 90,0	5,0
90,1 - 95,0	4,6
95,1 - 100,0	1,2

Relativ gyakoriság,%

3. ábra

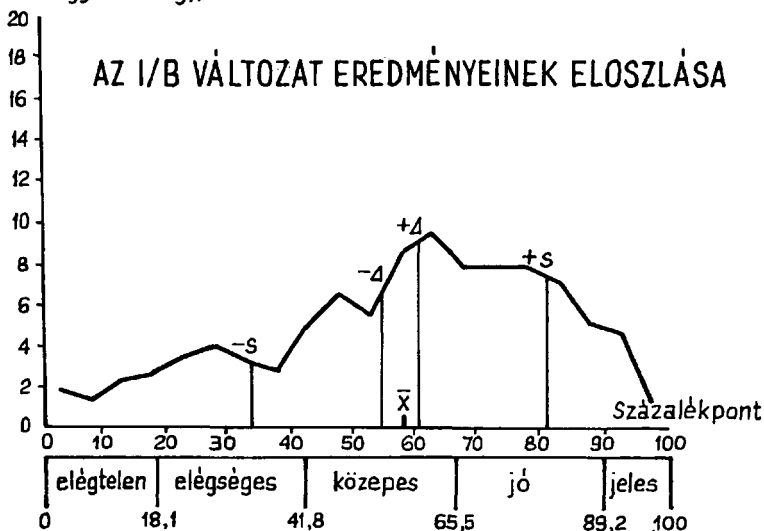

6. tábla

Az I/C változat összefoglaló adatai

A tanulók száma		220
Átlag	\bar{x}	52,8
Konfidencia intervallum	\pm	$\pm 3,1$
Pontossági követelmény		$\pm 5,9$ %
Szórás	$\pm s$	$\pm 23,8$
Relatív szórás		45,1 %

7. tábla Eloszlás

%pont	Tanuló /%/
0,0 - 5,0	1,3
5,1 - 10,0	3,1
10,1 - 15,0	3,6
15,1 - 20,0	4,5
20,1 - 25,0	1,8
25,1 - 30,0	2,7
30,1 - 35,0	6,8
35,1 - 40,0	6,8
40,1 - 45,0	6,8
45,1 - 50,0	5,0
50,1 - 55,0	7,2
55,1 - 60,0	9,5
60,1 - 65,0	7,2
65,1 - 70,0	8,1
70,1 - 75,0	5,4
75,1 - 80,0	4,0
80,1 - 85,0	5,4
85,1 - 90,0	4,0
90,1 - 95,0	5,0
95,1 - 100,0	0,4

Relatív gyakoriság,%

4. ábra

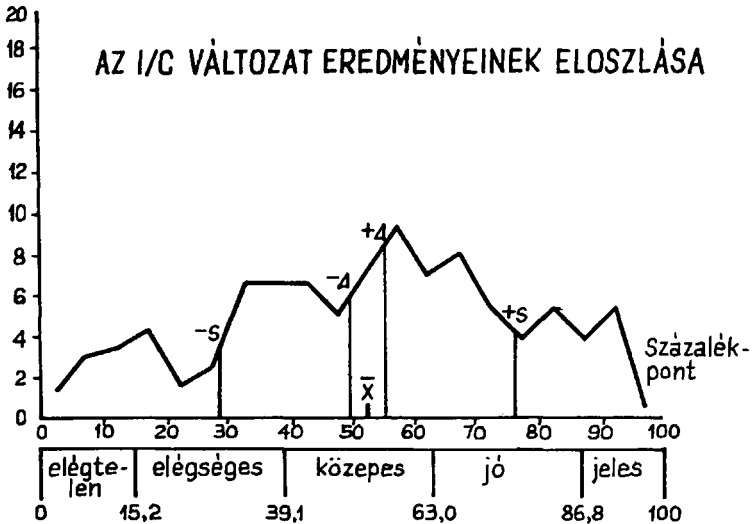

8. tábla

Az I/D változat összefoglaló adatai

A tanulók száma		209
Átlag	\bar{x}	69,4
Konfidencia intervallum	\pm	$\pm 3,1$
Pontossági követelmény		$\pm 4,5$ %
Szórás	$\pm s$	$\pm 22,8$
Relatív szórás		32,8 %

9. tábla

Eloszlás

%pont	Tanulóm/%/
0,0 - 5,0	0,0
5,1 - 10,0	0,0
10,1 - 15,0	2,5
15,1 - 20,0	1,0
20,1 - 25,0	2,5
25,1 - 30,0	2,5
30,1 - 35,0	2,5
35,1 - 40,0	1,5
40,1 - 45,0	4,5
45,1 - 50,0	4,0
50,1 - 55,0	3,0
55,1 - 60,0	6,0
60,1 - 65,0	5,0
65,1 - 70,0	8,5
70,1 - 75,0	7,0
75,1 - 80,0	10,0
80,1 - 85,0	7,5
85,1 - 90,0	11,0
90,1 - 95,0	10,5
95,1 - 100,0	10,0

Relatív gyakoriság, %

5. ábra

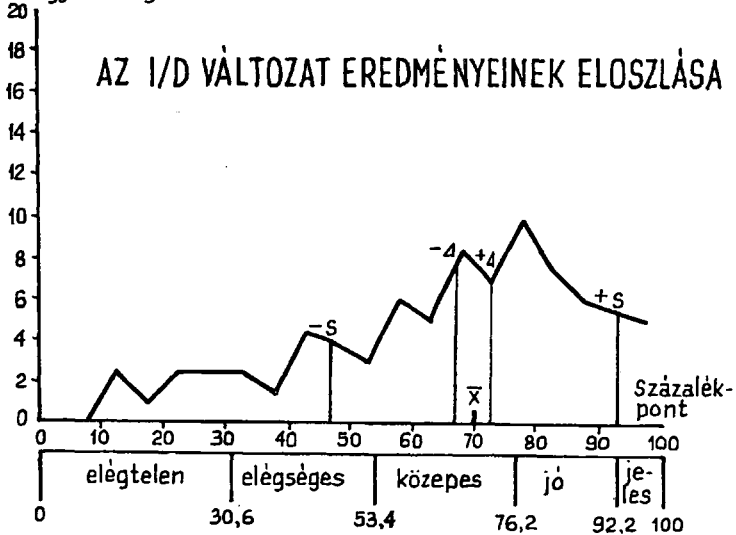

AZ I/A VÁLTOZAT EREDMÉNYEI

Százalék

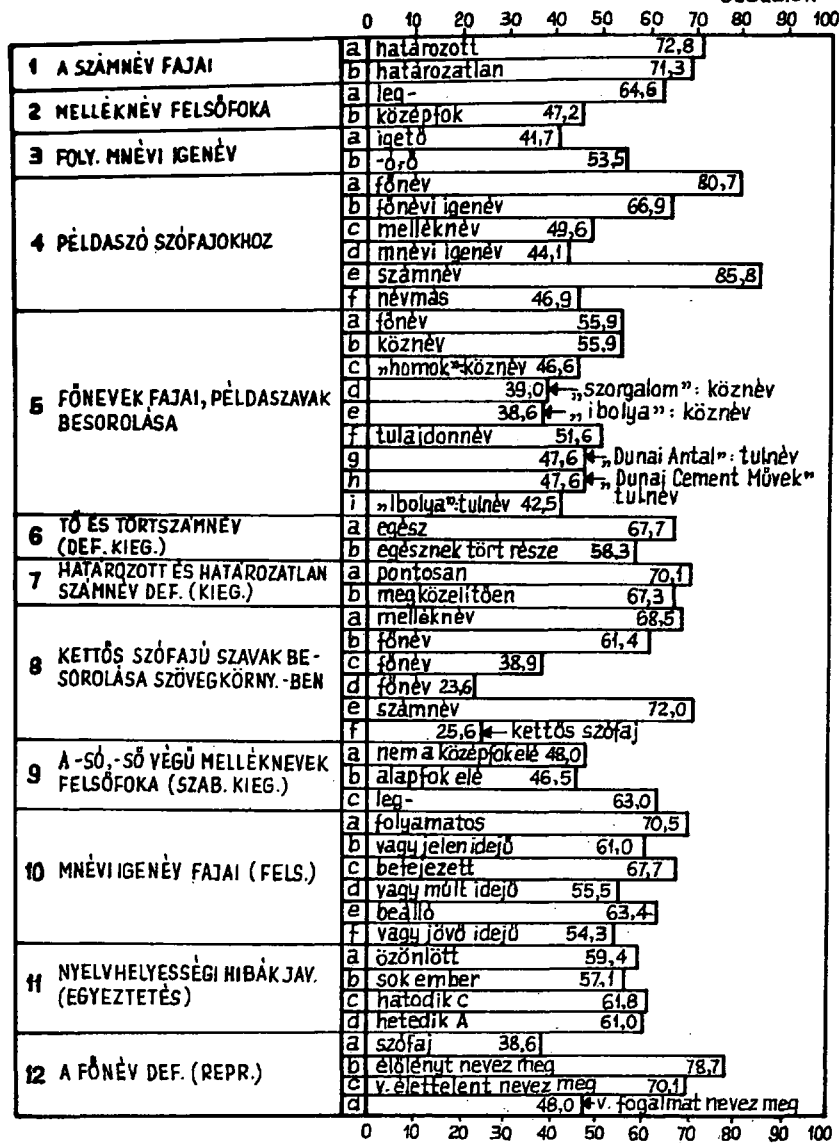

AZ I/B VÁLTOZAT EREDMÉNYEI

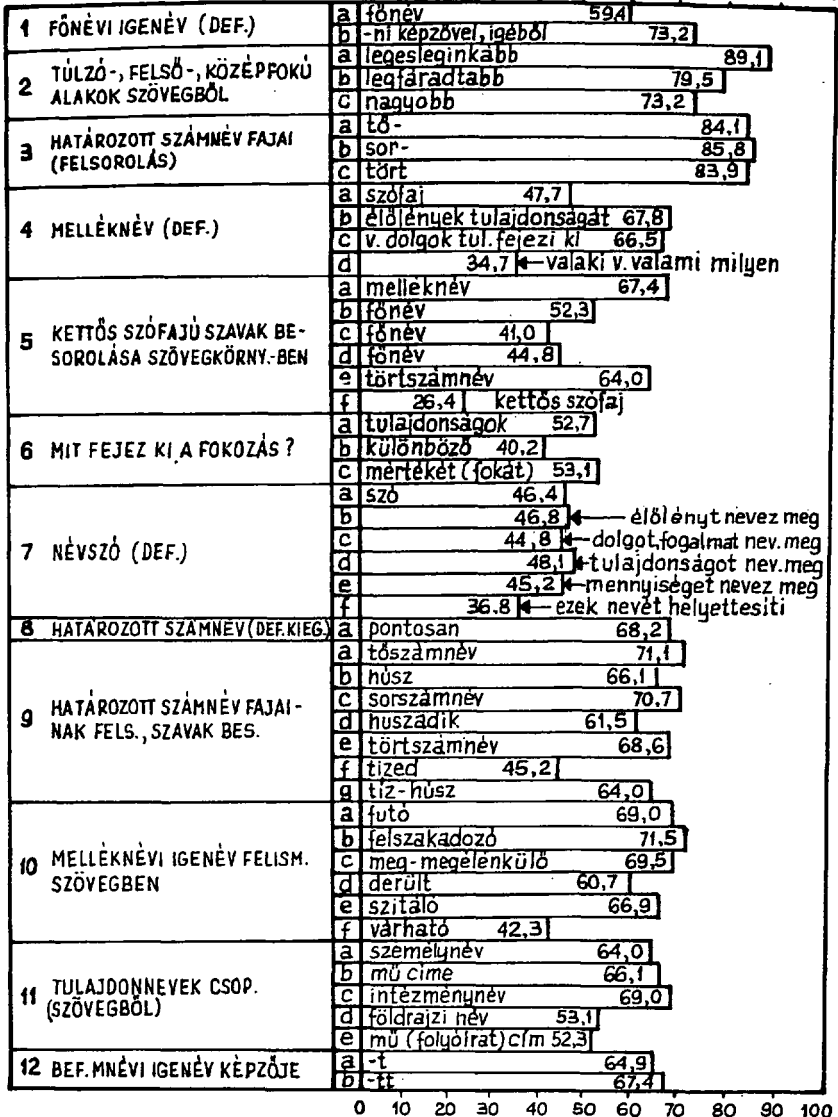
Százalék
0 10 20 30 40 50 60 70 80 90 100

0 10 20 30 40 50 60 70 80 90 100

AZ I/C VÁLTOZAT EREDMÉNYEI

8. ábra

Százalék

0 10 20 30 40 50 60 70 80 90 100

1 TULAJDONNÉV FAJTAI (FELS.)	a személynév	81,8
	b állatnév	84,1
	c földrajzi név	80,5
	d intézménynév	78,6
	e művek címe	71,8
2 MNÉVI IGENÉV DEF. (KIEG.)	a -ó, -ó	70,5
	b -t, -tt	67,3
	c -andó, -endő	67,7
3 TÖRTSZÁMNÉV DEF. (KIEG.)	a egésznek törtrészét	67,7
	a	40,9 ← mnévi igenév (bef.)
4 KETTŐS SZÓFAJÚ SZAVAK BESOR.SZÖVEGKÖRNYEZETBEN	b ige	64,5
	c	34,5 ← mnévi igenév (foly.)
	d főnév	53,2
	e	23,2 ← kettős szófajok
	a -andó, -endő	61,8
5 BEÁLLÓ MNÉVI IGENÉV KÉPZŐJE	a helység	61,4
	b helyiség	60,5
	c fáradság	60,5
	d fáradtság	59,5
7 FOKOZÁS SZABÁLYA	a több	65,5
	b számnév	56,8
	c számarabb	75,5
	d főnév	45,0
	e	32,7 ← más szófaj is
8 EGYEZTETÉS SZÖVEGBEN (SZÓKIEG.)	a összehívta	64,1
	b jelent	77,3
	c maradt	39,1
	d nyólványai	47,7
	e áttérjednek	40,1
9 KÖZNÉV DEF.	a több	51,8
	b hasonló előlény közös neve	← 59,1
	c v. hasonló dolgok közös neve	← 64,5
10 SORSZÁMNÉV (KIEG.)	a tőszámnévhez	49,1
	b -dik	64,5
11 IGENÉVEK KÉPZÉSE A SZAVAL IGEBŐL	a főnévi igenév	56,4
	b szavalmi	52,7
	c	41,8 ← foly. mnévi igenév
	d szavaló	48,2
	e	35,0 ← bef. mnévi igenév
	f (a) szavalt	39,1
	g	35,0 ← beálló mnévi igenév
	h szavalandó	38,2
12 NÉVSZÓ FAJTÁI (FELS.)	a főnév	77,7
	b	36,8 ← főnévi igenév
	c melléknév	75,9
	d	33,2 ← mnévi igenév
	e számnév	71,4
	f névmás	62,7

0 10 20 30 40 50 60 70 80 90 100

AZ I/D VÁLTOZAT EREDMÉNYEI

9. ábra

Százalék

0 10 20 30 40 50 60 70 80 90 100

1 TÖRTSZÁMNEV KÉPZŐJE	a -d	76,4
2 NÉVELŐ HASZN. TULAJDONNÉV ELŐTT	a a Szovjetunióban	67,6
	b a Feri-hegyi	80,4
	c a Kerecnváros	91,0
	d az Újpesti Dózsa	91,0
	e Pesten	81,4
3 FŐNÉVI IGENÉV KÉPZŐJE	f Karcsi	78,9
	a -ni	80,4
4 FŐNÉV FAJAI (FELS.)	a köznévf	84,4
	b tulajdonnévf	83,9
5 SZÓFAJ FELISM. SZÖVEGBEN	a ige	73,3
	b	44,7
	c ige	73,9
	d	47,7
	e főnévi igenévf	43,2
6 MELLÉKNÉV FOKOZÁSA	a alapfok	92,0
	b nincs jele	91,0
	c középfok	92,5
	d -bb	88,4
	e felsőfok	91,5
	f leg- és középfok	82,4
	g túlzófok	82,9
	h legesleg- és középfok	68,8
7 FŐNEVEK BESOROLÁSA TÁBLÁZATTAL	a harkály	78,4
	b iskola	66,3
	c Harkány	80,4
	d Élet és Tudomány	83,4
8 SZÁMNÉV DEF.	a szófai	67,3
	b előlányok és dolgok	69,8
	c mennyiséget nevez meg	77,4
	d v. sorszámát nevez meg	60,8
9 TÖRSZÁMNEVBŐL SOR-ÉS TÖRTSZÁMNEV KÉPZÉSE	a negyedik	85,9
	b negyed	81,9
	c tizedik	85,9
	d tized	83,3
	e huszadik	85,9
	f huszad	82,9
10 TULAJDONNÉV DEF.	a egy-egy	47,7
	b előlánynek v. dolognak	67,3
	c saját megkülönböztető	65,3
	d neve	72,8
11 -Ú, -Ű VÉGŰ MNÉVI IGENÉVI ELŐTAGU MNEVEK FOKOZÁSA	a -bb	50,7
	b elő-	52,8
	c külön	53,3
	d nagyobb fejl	58,8
	e legnagyobb fejl	59,8
12 SORSZÁMNEV DEF. (KIEG.)	a sorrendi	56,8
	b számot	56,3

0 10 20 30 40 50 60 70 80 90 100

2.3. Az eredmények témánként

Főnév, főnévi igenév

Az eredményeket a 10. ábrán tüntettük fel. Definíciót kértünk a főnévről / A_{12} /, a köznévről / C_9 /, a tulajdonnévről / D_{10} / és a főnévi igenévről / B_1 /. Ha e fogalommeghatározások összes elemének helyes megoldását átlagoljuk, azt kapjuk, hogy a meghatározásokat a tanulók 61,3 %-a tudja. Ezen belül a főnév fogalmát a tanulók 58,3 %-a, a köznév fogalmát 58,5 %-a, a tulajdonnév fogalmát 63,3 %-a, a főnévi igenévé pedig 66,3 %-a tudja.

További differenciált vizsgálat a tanítás munkájához ad támpontokat.

A definíciókban a tankönyvi megszővegezést kértük számon. Így csak két fogalomról: a főnévről és a főnévi igenévről vártunk szabályos meghatározást; olyat amely jelöli a legközelebbi nem-fogalmat /genus proximum/ és a megkülönböztető jegyeket /differentia specifica/. Mindkét meghatározás tudásában az tűnik szembe, hogy a genust jóval kevesebben tudják, mint a megkülönböztető /lényegi/ jegyeket. Ezzel a jelenséggel az ötödikes mérési eredmények elemzésekor is gyakran találkozunk, így nem látszik megalapozatlannak az a következtetés, hogy ennek tanítására kevesebb gondot fordítanak a tanárok, ezt a jegyet kevésbé tartják fontosnak. - Igaz, hogy a fogalom felismeréséhez - besorolásához többnyire elegendő a lényeges jegyek tudása, de a felismert fogalmak rendszerbe illesztése céljából fontos a genust is megtanulni. A rendszerben való elhelyezés pedig a logikus gondolkodás fejlesztése, az ismeretek rendszerezettsége szempontjából jelentős. - A nyelvtanítás mindennapi gyakorlata oldaláról nézve a dolgot: az olyan gyakori hiba is, mint a szófajok és a mondatrészek keverése, többek között arra vezethető vissza, hogy a nyelvtani fogalmak definíciójába nem foglaljuk bele következetesen a genust.

Figyelmet érdemel, hogy a megkülönböztető jegyeket általában a tanulók 70 %-a tudja reprodukálni. Kivétel a főnév definíciójában a "fogalmat nevez meg" / A_{12} , d elem/: ezt nem

FŐNÉV, FŐNÉVI IGENÉV

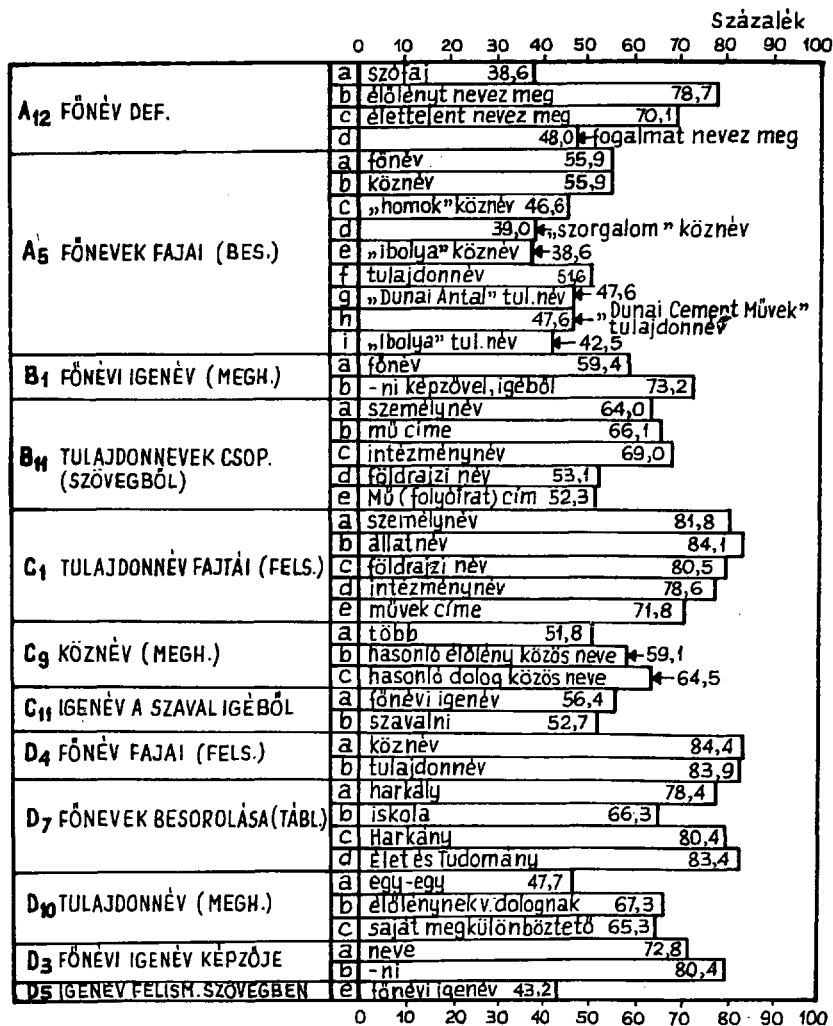

egészen 50 %-uk tudja. - A köznév és a tulajdonnév meghatározásában /C₉, D₁₀/ az a elemben elért gyengébb eredményt nem tekinthetjük komoly fogyatéknak; egyik sem lényegi jegy.

A fogalom meghatározásokhoz hasonlóan reprodukáltattunk néhány ténnyt: a főnévi igenév képzőjét, a főnevek és a tulajdonnevek fajait: a tanulók 80 %-a tudja helyesen felidézni őket. Ez jó arány, és biztos tudást jelez, hiszen minimális a szóródás is, vagyis mindegyik elemet csaknem azonos hányaduk tudja.

A tanult ismeretek alkalmazását kétféle feladattal ellenőriztük: besorolással /A₅, B₁₁, D₇ és D₅/ és átalakítást kívánó feladattal /C₁₁/. Ezeket átlagosan a tanulók 55 %-a oldotta meg jól. Ehhez a reprodukálást kívánó feladatokénál gyengébb átlagos teljesítményhez erősebb szóródás is járul, ami nagyobb fokú bizonytalanságot jelez.

Melléknév, melléknévi igenév

Mint a 11. ábrán látható, a ráismerés, a reprodukálás és az alkalmazás szintjén ellenőrzik a feladatok e téma tudását.

Reprodukáltattuk a melléknév definícióját. A két lényegi jegyet /B₄ b, c elem/ jól tudják a tanulók: közel 70 %-os a helyes válasz. - A genus tudása itt is gyenge. Ennél gyengébb a harmadik jegy /d elem/ tudása, ezt azonban nem tekintjük lényeges jegynek.

Kiegészítő feladattal vizsgáltuk a melléknévi igenév meghatározását. Az eredmény: 69 % tudja a melléknévi ige nevek fogalmából azt a három ténnyt, hogy mi a képzőjük. Ez az eredmény jó. De figyelembe kell vennünk, hogy az ilyen jellegű feladatok a legalacsonyabb szinten mutatják a tudást, hiszen még a pusztán felidézéséhez is támpontot, "hívójelet" tartalmaznak. Egyáltalán nem biztos, hogy az a tanuló, aki ezen a szinten tud egy ismeretet-ismeretelemet, más szinten is tudná azt. Erre enged következtetni az a tény, hogy az említett definíció-elemek tudását a mérőlap "C" változata 2. feladatában ellenőriztük a ráismerés szintjén, az emlékezetnek támpontot adó kiegészítő feladatban. Ugyanennek a változatnak az 5. feladatában "memória-markó" nélkül rákérdeztünk ugyanezen elemek egyikére, a beálló melléknévi igenév képzőjére. Az

MELLÉKNÉV, MELLÉKNÉVI IGENÉV

Százalék

0 10 20 30 40 50 60 70 80 90 100

B₄ MELLÉKNÉV(MEGH.)	a szója	47,7
	b élőlények tulajdonságát	67,8
	c dolgok tulajdonságát	66,5
	d	34,7 ← valaki v. valami milyen
C₂ MELLÉKNÉVI IGENÉV MEGH. (KIEG.)	a -ó, -ő	70,5
	b -t, -tt	67,3
	c -andó, -endő	67,7
A₃ FOLY. MELLÉKNÉVI IGENÉV	a igető	41,7
	b -ó, -ő	53,5
A₁₀ MELLÉKNÉVI IGENÉV FAJAI (FELS.)	a folyamatos	70,5
	b v. jelen idejű	61,0
	c befejezett	67,7
	d v. múlt idejű	55,5
	e beálló	63,4
	f v. jövő idejű	54,3
B₁₀ MELLÉKNÉVI IGENÉV FELISM. SZÓVEGBEN	a futó	69,0
	b felszakadozó	71,5
	c meg- megélenkülő	69,5
	d derült	60,7
	e szítáló	66,9
	f várható	42,3
B₁₂ BEF. MNÉVI IGENÉV KÉPZŐJE	a -t	64,9
	b -tt	67,4
C₅ BEÁLLÓ MNÉV IGENÉV KÉPZŐJE	a -andó, -endő	61,8
	a foly. mnévi	41,8
C₁₁ IGENÉV KÉPZÉSE A SZAVAL IGÉBŐL	b szavaló	48,2
	c	35,0 ← bef. melléknévi
	d (a) szavalt	39,1
	e	35,0 ← beálló melléknévi
	f	38,2 ← szavalandó

D5 SZÓFAJ FELISM. SZÖVEGBEN	a	mnévi igenév	44,7
	b	mnévi igenév	47,7
B6 MIT FEJEZ KI A FOKOZÁS?	a	tulajdonságok	52,7
	b	különböző	40,2
	c	mértékét (fokát)	53,1
D6 FOKOZÁS SZAB.	a	alapfok	92,0
	b	nincs jele	91,0
	c	középfok	92,5
	d	-bb	88,4
	e	felsőfok	91,5
	f	leg- és középfok	82,4
	g	tulzófok	82,9
	h	legesleg- és középfok	68,8
A9 -SÓ,-SŐ VÉGŰ MELLÉKNEVEK FELSŐFOKA (KIEG.)	a		48,0 ← nem a középfok elé
	b	alapfok elé	46,5
	c	leg-	63,0
B2 TULZÓ-, FELSŐ-, KÖZÉPFOK SZÖVEGBŐL	a	legesleginkább	89,1
	b	legfáradtabb	79,5
	c	naquobb	73,2
C7 FOKOZÁS	a	több	65,5
	b	számnév	56,8
	c	számarabb	75,5
	d	főnév	45,0
	e		32,7 ← más szófaj is
D11 -Ű,-Ű VÉGŰ MNÉVI IGENÉVI ELŐTAGÚ MNEVEK FOKOZÁSA	a	-bb	50,7
	b	-elő-	52,8
	c	külön	53,3
	d	naquobb fejű	58,8
	e	legnaquobb fejű	59,8

0 10 20 30 40 50 60 70 80 90 100

eredmény: a kiegészítései feladatban a tanulók 67,7 %-a tudta, a rákérdezéskor 61,8 %-uk. Pedig mindössze két feladattal /6 feladat-elemmel/ később találkoztak ugyanazok a tanulók ugyanazzal a ténnyel, egy csak kevésbé változott szituációban /ingerforrás nélküli emlékezetbe idézés/. - De menjünk tovább! - A C₁₁ feladatban egy meghatározott igét /szavalt/ kellett el-látniuk ugyanazon tanulóknak a 2. és 5. feladatban /tehát kétszeresen/felidézett képzővel; ezt már csak 38,2 %-uk tudta elvégezni!

E tények oktatáslélektani-módszertani konzekvenciái abban foglalhatók össze, hogy sokkal nagyobb gondot kellene fordítanunk az ismeretek gyakorlati alkalmazására már az új anyag feldolgozásakor is; de az órának abban a részében se elégedjünk meg a feldolgozott anyag pusztá reprodukálásával, ahol az elsődleges bevéstést ellenőrizzük; a kapott jó válaszok így azt a látszatot kelthetik, hogy a tanulók megértették-bevésték a kifejtett ismeretet, holott esetleg csak egyirányú és mechanikus asszociációs kapcsolat alakult ki emlékezetükben.

A fenti megállapításokat támasztják alá általában mind-azok a feladatok, amelyekben az ismeretek operatív tevékenységben való alkalmazására van szükség. A már említett C₁₁ feladat ilyen; hat elemének jó megoldását csupán a tanulók 39,5 %-a adta!

Jobb az arány az ugynevezett kognitív feladatok azon típusánál, ahol konkrét egyedeket /pl. szavakat/ kell besorolni meghatározott halmazokba /pl. szófajokba/. Ilyen a B₁₀ feladat. A jó megoldás 63,3 %. Mint didaktikai-metodikai tanulsággal szolgáló tény említjük meg, hogy e feladatban egy befejezett és öt folyamatos melléknévi igenév besorolását kellett elvégezni. Az öt folyamatos melléknévi igenév közül négynek /futó, felszakadozó, meg-megélénkülő, szítáló/ a besorolását gyakorlatilag azonos szinten /69%/ végezték el a tanulók; feltűnően gyengébb az eredmény /42,3 %/ az ötödik /várható/ besorolásában. Ennek az a valószínű oka, hogy - noha azonos fogalmi kategóriába tartozik a többivel - némi specifikum, eltérés jelentkezik egy, a szófaji besorolás szempontjából formai elemnek tekinthető tényezőben, hogy ti. ez az igenév ható igéből van képezve. Ugy látszik, ilyen minimális eltérés is megzavarhatja a tanulók jelentős részét; azokat,

akik önállóan nem képesek egy tanult tevékenységet átvinni egy másik, lényegében vele azonos, de lényegtelen eltérést mutató esetre. Ez arra utal, hogy a tanulók nagy részének a gondolkodását nem sikerült eléggé hajlékonyá tenni a tanítás folyamán. Mindenféle tevékenység sokféle variálására van szükség.

A kognitív feladatok végzésében való gyakorlatlanságra hívja fel a figyelmet a C₇ feladat elemzése is. Ez a többenél összetettebb gondolkodási tevékenységet kívánt. A tevékenység lépései a következők: 1. A sok és a számár szó középfokának megalkotása /sokszor gyakorolt operatív; átalakítási művelet/. 2. Meghatározandó mindkét szó szófaja: számnév, főnév /kognitív tevékenység; adott konkrét szavak besorolása szófajcsoportba/. 3. Megállapítandó mindkét esetben, hogy nem melléknevet fokoztunk /két premissza/, és ebből születik a megállapítás: 4. Más szófaj is fokozható, nemcsak melléknév /konkluzió/.

Az eredmény? - A sok számnév középfokát a tanulók 65,5 %-a jól alkotja meg, a számár főnévét 75,5 %-uk. Ennek az operatív műveletnek a tudásszintje jó. - A sok-több szópárt 56,8 % sorolja be jól a számnevek közé, a számár-szamarabb szópárt viszont csak 45 % a főnevek közé. Ezt a kognitív műveletet tehát jóval gyengébben végzik el. - Az általánosítás ennél is sokkal gyengébben sikerült: a tanulók 32,7 %-a volt képes rá. /Csak megjegyezzük: az általánosításhoz a feladat kiegészítéssel részével még támpontot is adtunk./

A fentihez hasonló feladat nem szerepel a tankönyvben; oktatáslélektani konklúziók reményében vettük fel a mérőlap feladatai közé. S ez lehet a tanulás; a nyelvtan tanítása - tanulása közben spontán módon csak kevés gyermekben /talán nem tévedünk, ha azt mondjuk: csak a magasabb általános fejlettségi szinten álló gyermekeknél/ fejlődnek ki egyes logikai műveletek végzésének a képességei, s általában a logikus gondolkodás képessége. A többségnek azonban sokoldalú, változatos, tudatosítással párosuló gyakorlásra van szüksége.

A SZÁMNEV

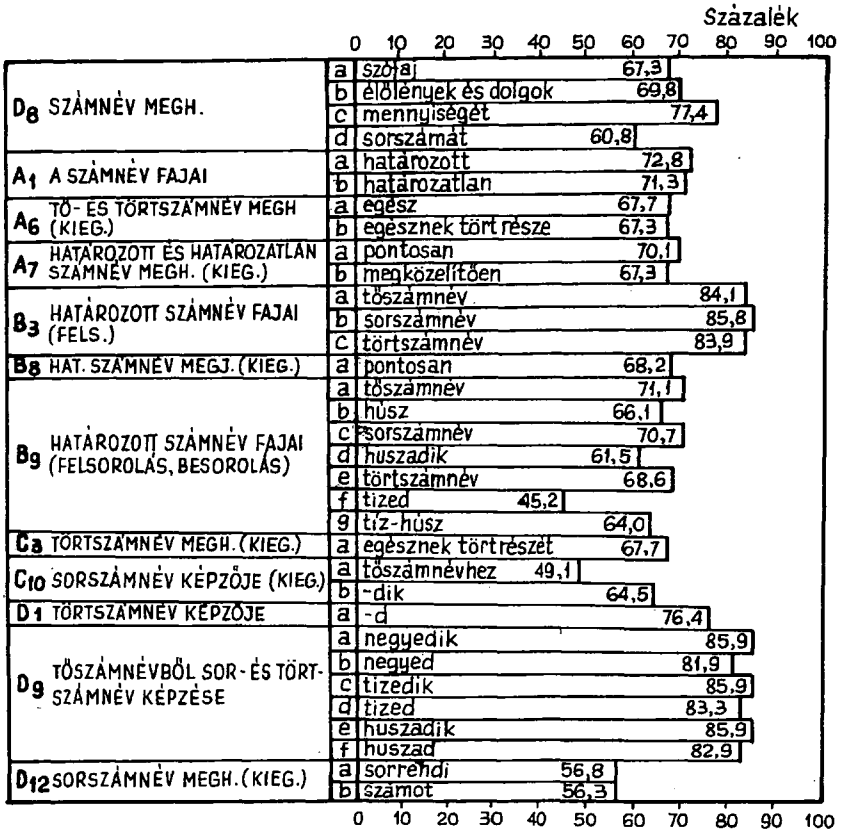

NÉVSZÓ; KETTŐS SZÓFAJOK

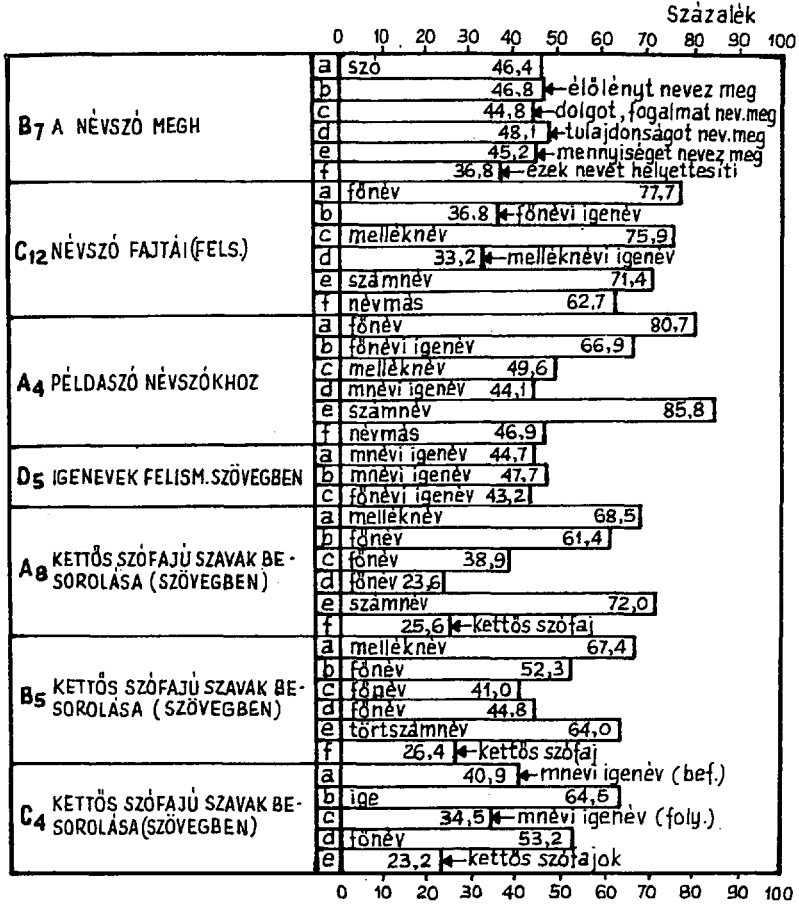

A számnév

A 12. ábra tanúsága szerint e téma tudása a legjobb: átlagosan a tanulók 71 %-a oldotta meg jól a 12 feladat 33 elemét, "item"-jét. /Item - ejtsd; ájtem szóval jelöli a nemzetközi szakirodalom a tesztfeladatok elemeit és a programozott anyagok lépéseit./ Általában nem mutatkozik lényeges eltérés a különböző szinteken /ráismerés, reprodukálás, alkalmazás/ történő ellenőrzéskor, és egyes elemek-tényezők tudásában sem tapasztalhatók olyan jelentős különbségek, mint pl., az előbbi témánál. /Talán csak a törtszámnév tudása gyengébb valamivel./

Ez az egység tehát viszonylag könnyű; alighanem az anyag természeténél fogva: evidens ismeretek-tudáselemek ezek.

Névszó; kettős szófajok

Az eredményeket a 13. ábra tünteti fel.

Reprodukáltattuk a névszó fogalmi meghatározását /B₇ feladat/. Az átlagos eredmény: a tanulók 44,7 %-a adott helyes választ. A definíció csaknem minden elemét azonos szinten tudják. Kivétel az utolsó fogalmi jegy /a feladat f₁ eleme/, amely a névmások besorolásával függ össze; ezt 10 %-kal kevesebben reprodukálták.

A névszók fajainak felsorolásában érdekes egyenlenség mutatkozik: a tanulók több mint 70 %-a sorolja ide a főnevet, a melléknévet, a számnevet, 10 százalékkal kevesebben a névmásokat, és csak egyharmaduk említi a névszók közt az igeneveket. Ennek oka lehet egyszerűen a nem megfelelő memorizálás, de egyéb, lényegesebb ok is eredményezhette ezt. Nevezetesen az, hogy a főnévi és a melléknévi igenév meghatározásában a legközelebbi nemfogalmat: a főnevet, ill. a melléknévet jelöljük meg, a kétféle igenév a tanuláskor tehát nem kerül közvetlen összefüggésbe a névszóval, vagyis azzal a halmazzal, amelybe a fő- és melléknév is tartozik. Nem világosul meg tehát eléggé, hogy ezek az igenevek - mint főnévi, ill. melléknévi származékok - azonos szófajkategóriába tartoznak azokkal a szófajokkal, amelyekből származnak. - Érdemes lenne megpróbálni egy-két alkalommal a legközelebbi nemfogalom átlépésével tör-

tendő besorolásukat is; lehetséges, hogy így jobban rögzödne az első-, másod-, harmad- stb.- rendű halmazok rendszere.

Egy feladatban A_4 táblázaton megnevezett halmazokba kellett sorolni konkrét névszókat. - Az eredmény igen egyenetlen; a főnév és számnév besorolása több mint 80 %-nak sikerült; a főnévi igenévé máig jónak mondható; a melléknév, a melléknévi igenév és a névmás besorolása viszont nagyon gyengén ment.

Három tesztváltozatban is szerepel egy összetettebb gondolkodási tevékenységet kívánó, induktív felépítésű feladat A_8, B_5, C_4 . Itt szövegben kellett meghatározni kettős szó-fajú szavak szófaját, tehát a szöveggörnyezet a besorolást segítő konkrét szituációt tartalmazott. Két szó század, tized kétféle szófaji funkcióban is szerepelt. E két szófaj megnevezése után kellett arra válaszolni, hogy minek nevezzük az ilyenfajta szavakat. E konkluzió levonása mindhárom változaton a tanulók mintegy 25 %-ának sikerült csupán. Tekintettel arra, hogy a három változatot kitöltő tanulók három külön reprezentatív mintát alkotnak, nagy biztonsággal mondhatjuk ki, hogy ezt az alapjában véve nem nehéz, de nagyon fontos logikai műveletet a magyar általános iskolák hatodikosai igen gyengén tudják.

Nyelvhelyesség

Tulajdonképpen nem elkülönülő téma: a különféle névszók-ról tanultak alkalmazását kívánja meg. Vizsgálhattuk volna az egyes névszófajokról tanultakkal együtt is. Mivel azonban a nyelvhelyesség némiképp túl is mutat a leíró nyelvtan tárgykörén, célszerűnek látszik e feladatokat kiemelni s együtt vizsgálni. /14. ábra./

E feladatok a tanult ismeretek alkalmazását tételezik fel. Részben a tulajdonnevek előtti névelő, részben a sorszámnév használatára, részben egyeztetési problémákra vonatkoznak. Egy feladatban a helység-helyiség és a fáradtság-fáradtság szavak értelmezésére szolgáló mondatkiegészítést kellett végezni. - A tulajdonnevek előtti névelő használata D_2 a tanulók 81 %-ánál jó. Az egyeztetési problémákat jóval gyengébben oldják meg: átlagban 55 %; ezen belül azonban nagy az ingadozás. A két szópár és a sorszámnév használata a tanulók 60 %-ánál jó.

NYELVHELYESSÉG

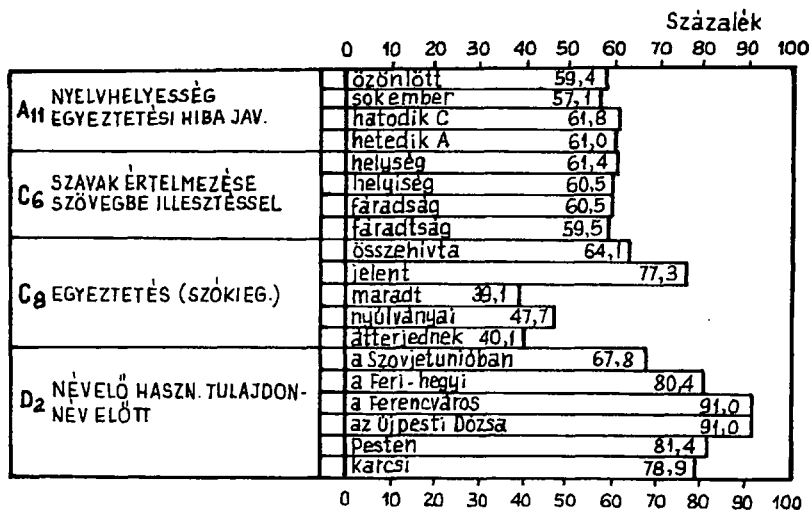

3. A névmások c. téma

3.1. A mérőlapok és a javítókulcsok

E téma ismereteit is totálisan mértük. Előljáróban megjegyezzük, hogy csak a névmás definícióját reprodukáltattuk, az egyes névmásfajokét a ráismerés szintjén kértük számon, mivel a tananyagcsökkentés folytán nem tanítandó a névmások helyettesítő funkció szerinti csoportosítása; a tankönyvdefiníciókban pedig ez szerepel genusként.

A 10-17. tábla és a 15-18. ábra alapján a következő összegező megállapításokat tehetjük.

A négy változat átlaga 52 %pont. Ez is gyenge országos szint. A szórás itt is szélsőséges /44 %-os/, az eloszlás egyenetlen. Csupán az A változat eloszlási görbéje közelít valamelyest a normális eloszlás Gauss-féle haranggörbéjéhez. /15. ábra/

Témazáró mérőlap
Általános iskola

Nyelvtan, 6. osztály

A/ változat

Név:.....

Osztály:.....

A NÉVMÁSOK

1. Válaszolj! Mi a névmás?

.
.

a	b	c	d	
5	1	1	1	

2. Egészítsd ki! Mi a mutató névmás?

A mutató névmások rámutatással helyettesítenek

. a/ -t, b/ -t,

. c/ -t.

a	b	c	d	
1	1	1		

3. Egészítsd ki a következő mondatokat a zárójelben közölt szavakkal; azaz: lásd el őket megfelelő birtokos személyragokkal és a szükséges toldalékokkal!

a/ Lekaszálták a rétek /fű/

b/ A könyveket rakd vissza a /hely/

c/ Az úttörők teljesítették /kötelesség/

d/ A vetélkedőn egy-egy pajtás indulhatott örsönként. Osztályunknak egyik örse sem csatlakozott /versenyző/

a	b	c	d	
2	3	1	2	

6/2.A

4. Karikázd be a helyes válasz betűjelét!

a/ Melyik névmás fejezi ki azt, hogy az alany cselekvése önmagára irányul?

A kölcsönös? A visszaható? A vonatkozó?

b/ Milyen fajta névmás az "amilyen"?

Mutató? Kérdő? Határozatlan? Vonatkozó?

a	b	
1	1	

5. Milyen kérdő névmásokkal kérdeznél az alábbi mondatok aláhúzott szavaira? Írd őket a mondatok végére!

a/ A három katona közrefogja a gyereket

b/ Egészen okosan beszél az a gyerek

c/ Az aranypenzt ott találták a halászok a lék szélén

d/ Az ellenség pénzét még a halálba sem akarta magával vinni Kuckó Király

a	b	c	d	
2	4	2	3	

6. Írj a következő szavak alá olyan birtokos névmást, amellyel a kérdéses szót helyettesíteni lehet!

a/ lakásuk b/ könyveim c/ kalapja d/ szüleid

.....

a	b	c	d	
1	1	1	1	

7. Felelj! Mit fejez ki a birtokos személyrag?

.....

a	
2	

6/2.A

8. Az alábbi szöveg aláhúzott névmásait helyezd el a táblázat megfelelő rovatába!

Köszönöm, ...fiam, és ne feledd el, hogy ez az a
a/

ház, amelynek nyugalalmát te adtad vissza, mindig
b/

jó szívvvel vár vissza téged. És minden vitézt,

főleg titeket, akik hazát csináltatok ebben a
d/ e/ f/

véres hazátlanságban.

/Fekete: A koppányi aga testamentuma/

Személyes:

Visszaható:

Kölcsönös:

Birtokos:

Mutató:

Kérdő:

Vonatkozó:

Határozatlan:

a	b	c	d	e	f	
3	6	5	3	5	3	

9. Egészítsd ki az alábbi mondatokat a megfelelő raggal ellátott kölcsönös névmással!

a/ Őrsünk tagjai díszes könyvjelzővel lepték meg
.

b/ A legutóbbi nyelvtani vetélkedőn fiúk és lányok
versenyeztek

c/ bámultak meglepetésükben.

d/ A versenyzők szorosán mögött futottak.

a	b	c	d	
1	1	1	1	

6/2.A

10. Húzd át a következő mondatok nyelvhelyességi hibáit!
A kijavított szót vagy kifejezést írd a kérdéses mondat után!

- a/ Felcsatoltam a sítalpaimat.
b/ Névnaponom meghúzták a füleimet.
c/ Örömeben egy lábom ugrált hazáig.
d/ A labdarugók már a helyeiken várták a sípjelet.
.

a	b	c	d	
3	2	6	3	

11. Fügőleges vonallal különítsd el a személyragokat a felsorolt igenevekben!

- a/ úsznotok b/ fürödni c/ napoznunk
d/ csónakázniuk

a	b	c	d	
2	2	4	2	

12. Alkoss az akár - előtaggal négy határozatlan névmást!

.
.

a	b	c	d	
1	1	2	2	

13. Egészítsd ki! Mi a személyes névmás?

A személyes névmások olyan ,
a/
amelyek a beszédben előforduló
b/
helyettesítik.

a	b	
1	2	

Teljesítmény:%pont

SZORGALMI FELADATOK

14. Az alábbi mondatokban karikázd be a visszaható névmásokat, majd írd be őket a táblázat megfelelő helyére!

"Miklós messze tette magát azon éjjel" /Toldi/

Ne félj, magunkkal viszünk!

Magukra haragították a szomszédokat, mert naphosszat bömböltették rádiójukat.

Ha nem hallgatsz a jó szóra, magadra vess!

	Egyes szám:	Többes szám:
1. személy		
2. személy		
3. személy		

a	b	c	d	e	f	g	h
2	2	2	2	2	2	2	2

15. Alakítsd át az alábbi mondatokat!

"Tegezés" helyett "önöz" a megszólított személyt!

a/ Tied ez a hely?

b/ Ide ülhetek melléd?

.....

.....

Az alábbi mondatokat alakítsd át "magázóvá"!

c/ Te vagy az?

d/ Gyere be!

.....

.....

a	b	c	d
2	2	2	2

A szorgalmi feladatok értéke:% pont

Érdemjegy:

Ez a teszt - az MM és az OPI támogatásával - a JATE Pedagógiai Tanszékén készült.

Csoportvezető: Dr. Orosz Sándor kandidátus

Az újraskozorositásért felelős:.....

Javítókulcs, 6. osztály

A NÉVSZÓK

/Névmások/

1. A megfogalmazás tetszőleges.
A szükséges jegyek:
a/ szófaj
b/ főneveket helyettesít
c/ mellékneveket helyettesít
d/ számneveket helyettesít
2. a/ főnevet
b/ melléknevet
c/ számnevet
3. a/ fűvét
b/ helyükre
c/ kötelességüket
d/ versenyzőkhöz
4. a/ visszaható
b/ vonatkozó
5. a/ mennyi? /hány?/
b/ melyik? /miféle/
c/ kik? /kicsodák?/
d/ mit? /mijét?/
6. a/ övék
b/ enyéim
c/ övé
d/ tied
7. a/ kifejezi a birtokos számát és személyét, valamint a birtok számát
8. a/ mutató
b/ vonatkozó
c/ határozatlan
d/ személyes
e/ vonatkozó
f/ mutató
9. a/ egymást
b/ egymással
c/ egymásra
d/ egymás
10. a/ sítalpamat
b/ fülemet
c/ féllábon
d/ helyükön
11. a/ -tok
b/ -e
c/ -unk
d/ -uk
12. a/ egyet alkotott
b/ kettőt alkotott
c/ hármat alkotott
d/ négyet alkotott
13. a/ névmások
b/ személyek nevét
14. a/ magát
b/ egyes sz. 3. sz.
c/ magunkkal
d/ többes sz. 1. sz.
e/ magukra
f/ többes sz. 3. sz.
g/ magadra
h/ egyes sz. 2. sz.
15. a/ Öné
b/ Ön mellé
c/ Maga az?
d/ Jöjjön bel /Tessék bejönni!/

OSZTÁLYZATTÁ ALAKÍTÁS

0,0 - 19,5:	elégtelen
19,6 - 39,5:	elégséges
39,6 - 58,8:	közepes
58,9 - 78,4:	jó
78,5 - 100,0:	jeles

Témazáró mérőlap

Általános iskola

Nyelvtan, 6. osztályB/ változat

Név:

Osztály:

A NÉVMÁSOK

1. Egészítsd ki! Mi a visszaható névmás?

A visszaható névmások olyan ,
b/

amelyek azt fejezik ki, hogy az alany cselekvése

. irányul.

b/

a	b	
1	1	

2. Írd az alábbi táblázatba a felsorolt mutató névmások párját /alakváltozatát/!

Közelre mutató:Távolra mutató:

a/ ugyanaz

.

.

b/ akkora

.

c/ ugyanannyi

d/ ilyenféle

.

a	b	c	d	
1	1	1	1	

3. Írd le a
- kenyér
- ,
- torok
- ,
- tüdő
- ,
- epekő
- főnevek birtokos személyragos alakját. A személyrag egyes szám 3. személyű birtokosra és egy birtokra utaljon!

.

a	b	c	d	
1	2	2	2	

4. A kipontozott mondatpárokba helyettesítsd be a mondatpár elé írt szó többes számú alakját

felelős

A faliújság- a/ nemrég tanácskoztak.

Ők b/ azért, hogy jó cikkek kerüljenek

a falra.

vörös

Ősszel a falevelek c/

A d/ a fehérek ellen harcoltak.

a	b	c	d	
1	1	1	1	

5. Vizsgáld meg az alábbi mondatokban a vonatkozó névmásokat! Húzd át azokat, amelyek helytelenek, és írd melléjük a zárójelbe a helyeset!

a/ A generális megcsodálta a pejlovat, akit

/ / egy labanc katona vezetett.

b/ Furfangos Támadi azon a lovon szökött meg, amit

/ / tréfából neki ajándékoztak.

c/ A labanc generálisok, amelyek / /

tréfának vélték a dolgot, csak későn kaptak

észbe.

d/ Támadi a kuruc táborban mindent elmesélt, ami

/ / vele történt.

a	b	c	d	
5	4	2	3	

6. Az alábbi szöveg aláhúzott névmásai alatt álló betűt írd be a táblázat megfelelő rovatába!

Minek volna, ha nem tudná, ki mit csinál?
a/ b/

Egy ilyen testvérrre annyi rosszat kenni,
c/ d/

Ki csupán magától ennyire birt menni! /Toldi/
e/ f/

Személyes:

Visszaható:

Kölcsönös:

Birtokos:

Mutató:

Kérdő:

Vonatkozó:

Határozatlan:

a	b	c	d	e	f
2	2	2	3	5	3

7. A következő mondatokban található szópárok közül húzd át a helytelen!

a/ Újra kiadták Petőfi összes versét - verseit.

b/ A könyvek felkeltették az összes gyerek - gyerekek érdeklődését.

a	b
2	2

8. Írj a felsorolt igék elé megfelelő személyes névmást!
Ha valamelyikhez több is odaillesik, írd le mind!

.higgy, lennének, tennék

a	b	c	d
2	2	3	3

6/2.B

9. A főnévi igenevet bizonyos szavakkal kapcsolódva látjuk el személyragokkal! Sorolj fel négy /4/ ilyen szót!

a/ b/ c/ d/

a	b	c	d	
2	2	3	3	

10. Töltsd ki az alábbiakat!

Birtokos névmás: Szám: Személy: A birtok száma:

a/ mieink
 b/ övé
 c/ tietek
 d/ tieitek

a	b	c	d	
2	2	3	3	

11. Egészítsd ki! Mi a kérdő névmás?

A kérdőnévmásokkal-re,-re
 a/ b/

vagy-re kérdezőnk.
 c/

a	b	c	
1	1	1	

12. Az alábbi szavakat és kifejezéseket helyettesítsd mutató névmással, mégpedig távolra mutatókkal!

Írd alájuk!

a/ labdát b/ piros labdát c/ hat labdát

.....

d/ olyan nagy labdát

.....

a	b	c	d	
3	3	4	4	

13. Válaszolj! Milyen fajta mondatban használunk vonatkozó névmást?

.....

a	
1	

Teljesítmény:% pont

SZORGALMI FELADATOK

14. A következő mondatok aláhúzott szavait helyettesítsd visszaható névmással! Írd őket a zárójelek közé!

a/ Egyedül / / voltam.

b/ Segítség nélkül / / készítet-
ted el a feladatot?

Alakítsd át az alábbi mondatokat! A személyes név-
mások szerepében használj visszaható névmásokat!

c/ "De - kiáltott János - ezt én / /
döngetem"

d/ "Édes anyádasszony ezt neked küldötte,

ő / / dagasztotta.

a	b	c	d	
2	2	2	2	

15. Fejezd ki rövidebben az alábbi mondatokat! Vagyis:
hagyd el a személyes névmásokat, az igeneveket pedig
lásd el megfelelő személyragokkal!

a/ Neked főlöszleges kiabálni

b/ Nekünk itt nem szabad leülni

c/ Neki nem szükészeges beavatkozni

d/ Nektek tilos belépni a gépházba

a	b	c	d	
2	2	2	2	

16. A következő mondatokban karikázd be a kérdő névmásokat!

Írd a kipontozott sorokra, milyen fajtájúak, azaz milyen szófajt helyettesítenek!

Milyen szófajt helyettesít?

- a/ "Hé, paraszt! melyik út megyen itt Budára?" b/
- c/ "Hát ki volna úr más széles e határban?" d/
- e/ Mit jelent e húhó gyászos özvegy-házban? f/
- g/ Hány napig bujdosott Miklós a nádasban? h/

a	b	c	d	e	f	g	h	
2	2	2	2	2	2	2	2	

A szorgalmi feladatok értéke:% pont

Érdemjegy:

Ez a teszt - az MM és az OPI támogatásával - a JATE
Pedagógiai Tanszékén készült.
Csoportvezető: Dr. Orosz Sándor kandidátus
Az újrasokszorosításért felelős:.....

Javítókulcs. 6. osztályA NÉVSZÓK /Névmások/

- | | |
|---------------------------------|---|
| 1. a/ névmások | 10. a/ többes 1.sz., több birtok |
| b/ önmagára | b/ egyes 3.sz., egy birtok |
| 2. a/ ugyanaz | c/ többes 2.sz., egy birtok |
| b/ ekkora | d/ többes 2.sz., több birtok |
| c/ ugyanennyi | 11. a/ főnév |
| d/ olyanféle | b/ melléknév |
| 3. a/ kenyerre | c/ számnév |
| b/ torka | 12. a/ azt /am azt, ugyan azt/ |
| c/ tüdeje | o/ olyant /ugyanolyant, af-
félét, olyanfélét/ |
| d/ epekőve | c/ annyit /ugyanannyit/ |
| 4. a/ felelősök | d/ akkorát /ugyanakkorát/ |
| b/ felelősek | 13. a/ az összetett mondatban |
| c/ örösek | 14. a/ magam |
| d/ örösök | b/ magad |
| 5. a/ /a/ melyet | c/ magam |
| b/ /a/ melyet /amit/ | d/ maga |
| c/ akik | 15. a/ Főlősleges kiabálnod, |
| d/ ami /rossz, ha
változtat/ | b/ Itt nem szabad leülnünk. |
| 6. a/ kérdő | c/ Nem szükséges beavatkoznia. |
| b/ kérdő | d/ Tilos belépnetek.. |
| c/ mutató | 16. a/ melyik |
| d/ mutató | b/ melléknévi |
| e/ vonatkozó | c/ ki |
| f/ visszaható | d/ főnévi |
| 7. Áthúzendő: | e/ mit |
| a/ versét | f/ főnévi |
| b/ gyerekek | g/ hány |
| 8. a/ te /higgy/ | h/ számnévi |
| b/ ők /lennének/ | |
| c/ én /tennék/ | |
| d/ ők /tennék/ | |
| 9. a/ egyet ír | |
| b/ kettőt ír | |
| c/ hármat ír | |
| d/ négyet ír | |

OSZTÁLYZATTÁ ALAKÍTÁS

0,0 - 13,6:	elégtelen
13,7 - 36,1:	elégséges
36,2 - 58,6:	közepes
58,7 - 81,1:	jó
81,2 - 100,0:	jeles

SZORGALMI FELADATOK

14. Karikázd be a következő verssorokban a **mutató** névmásokat!

Sem röstellte Bence az efféle terhet. a/

Édes anyádasszony ezt neked küldötte b/

Egy ilyen testvérré anyi rosszat kemmi c/

d/

a	b	c	d	
2	2	2	2	

15. Alakítsd át az aláhúzott kifejezéseket! **Azaz: a birtokot és a birtokot helyettesítsd megfelelő névmással!**
A névmást írd a zárójelek közel /figyelj a mondatok értelmére!/
A padszomszédom színesével / /
rajzoltam.

a/

rajzoltam.

A te írásod / / nagyon gondos.
b/

A rosszul irányzott labda a mi ablakainkat / /
c/

törte be.

d/ Felelj! Milyenfajta névmásokat alkalmaztál?
.....

a	b	c	d	
2	2	2	2	

A szorgalmi feladat értéke:% pont

Érdemjegy:

Ez a teszt - az MM és az OPI támogatásával - a **JATE** Pedagógiai Tanszékén készült.

Csoportvezető: Dr. Orosz Sándor kandidátus

Az újrásokszorosításért felelős:

6/2.C

5. A következő szöveg aláhúzott névmásait helyezd el a táblázat megfelelő rovatába!

Milyen jó lenne, ha ő oda besurranna! Megismerné
a/

Évát messziről is. A fal valamennyi gyűrűje arra
b/

való, hogy a lovat hozzájuk kössék, akik ott járnak.
c/

Jergely is edakötötte a maga lovát. Aztán beosont
d/

abba a sikátorba, amelyikből a fák lombja kandikált
e/ f/

kifelé.

Személyes:

Visszaható:

Kölcsönös:

Birtokos:

Mutató:

Kérdő:

Vonatkozó:

Határozatlan:

a	b	c	d	e	f	
2	2	3	3	3	4	

6. A felsorolt szavakban húzz függőleges vonalat a szótő, a kötőhangzó és a rag közé!

a/ nagyjai b/ vendégetek c/ torkunk

Felelj! Milyen fajta ragokat különítettél el?

d/

a	b	c	d	
3	3	3	4	

6/2.C

7. Az alábbi igeneves kifejezéseket lásd el a megjelölt személyranggal, majd írd le őket a pontozott vonalakra!

	<u>Szám:</u>	<u>Személy:</u>
a/ Nincs mit tagadni.	Többes	1.
b/ Kár volt elmenni.	Egyes	2.
c/ A buszban illik föl- állni.	Többes	1.
d/ Vissza kell adni.	Egyes	3.

a	b	c	d	
2	2	2	2	

8. Egészítsd ki! Mi a birtokos névmás?

A birtokos névmások olyan , amelyek

kifejezik a birtokos és

. s utalnak a birtok

. is.

a	b	
1	1	

9. Tedd többes számba az alábbi mondatok névmásait!

Többes számban

a/ A hazudozással saját magát is becsapta.

b/ Önmagáról persze mindig gondoskodik.

c/ Magadnak ártasz, ha nem vigyázol az
egészségedre.

d/ Felelji! Milyenfajta névmások ezek?

.

a	b	c	d	
3	2	2	3	

6/2.C

10. Az alábbi mondatokban található szópárok közül húzd át a helytelenit!

a/ Az új könyvekből néhány példányt - példányokat láttam a kirakatban.

b/ Nemsokára több kötet gazdájukra - gazdájára lelt.

a	b	
1	1	

11. Karikázd be az alábbi közmondásokban a vonatkozó névmásokat!

a/ Ki közel jár a tűzhöz, megégeti magát.

b/ Amit Jancsi meg nem tanul, János lakol érte.

c/ Ahány ház, annyi szokás.

d/ Amilyen a mosdó, olyan a törülköző.

a	b	c	d	
3	2	2	2	

12. Írd le a következő szavak többes számú alakját!

a/ bogár

b/ teher

c/ tó

d/ falu

.....

a	b	c	d	
2	2	2	2	

13. Írd be a jelzett helyekre a több birtokra utaló birtokos névmásokat!

Egyes szám:

Többes szám:

1. személy: a/

c/

2. személy: b/

3. személy:

d/

a	b	c	d	
3	4	4	4	

Teljesítmény:%pont

SZORGALMI FELADATOK

14. Karikázd be a következő verssorokban a mutató névmásokat!

Sem röstellte Bence az efféle terhet. a/

Édes anyádasszony ezt neked küldötte b/

Egy ilyen testvérré annyi rosszat kemni c/

d/

a	b	c	d	
2	2	2	2	

15. Alakítsd át az aláhúzott kifejezéseket! Azaz: a birtokost és a birtokot helyettesítsd megfelelő névmással! A névmást írd a zárójelek közé! /Figyelj a mondatok értelmére!/
 A padszomszédod színesével / /
 a/

rajzoltar.

A te írásod / / nagyon gondos.
 b/

A rosszul irányzott labda a mi ablakainkat / /
 c/

törte be.

d/ Feleljl! Milyenfajta névmásokat alkalmaztál?

.....

a	b	c	d	
2	2	2	2	

A szorgalmi feladat értéke:% pont

Érdemjegy:

Ez a teszt - az MM és az OPI támogatásával - a JATE Pedagógiai Tanszékén készült.

Csoportvezető: Dr. Orosz Sándor kandidátus

Az újrásokszorosításért felelős:

Javitókulcs. 6. osztályA NÉVSZÓK /Névmások/

- | | |
|---|------------------------|
| 1. a/ ezt | 9. a/ magukat |
| b/ őt | b/ önmagukról |
| c/ ti | c/ magatoknak |
| 2. a/ egyet sorol fel | d/ visszaható |
| b/ kettőt sorol fel | 10. Áthúzendő: |
| c/ hármat sorol fel | a/ példányokat |
| d/ négyet sorol fel | b/ gazdájukra |
| 3. Áthúzendő: | 11. a/ ki |
| a/ A fülemile <u>az</u> .. | b/ amit |
| b/ <u>Olyan</u> erdőbe .. | c/ ahány |
| c/ bogókkal <u>ilyenekkel</u> .. | d/ amilyen |
| d/ A fülemilét, <u>azokat</u> .. | 12. a/ bogarak |
| Ha mást húz át, akkor is rossz | b/ terhek |
| 4. a/ többes számot /hogyan valamilyenből több van/ | c/ tavak |
| 5. a/ kérdő | d/ falvak /faluk/ |
| b/ határozatlan | 13. a/ enyéim |
| c/ vonatkozó | b/ tieid |
| d/ visszaható | c/ mieink |
| e/ mutató | d/ övéik |
| f/ vonatkozó | 14. a/ efféle |
| 6. a/ nagy-jai | b/ ezt |
| b/ vendég-e-tek | c/ ilyen |
| c/ tork-unk | d/ anyi |
| d/ birtokos személyragokat | 15. a/ Az övével /övé/ |
| 7. a/ ...tagadunk | b/ A tied |
| b/ ...elmenned | c/ a mieinket |
| c/... föllállunk | d/ birtokos névmásokat |
| d/ ...adnia | |
| 8. a/ névmások | |
| b/ számát és személyét, ... számára /együtt!/ | |

OSZTÁLYZATTÁ ALAKÍTÁS

0,0 - 26,4:	elégtelen
26,5 - 50,0:	elégséges
50,1 - 73,6:	közepes
73,7 - 92,9:	jó
92,3 - 100,0:	jeles

Témazáró mérőlap
Általános iskola
Nyelvtan, 6. osztály

D/ változat

Név:

Osztály:

A NÉVMÁSOK

1. Karikázd be a szövegben található névmásokat!

- Segítesz nekem ma délután tanulni?
- Segítek.
- Hozzátok menjek?
- Nem, inkább nálatok tanuljunk!

Válaszolj! Milyen fajta névmások:

a	b	c	d	
2	2	3	3	

2. Az alábbi mondatokat egészítsd ki visszaható névmással!

- a/ Meggondolta ; azért nem jött el.
- b/ A vita hevében is uralkodtak
- c/ A hibát kerestem, nem másokban.
- d/ Azzal nyugtattuk meg , hogy a következő busz elvisz bennünket.

a	b	c	d	
1	1	1	1	

3. Egészítsd ki! Mi a kölcsönös névmás?

A kölcsönös névmás olyan ,
a/

amely azt fejezi ki, hogy két vagy több alany

cselekvése irányul.

b/

a	b	
1	1	

6/2.D

4. Helyezd el a felsorolt mutató névmásokat a táblázat megfelelő rovatába!

a/ ugyanennyi, b/ amolyan, c/ ugyanaz
d/ akkora

Közelre mutató:	Távolra mutató

a	b	c	d
2	2	3	3

5. A szöveg aláhúzott birtokos személyragos névszóit megtalálod a táblázat első oszlopában. Töltsd ki a többi rovatot is úgy, hogy a névszók betűjelét írd a megfelelő rovatba!

- Hát a másik neved?
a/

- Börnemissza.

De már akkor Gergely rohanvást rohant a bástyáról.

- Jancsikám! - kiáltotta könnyes szemmel.
b/

A kis Szelim a szokott török ruhájában volt.
c/

Az anyák letérdeltek gyermekükhöz.
d/

Névszó	A birtokos száma	A birtokos személye	A birtok száma
a/ neved			
b/ Jancsikám			
c/ ruhájában			
d/ gyermekükhöz			

a	b	c	d
3	3	4	5

6/2. D

6. Válaszolj röviden! Mikor kapcsolunk a főnévi ige-névhez személyragot!

.....

a	
1	

7. Egészítsd ki! Mi a határozatlan névmás?

A határozatlan névmások olyan ,
 a/ b/

és helyetteseíténeket, amelyet
 c/

nem tudunk vagy nem akarunk megnevezni.

a	b	c	
1	1	1	

8. A helyes választ húzd alá!

a/ Mit fejez ki a birtokos személyrag?

Kifejezi a birtok számát és személyét.

Kifejezi a birtokos személyét és a birtok számát.

Kifejezi a birtokos számát és személyét, valamint a birtok számát.

b/ A rajzolja szó milyen toldalékkal van ellátva, és melyik szófajhoz tartozik?

birtokos személyragos főnév

személyragos főnévi igenév

birtokos személyragos főnévi igenév

a	b	
1	1	

12. Húzd át a párbeszédben feleslegesen használt névmásokat!
- Te írtad a faliújságcikket?
 - Nem én, hanem Feri.
 - Amikor én megnéztem a cikket, én azt hittem, hogy a te kézírásod.
 - El is olvastad azt?
 - Még nem, de most lesz rá időm. Pistával találkozom. Már régóta várom őt.

a	b	c	d	
2	1	2	2	

13. A szöveg aláhúzott névmásait helyezd el a táblázat megfelelő rovatába!

Mit törődik ő azzal, hogy mit locsog a víz? Elmúlik a/

majd az is. Elmúlik minden veszedelem. Az öreg vár c/

köveivel gondolkodott, melyek hidegek voltak és e/

érzéketlenek, mint maga az idő. f/

/A koppányi aga testamentuma/

Személyes:

Visszaható:

Kölcsönös:

Birtokos:

Mutató:

Kérdő:

Vonatkozó:

Határozatlan:

a	b	c	d	e	f	
2	3	2	4	5	2	

Teljesítmény: % pont

SZORGALMI FELADATOK

14. Az alábbi mondatokat egészítsd ki a zárójelbe tett szó többes számú alakjával!

- a/ Az égen szálltak /daru/
 b/ A Tátrában a -at bámultuk. /havas/
 c/ Más kárán tanulnak az /okos/
 d/ Ez a gyerek mindig -at mond. /okos/

a	b	c	d	
2	2	2	2	

15. Karikázd be az alábbi verssorokban található határozatlan névmásokat! Írd a sorok végére, milyen fajtájúak, azaz: milyen szófajt helyettesítenek!

Minden vagyonomat ím neked ajánlom.

Hányféle dolgok nem jutottak eszébe

Senki sem hinne, hogy kedves öccsét érti.

Lelke gyűlölségén erőt vesz valami.

a	b	c	d	e	f	g	h	
2	2	2	2	2	2	2	2	

A szorgalmi feladatok értéke:% pont

Érdemjegy:

Ez a teszt - az MM és az OPI támogatásával - a JATE
 Pedagógiai Tanszékén készült.
 Csoportvezető: Dr.Orosz Sándor kandidátus
 Az újraskozorositásért felelős:

Javítókulcs. 6. osztály

A NÉVSZÓK /Névmások/

1. a/ nekem
b/ hozzátok
c/ újlatok
d/ személyes
2. a/ magát
b/ magukon
c/ magamban
d/ magunkat
3. a/ névmás
b/ egymásra
4. a/ közelre mutató
b/ távolra mutató
c/ távolra mutató
d/ közelre mutató
5. a/ egyes 2.sz., egy birtok
b/ egyes 1.sz., egy birtok
c/ egyes 3.sz., egy birtok
d/ többes 3.sz., egy birtok
/de több birtokot fejez ki/
6. Javítás értelem szerint.
Pl.: ha jelölni akarjuk a cselekvő személyét stb.
7. a/ főneveket
b/ mellékneveket
c/ szárneveket
8. a/ kifejezi a birtokos számát és személyét, vala-
mint a birtok számát
b/ személyragos főnévi
igenév
9. a/ Hányadikán /lesz/
b/ Ki /válogatja/
c/ ... mi /lesz/
d/ Milyen /eséssel/
10. a/ övé
b/ tietek
c/ mieink
d/ az övéik
11. a/ magát
b/ maga
c/ magunk
d/ maguk
12. Törlendő:
a/ Amikor én ...
b/ ... én azt hittem
c/ ... olvastad azt ...
d/ ... várom őt ...
/Rossz akkor is, ha mást
/is/ áthúz/
13. a/ kérdő
b/ mutató
c/ mutató
d/ határozatlan
e/ vonatkozó
f/ visszaható
14. a/ darvak
b/ havasokat
c/ okosok
d/ okosakat
15. a/ minden
b/ számnévi
c/ hányféle
d/ melléknév
e/ senki
f/ főnévi
g/ valami
h/ főnévi

OSZTÁLYZATTÁ ALAKÍTÁS

0,0 - 13,5:	elégtelen
13,6 - 39,3:	elégséges
39,4 - 65,1:	közepes
65,2 - 90,0:	jó
91,0 - 100,0:	jeles

3.2. Összesített eredmények változatonként

10. tábla

A II/A változat összefoglaló adatai

A tanulók száma		228
Átlag	\bar{x}	49,9
Konfidencia intervallum	\pm	$\pm 2,8$
Pontossági követelmény		$\pm 5,6$ %
Szórás	$\pm s$	$\pm 19,6$
Relatív szórás		39,2 %

11. tábla

Eloszlás

%pont	Tanuló / %/
0,0 - 5,0	1,0
5,1 - 10,0	2,1
10,1 - 15,0	1,0
15,1 - 20,0	1,5
20,1 - 25,0	5,8
25,1 - 30,0	5,3
30,1 - 35,0	6,9
35,1 - 40,0	5,3
40,1 - 45,0	7,9
45,1 - 50,0	10,1
50,1 - 55,0	7,9
55,1 - 60,0	15,9
60,1 - 65,0	7,4
65,1 - 70,0	4,7
70,1 - 75,0	4,7
75,1 - 80,0	4,7
80,1 - 85,0	2,6
85,1 - 90,0	3,1
90,1 - 95,0	1,0
95,1 - 100,0	0,0

Relatív gyakoriság, %

15. ábra

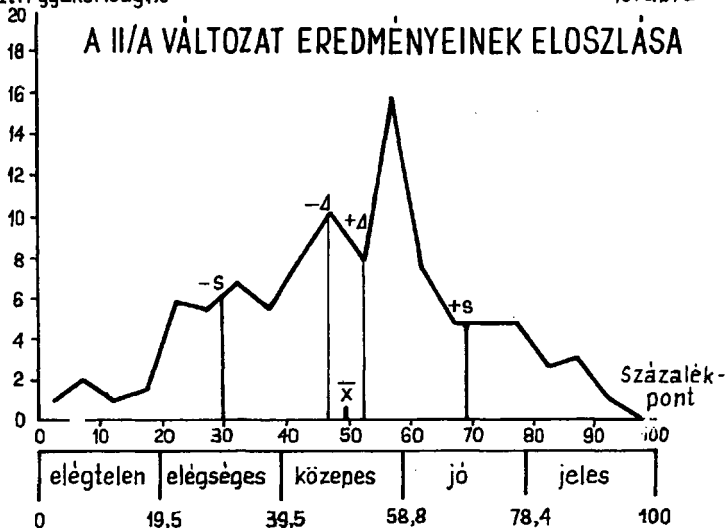

12. tábla

A II/B változat összefoglaló adatai

A tanulók száma		212
Átlag	\bar{x}	45,0
Konfidencia intervallum	\pm	$\pm 3,2$
Pontossági követelmény		$\pm 7,2$ %
Szórás	$\pm s$	$\pm 22,5$
Relatív szórás		49,9 %

13. tábla

Eloszlás

%pont.	Tanuló /%/
0,0 - 5,0	1,6
5,1 - 10,0	2,7
10,1 - 15,0	4,3
15,1 - 20,0	6,5
20,1 - 25,0	7,6
25,1 - 30,0	5,4
30,1 - 35,0	7,1
35,1 - 40,0	9,8
40,1 - 45,0	7,1
45,1 - 50,0	6,0
50,1 - 55,0	7,6
55,1 - 60,0	3,8
60,1 - 65,0	6,0
65,1 - 70,0	6,0
70,1 - 75,0	4,9
75,1 - 80,0	5,4
80,1 - 85,0	4,9
85,1 - 90,0	1,6
90,1 - 95,0	0,5
95,1 - 100,0	0,0

Relatív gyakoriság, %

16. ábra

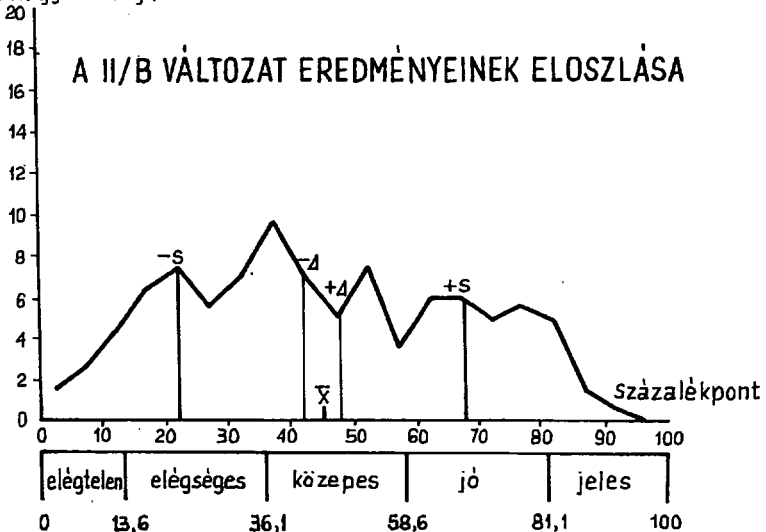

14. tábla

A II/C változat összefoglaló adatai

A tanulók száma		217
Átlag	\bar{x}	63,0
Konfidencia intervallum	\pm	$\pm 3,4$
Pontossági követelmény		$\pm 5,5$ %
Szórás	$\pm s$	$\pm 23,6$
Relatív szórás		37,4 %

15. tábla

Eloszlás

%pont	Tanuló /%/
0,0 - 5,0	0,0
5,1 - 10,0	0,5
10,1 - 15,0	3,3
15,1 - 20,0	0,5
20,1 - 25,0	3,3
25,1 - 30,0	3,9
30,1 - 35,0	1,6
35,1 - 40,0	3,3
40,1 - 45,0	4,5
45,1 - 50,0	7,9
50,1 - 55,0	10,1
55,1 - 60,0	4,5
60,1 - 65,0	6,2
65,1 - 70,0	6,7
70,1 - 75,0	6,2
75,1 - 80,0	6,2
80,1 - 85,0	8,4
85,1 - 90,0	6,2
90,1 - 95,0	10,1
95,1 - 100,0	5,6

Relatív gyakoriság, %

17. ábra

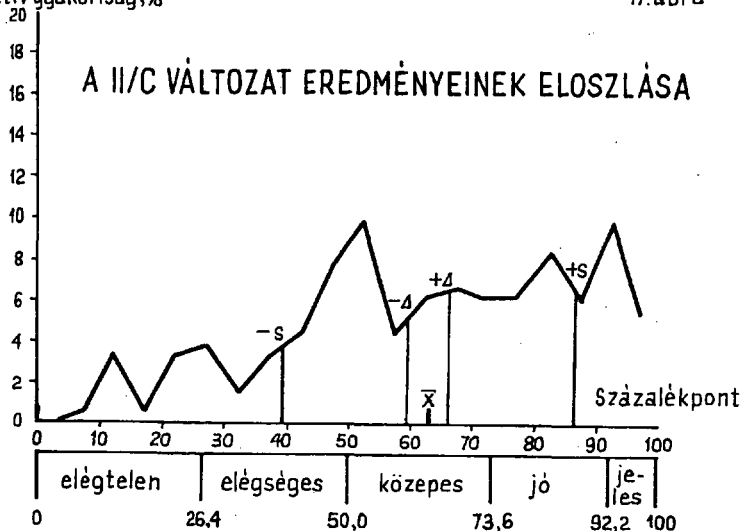

16. tábla

A II/D változat összefoglaló adatai

A tanulók száma		209
Átlag	\bar{x}	52,8
Konfidencia intervallum	\pm	$\pm 3,8$
Pontossági követelmény		$\pm 7,3$ %
Szórás	$\pm s$	$\pm 25,7$
Relatív szórás		48,8 %

17. tábla

Eloszlás

%pont	Tanuló /%/
0,0 - 5,0	0,0
5,1 - 10,0	5,3
10,1 - 15,0	3,5
15,1 - 20,0	2,9
20,1 - 25,0	5,3
25,1 - 30,0	5,9
30,1 - 35,0	6,5
35,1 - 40,0	5,3
40,1 - 45,0	5,3
45,1 - 50,0	7,6
50,1 - 55,0	3,5
55,1 - 60,0	4,7
60,1 - 65,0	7,6
65,1 - 70,0	10,0
70,1 - 75,0	4,7
75,1 - 80,0	1,7
80,1 - 85,0	6,5
85,1 - 90,0	4,7
90,1 - 95,0	3,5
95,1 - 100,0	4,7

Relatív gyakoriság, %

18. ábra

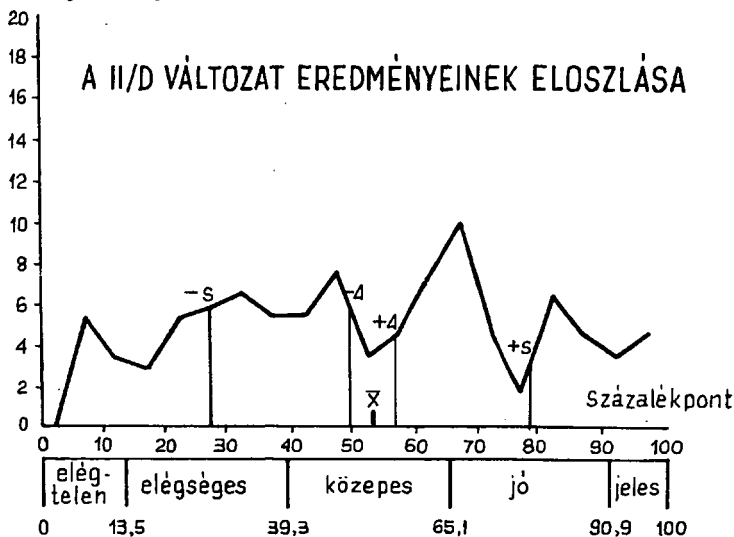

A II/A VÁLTOZAT EREDMÉNYEI

		Százalék										
		0	10	20	30	40	50	60	70	80	90	100
1. NÉVMÁS DEF. (REPR.)	a	14,4	szófa]									
	b	főnevet helyettesít										88,8
	c	melléknévet helyettesít										88,3
	d	számnevet helyettesít										86,7
2. MUTATÓ NÉVMÁS DEF. (KIEG.)	a	főneveket										90,9
	b	melléknéveket										90,9
	c	számneveket										90,9
3. TOLDALÉKOLÁS	a	füvét										62,8
	b	helyükre										38,3
	c	kötelességüket										86,7
	d	versenyzőkhöz										54,3
4. NÉVMÁSOK BES.	a	visszaható										78,7
	b	vonatkozó										53,2
5. KÉRDEZÉS NÉVMÁSSAL	a	mennyi? (hány?)										76,1
	b	melyik?										38,8
	c	kik?										73,9
	d	mit?										66,5
6. SZAVAK HELYETT. BIRT. NÉVMÁSSAL	a	övék										71,3
	b	enyeim										63,1
	c	övé										76,1
	d	tied										72,8
7. BIRT. SZ. RAG?	a	birt. szám, szem.; 5f. 1 k										birt. szám
8. NÉVMÁSOK BES. (TABL.)	a	ez: mutató										66,5
	b	20,7 k										amelynek: vonatkozó
	c	30,9 k										minden: határozatlan
	d	titeket: személyes										53,0
	e	36,2 k										akik: vonatkozó
	f	49,8 k										ebben: mutató
	9. MONDATKIEG. KÖLCSÖNÖS NÉVMÁSSAL	a	egymást									
b		egymással										71,8
c		egymásra										43,1
d		egymás										83,0
10. NYELVHELYESSÉGI HIBA-JAVÍTÁS	a	sítálpamat										62,2
	b	fülelet										84,0
	c	27,1 k										ellabon
11. SZEMÉLYRAG FELISM. IGENÉV VEGÉN	d	helyükön										65,4
	a	-tok										45,2
	b	-e										63,8
	c	-unk										29,3
12. HATÁROZATLAN NÉVM. AL-KOTÁSA „AKÁR”-RAL	d	-uk										63,8
	a	egyet										71,3
	b	kettőt										62,8
	c	hármat										47,1
13. SZEMÉLYES NÉVMÁS DEF. (KIEG.)	d	négyet										32,4
	a	névmások										90,4
	b	személyek nevét										59,0

0 10 20 30 40 50 60 70 80 90 100

20. ábra

A II/B VÁLTOZAT EREDMÉNYEI

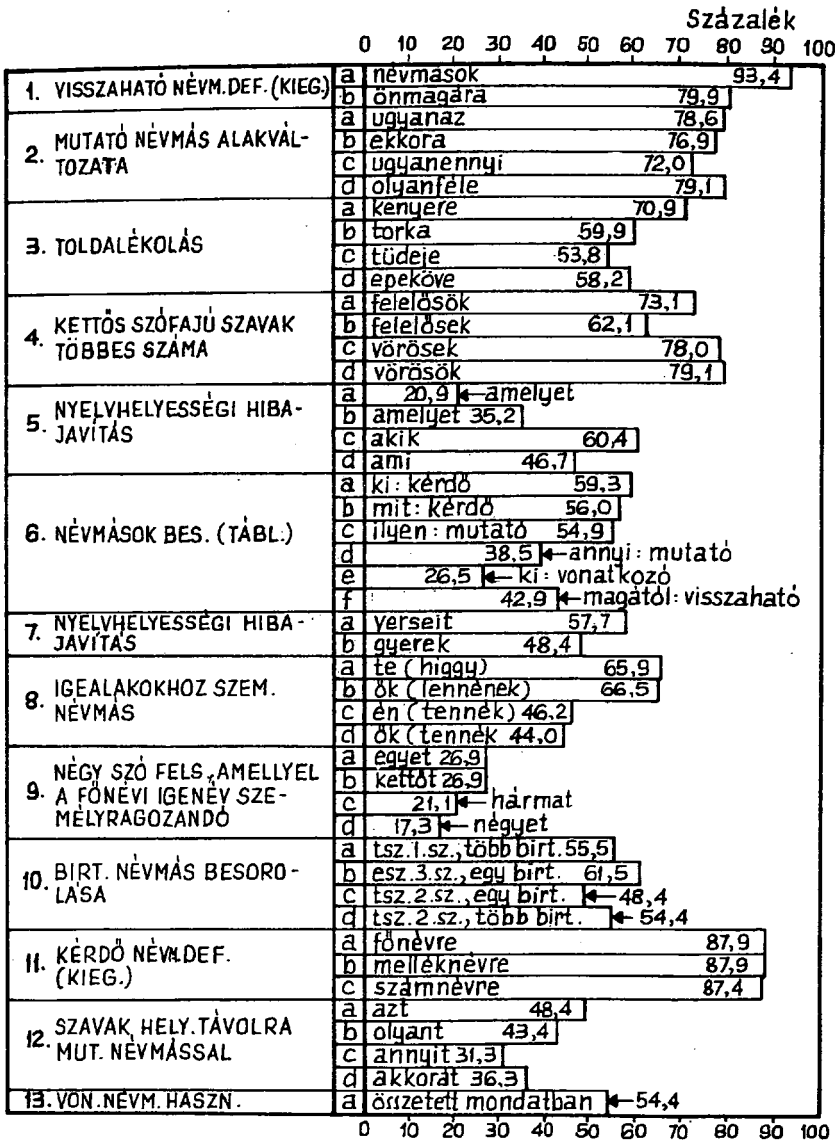

A II/C VÁLTOZAT EREDMÉNYEI

		Százalék										
		0	10	20	30	40	50	60	70	80	90	100
1. NÉVM. NYELVJÁRÁSI AL. JAV.	a	ezt	88,1									
	b	öt	86,4									
	c	ti	85,9									
2. HATÁROZATLAN NÉVMÁS FELS.	a	egyet	55,4									
	b	kettőt	49,7									
	c	hármát	48,6									
	d	négyet	47,5									
3. FŐLÖSLEGES NÉVMÁS TÖRLÉSE	a	az	75,1									
	b	olyan	84,7									
	c	ilyenekkel	91,0									
	d	azokat	89,8									
4. NÉVSZÓ „K” JELE	a	többes számot	78,0									
5. NÉVMÁSOK BESOROLÁSA (TÁBL.)	a	ilyen: kérdő	73,4									
	b	válamennyi: határozatlan	75,7									
	c	akik: vonatkozó	50,3									
	d	magá: visszaható	50,3									
	e	abba: mutató	54,8									
	f	amelyikből: vonatkozó	39,5									
6. SZÓELEMEKRE TAGOLÁS	a	nagy-jai	53,1									
	b	vendég-e-tek	65,0									
	c	tork-unk	62,5									
	d	37,3 ← birt. személyragok										
7. IGENEVEK SZEMÉLYRAGOZÁSA	a	tagadnunk	57,1									
	b	elmenned	59,3									
	c	főállnunk	57,6									
	d	adnia	46,3									
8. BIRT. NÉVM. DEF. (KIEG.)	a	névmás	89,8									
	b	számát, személyt; számára	91,0									
9. NÉVMÁSOKAT TÖBBES SZÁMBA	a	magukat	63,3									
	b	önmagukról	68,9									
	c	magatoknak	67,6									
	d	visszaható	44,1									
10. NYELVHELYESSÉGI HIBA-JAVÍTÁS	a	példányt	75,7									
	b	gazdájára	78,0									
11. VONATKOZÓ NÉVMÁSOK BESOROLÁSA SZÖVEGBŐL	a	ki	56,5									
	b	amit	75,1									
	c	ahány	72,3									
	d	amilyen	76,8									
12. FŐNEVEK TÖBBES SZÁMA	a	bogarak	93,8									
	b	terhek	81,4									
	c	tavak	88,7									
	d	falvak	87,0									
13. TÖBB BIRTOK KIEG.	a	enyém	48,6									
	b	teid	47,5									
	c	mieink	45,2									
	d	övéik	47,5									

0 10 20 30 40 50 60 70 80 90 100

A II/D VÁLTOZAT EREDMÉNYEI

Százalék

0 10 20 30 40 50 60 70 80 90 100

1. NÉVMÁSOK BESOROLÁSA	a nekem	68,4
	b hozzátok	72,2
	c nálátok	62,7
	d személyes	60,4
2. MONDAT KIEG. VISSZAHATÓ NÉVMÁSSAL	a magát	79,9
	b magukon	58,6
	c magamban	63,3
	d magunkat	64,5
3. KÖLCSÖNÖS NÉVMÁS DEF. (KIEG.)	a névmás	87,6
	b egymásra	66,9
4. MUTATÓ NÉVMÁSOK BESOROLÁSA (TÁBL.)	a ugyanennyi: közelre	74,0
	b amolyan: távolra	71,0
	c ugyanaz: távolra	60,4
	d ekkora: közelre	53,8
5. BIRT. SZEMÉLYRAGOS SZÓK BES. (TÁBL.)	a	47,3 ← esz. 2.sz., egy birt.
	b	46,7 ← esz. 1.sz., egy birt.
	c	43,8 ← esz. 3.sz., egy birt.
	d	26,0 ← tsz. 3.sz., egy birt.
6. FN. IN.-HEZ SZEM. RAG?	a	26,6 ← ért. szerint
	b	
7. HATÁROZATLAN NÉVMÁS DEF. (KIEG.)	a főnevet	84,0
	b melléknevet	84,0
	c számnévet	77,3
8. BIRT. SZEM. RAG (RÁISM.)	a birt. szem., szám; birt. szám	← 71,0
	b szem. ragos fn. inév	53,8
9. KÉRDŐ NÉVMÁS BES. (SZÖVEGBŐL)	a hányadikán?	90,5
	b ki?	87,6
	c mi?	57,4
	d milyen?	90,3
10. MONDAT KIEG. BIRT. NÉVMÁSSAL	a övé	73,4
	b tietek	57,4
	c mieink	52,1
	d övéik	46,2
11. VISSZAHATÓ NÉVMÁS RAG. (TÁBL.)	a magad	60,9
	b maga	60,9
	c magunk	60,4
	d maguk	59,2
12. FŐLÖSLEGES NÉVMÁSOK TÖRLÉSE	a én	62,1
	b én	81,1
	c azt	58,0
	d őt	60,4
13. NÉVMÁSOK BESOROLÁSA (TÁBL.)	a mit: kérdő	52,7
	b	34,9 ← azzal: mutató
	c az: mutató	50,3
	d	29,6 ← minden: határozatlan
	e	12,4 ← melyek: vonatkozó
	f maga: visszaható	← 52,7

0 10 20 30 40 50 60 70 80 90 100

3.3. Az eredmények témánként

A 23. ábrán láthatók az eredmények. A névmás definíciójának reprodukáltatása /A₁ feladat/ újra megerősíti a definíciók tanításáról leírt korábbi megállapításainkat: nagyon kevesen adják meg a genust /14,4 %/; kiemelkedően jó viszont a három megkülönböztető jegy tudása /88 %/.

A négy besorolási feladatban /A₈, B₆, C₅, D₁₃/ szövegben szereplő névmásokat kellett táblázatban elhelyezniük a tanulóknak. Pusztán ránézésre is mutatja a tábla, hogy gyenge az eredmény /átlagban a tanulók 46 %-a végzi el jól a besorolásokat/, és hogy igen nagy a szóródás. Van olyan item, amelynek ered-

A NÉVMÁS FOGALMA, FAJAI

23. ábra

Százalék

0 10 20 30 40 50 60 70 80 90 100

A ₁ NÉVMÁS MEGHAT.	a	14,4	szó[ra]
	b		főnevet helyettesít 88,8
	c		melléknévet helyettesít 88,3
	d		számnevet helyettesít 86,7
A ₈ NÉVMÁSOK BESOROLÁSA (TÁBL.)	a	ez: mutató	66,5
	b	20,7	← amelyek: vonatkozó
	c	30,9	← minden: határozatlan
	d	33,0	← titeket: személyes
	e	36,2	← akik: vonatkozó
	f	29,8	← ebben: mutató
B ₆ NÉVMÁSOK BESOROLÁSA (TÁBL.)	a	ki: kérdő	59,3
	b	mit: kérdő	56,0
	c	ilyen: mutató	54,9
	d	38,5	← annyi: mutató
	e	16,5	← ki: vonatkozó
	f	42,9	← magától: visszaható
C ₅ NÉVMÁSOK BESOROLÁSA (TÁBL.)	a	milyen: kérdő	73,4
	b		valamennyi: határozatlan 75,7
	c		50,3 ← akik: vonatkozó
	d		50,3 ← maga: visszaható
	e	abba: mutató	54,8
	f	39,5	← amelyikből: vonatkozó
D ₁₃ NÉVMÁSOK BESOROLÁSA (TÁBL.)	a	kérdő: mit?	52,7
	b	34,9	← mutató: azzal
	c	mutató: az	50,3
	d	29,6	← határozatlan: minden
	e	42,4	← vonatkozó: melyek
	f		visszaható: maga 52,7

0 10 20 30 40 50 60 70 80 90 100

ménye 12,4 %, és van olyan, amelyiké 75,7 %./

Hat névmásfajta besorolását végezték el a tanulók a feladatokban. Közülük öt fajtából többel is találkoztak munkájuk során /visszaható, mutató, kérdő, vonatkozó, határozatlan/. Meglepő, hogy az egyazon fajtába tartozó névmások besorolása is jelentős eltéréseket mutat. Ha jól megfigyeljük, egyfajta szabályszerűséget fedezhetünk fel ezekben az eltérésekben: azt, hogy ugyanazon névmás ragtalan alakját könnyebben sorolják be a tanulók, mint a ragozott vagy jelezett alakját. Egészen szembeszökő ez a jelenség a D_{13} feladatban: a b és a c itemben is az az mutató névmást találjuk; a b itemben az azzal alakban, s ezt csak a gyermekek 34,9 %-a sorolja be jól, a c itemben pedig a ragtalan az alak szerepel: ebben már 50,3 %-uk felismeri a mutató névmást. Ez a pszichológiában funkcionális gátlásnak, funkcionális rögződésnek nevezett jelenség újból arra figyelmeztet bennünket, hogy még az egyszerűnek mondható felismerési műveletet is többféle variációban gyakoroltassuk.

Személyes névmás

/24. ábra/

A fogalom definícióját kiegészítéssel feladatban kellett megadniuk a tanulóknak / A_{13} /. Az eddigiekkel szemben a genust a legtöbben tudják: 90,4 %. Ez abból adódik, hogy a kiegészítéssel feladatban kipontozott helye a genusnak olyan szövegkörnyezetben van, amely szinte kizárja a rossz válasz lehetőségét. Ezt tapasztaljuk különben az összes többi hasonló formájú definiáltatáskor is: mindösszesen 90 % körüli a helyes megoldás. Ez a tény felveti azt a kérdést, hogy vajon érdemes-e egyáltalán ilyen feladatot alkalmazni a teszten, hiszen egészen minimális a differenciáló ereje.

A D_1 feladatban szövegből kellett kiemelni három névmást, majd megnevezni a névmásfajta; a 68 %-os teljesítmény jónak mondható.

Más jellegű a B_3 feladat: itt ragozott igealakhoz kellett megfelelő személyes névmást hozzárendelni. Jól sikerült a két első, egyszerűbb esetben /66 %/, de dilemmát okozott rögtön, amikor formailag egybeeső, de számban, személyben és tranzitivásban eltérő igealakhoz /"tennék"/ kellett a két lehető

24. ábra

SZEMÉLYES NÉVMÁS

Százalék

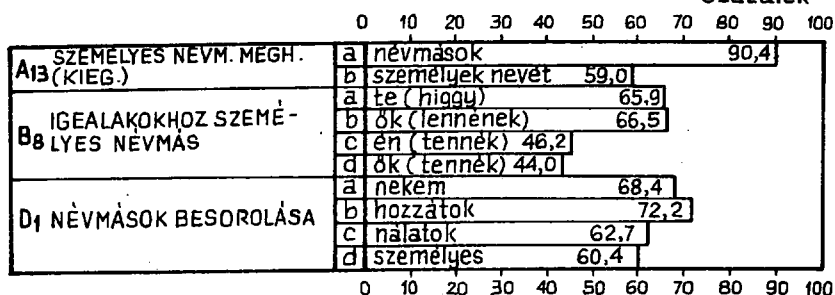

25. ábra

VISSZAHATÓ NÉVMÁS

Százalék

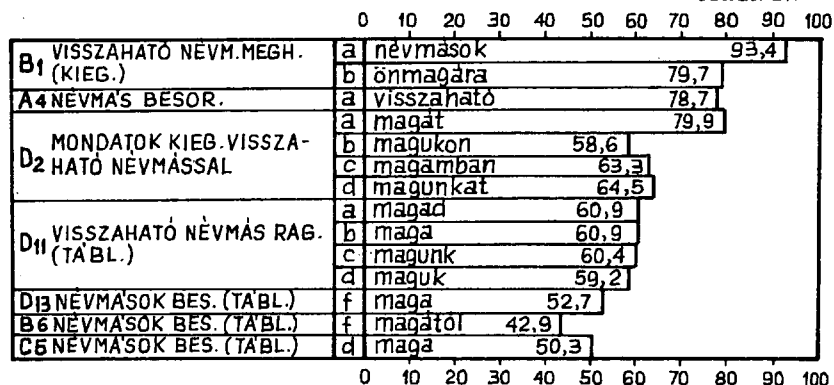

26. ábra

KÖLCSÖNÖS NÉVMÁS

Százalék

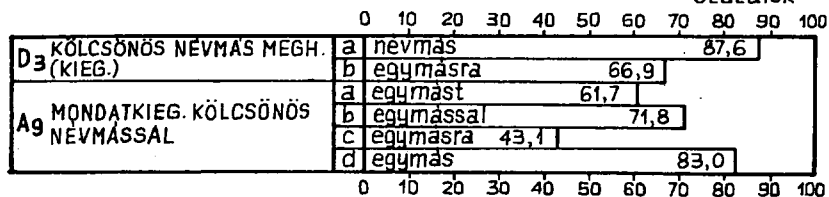

névmást hozzárendelni: az eredmény csupán 45 %-os. Az egészen biztos tudáshoz az ilyenféle "beugrató" feladatok gyakorolttása is hozzásegíthet.

Visszaható névmás

A 25. ábra adatai szerint jól tudják a tanulók a definíciót, kielégítően helyezik el a visszaható névmás különböző számu és személyü alakját táblázatban; hasonló szinten egészen ki mondatokat megfelelő névmási alakokkal. - A besorolásban viszont a már korábban jelzett jelenség látható.

Kölcsönös névmás

/26. ábra/

A definíció tudása hasonló az előzőkéhez. Egészében jó tudást mutat az a feladat is /A₉/, amelyben mondatokat kellett kiegészíteni kölcsönös névmással /65 %/. Érthetetlennek tünik viszont, hogy miért sokkal gyengébb az eredmény /43 %/ az egymásra alakokkal való kiegészítésben. Talán azért, mert a névmás kipontozott helye a mondat elején van, és így nem előzi meg "hívójel"-ként ható szövegrész? - Lehetséges, hogy ilyen apróság is zavarja a hatodikos gyerekeket?

Mutató névmás

Elég sok feladatban ellenőriztük a mutató névmás tudását /27. ábra/; az átlagos eredmény jó közepes /61 %/. Ellenben nagy az ingadozás, az eredmények szóródása /31-től 90 %-ig/.

A már "A névmás" c. témánál jelzett problémákon kívül csak néhány, az ismeretek mozgékonyására, mobilitására vonatkozó észrevétel kívánkozik ide.

Egy feladatban /B₂/ négy mutató névmás közelre, ill. távolra mutató alakváltozatát kértük úgy, hogy a táblázatban adva volt a "közelre mutató" és a "távolra mutató" megjelölés a két oszlop fejrészében, és soronként el volt helyezve egy-egy névmás a megfelelő helyre; az üres rovatba a párját kellett beírniuk a tanulóknak. Minden lehető "hívójel" megadtunk tehát a kitöltéshez. A tanulók háromnegyede meg is oldotta. /Kérdéses

27. ábra

MUTATÓ NÉVMÁS

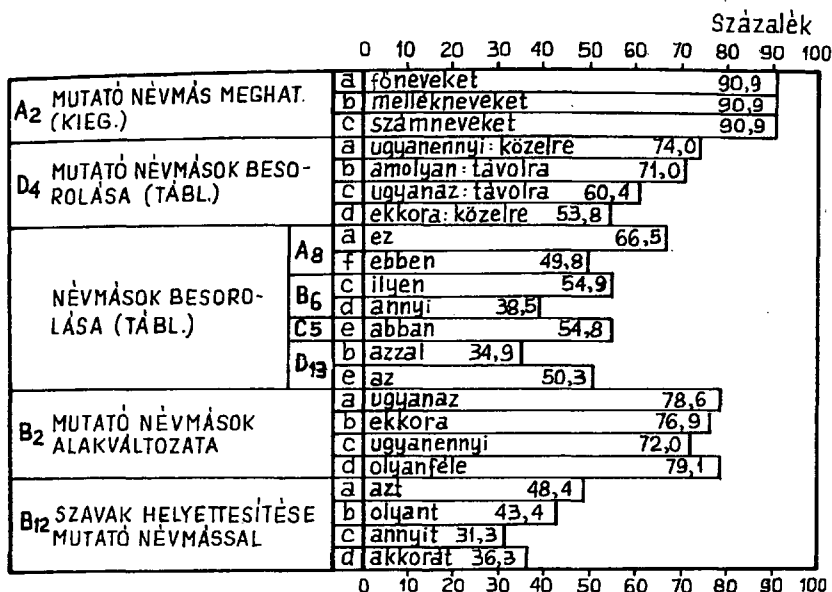

28. ábra

BIRTOKOS NÉVMÁS

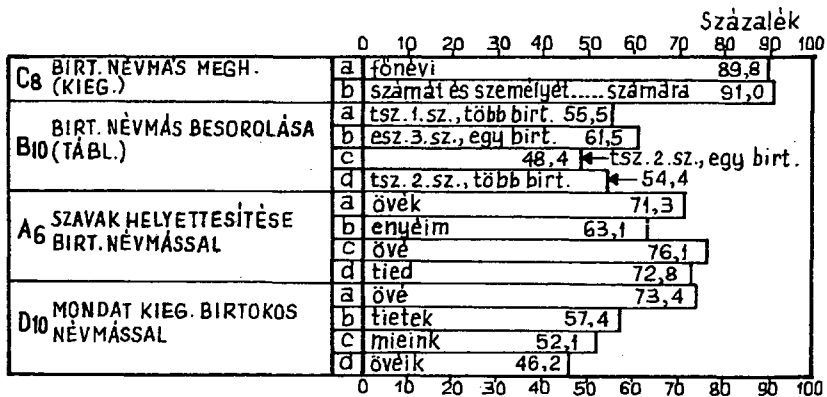

persze, hogy egy ilyen könnyű feladatnál ez jó arány-e?/

Lényegében ugyanezekkel a tényezőkkel volt dolgunk a D_4 feladatban is; a táblázat szerkezete is azonos. Az eltérés annyi csupán, hogy egyetlen névmás sincs elhelyezve a táblázatban, hanem fölülte megadott négy névmást kellett elhelyezniük benne, a jellegnek megfelelően a "közelre mutató", ill. a "távolra mutató" rovatba. A hívójel tehát eggyel kevesebb, mint az előbb ismertetett feladatban: nincs adva a besorolandó névmások alakváltozat-párja. - Az átlagos megoldási arány 10 %-kal gyengébb, mint az előbbi feladatnál.

Még kevesebb hívójel birtokában oldandó meg a B_{12} jelzésű feladat. Tulajdonképpen egyetlen feltétel birtokában /távolra mutató legyen a névmás/ kellett megoldaniuk a tanulóknak adott szavak, ill. kifejezések helyettesítését mutató névmással. S ez csupán 40 %-nak sikerült.

A következtetés magától adódik: minél önállóbb tevékenységet kíván a feladat, annál gyengébb az eredmény.

Birtokos névmás

A 28. ábra diagram-oszlopai elég erősen hullámzó teljesítményt tárnak elénk. A kiegészítéssel kért definíció-elemeket /a ráismerés szintjén/ a tanulók 90 %-a tudja.

A B_{10} jelű táblázatos besorolási feladatban ragozott névmási alakokról kellett megállapítani a birtokos számát és személyét, valamint a birtok számát. 55 %-os átlaggal sikerült.

Az A_6 -os feladatban a névmással helyettesítést 71 %-os átlaggal végezték el. - E feladat logikája sok hasonlatosságot mutat a mutató névmások mérésére alkalmazott B_{12} feladattal. Az eredmény azonban erősen eltérő. Ennek oka az lehet, hogy az ott említett logikai feltétel miatt több logikai lépésből épül fel a megoldás menete, több elágazással és döntéssel, ami a hibalehetőségek számát is növeli.

A mondatkiegészítés birtokos névmással / B_{10} / elemről elemre csökkenő teljesítményt mutat. A magyarázat az lehet, hogy egyre több tényező figyelembe vételével oldhatók meg: az elsőben egy birtokost és egy birtokot jelölő névmást, a másodikban több birtokosra és egy birtokra utalót, a harmadikban és a negyedikben pedig több birtokost és több birtokot kifeje-

ző névmási alakot kellett alkalmazni.

Kérdő névmás

A 29. ábrán bemutatott eredményekhez kevés megjegyzést kell fűznünk: egyenetlenségeik ellenére kielégítőknak mondhatók.

Az ismeretek alkalmazását mérő feladatokról kell csupán szólnunk. Az A_5 jelű feladatban feltűnően kevesebb tanuló kért sikerrel a melyik névmással /38,8 %, a többi 70 % körüli arányával szemben/. A magyarázat az lehet, hogy ez esetben személyre utaló kijelölő jelzőre /ez a gyerek/ kellett kérdezni, így sokan a ki? névmást használták. - A D_9 feladatban viszont az okozhatott volna dilemmát a bizonytalanabb tudású tanulóknak, hogy az egyik mondatban a ki? névmással együtt a ki igekötő is szerepel az igétől elválva, de ennek nem "ugrottak be" a tanulók /87,6 % a jó megoldás/. A másikban pedig a mienk birtokos névmás jelzői rövid alakban /a mi feladatunk/ szerepel a mi? kérdő névmással együtt. Ez a második alaki egyezés azonban a tanulók majdnem felét zavarta meg, feltehetően azért, mert itt az alakjában azonos két szó szófajcsoportja is egyezik: mindkettő névmás.

Vonatkozó névmás

Az ennek tudására vonatkozó problémákat már korábban jeleztük, utalván arra, hogy itt térünk ki rájuk részletesebben.

Ha csupán a 30. ábrát nézzük, nem tűnik rosszabbnak az eredmény, mint a többi névmás tudásáé; a helyes megoldások átlaga 65 %. Ha pedig csak a besoroló feladat elemeinek eredményátlagát tekintjük, ez még jobb: 70 %. - A 23. ábrán feltüntetett három besoroló feladatban összesen hat vonatkozó névmás szerepelt. Ezek megoldási átlaga 29 %. - Honnan származhat ez az erős eltérés? - És hogyan jön létre ez utóbbi esetben az egyes elemek megoldási aránya közötti nagy különbség?

A két kérdésre két feltételezhető okkal válaszolhatunk.

Az egyik az, hogy azokban a feladatokban különféle névmások sorolandók egy hosszabb szövegből a táblázatban feltüntetett névmásfajokhoz, azaz szerteágazó tevékenységet, erősebb

29. ábra

KÉRDŐ NÉVMÁS

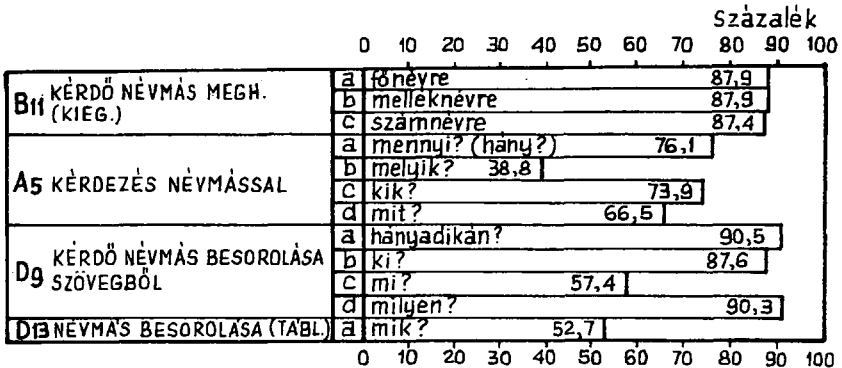

30. ábra

VONATKOZÓ NÉVMÁS

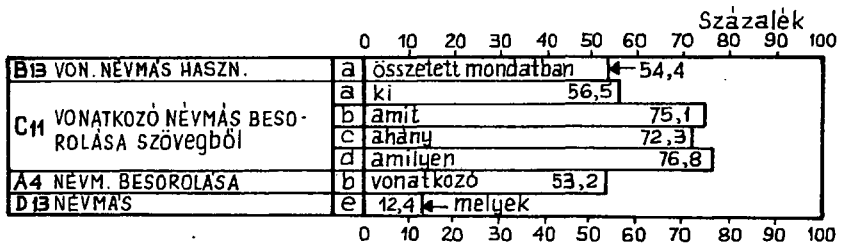

31. ábra

HATÁROZATLAN NÉVMÁS

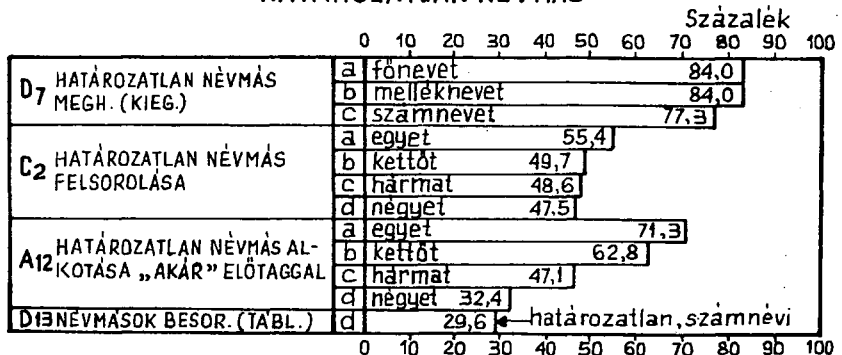

ben megosztott figyelmet tételez fel a helyes megoldás. A 30. ábra C_{11} jelű feladatához a mérőlapon ezt az utasítást kapták a tanulók: "Karikázd be az alábbi közmondásokban a vonatkozó névmásokat!" Vagyis az utasítás maga tereli az egyetlen problémára a figyelmet, s így, kevesebb tényezőre koncentrálván, kisebb a hibázási lehetőség és esély is. Ráadásul a szöveg, amelyből ki kell emelni a vonatkozó névmást, egymástól függetlenül mondatokból áll, amelyek szerkezete a vonatkozó névmások tipikus előfordulását tartalmazó, kéttagú összetett mondat.

A vonatkozó névmások egyéb névmások közül történő kiemlésekor-besorolásakor az eredményekben mutatkozó eltérések pedig onnan adódhattak, hogy egyes esetekben nem a szabályos alakban /mutató névmási előtag+kérdő névmási utótag/, hanem kérdő névmással egyező alakban fordulnak elő. Ilyen esetekben a leggyengébb az eredmény is; lásd: B_6 feladat e item: ki /az aki helyett/, 16,5 %; D_{13} feladat e item: melyek /az amelyek helyett/, 12,4 %.

Ez a magyarázat persze további, kísérleti jellegű vizsgálatokkal lenne megerősíthető, ill. elvethető.

Határozatlan névmás

A 31. ábra oszlopdiagramja mutatja az elért színvonalat. A három feladat 11 elemét a tanulók 60 %-a oldotta meg jól. Az erős közepes átlag elsősorban annak köszönhető, hogy a kiegészítési feladatban számonkért definícióban a három megkülönböztető jegyre a tanulók többsége /81 %/ ráismert / D_7 /.

Egy feladatban / C_2 / négy határozatlan névmás felsorolását kívántuk. Ez az egyszerű reprodukálás a tanulók felének sikerült, ami kevésnek minősülhet. Igaz, a tananyagcsökkentő utasítások, de egyéb, elméleti munkák is hangoztatják, hogy a memorizálás redukálható. Ennek érdekében az ilyen jellegű felsorolásoknak nem sok létjogosultságuk van. Felfogásom szerint azonban a vizsgált feladat csupán azoknak jelenthet pusztán reprodukciót, akik mechanikusan próbálták megtanulni a határozatlan névmásokat. Az a tanuló viszont, aki gondolkodva tanul /mondhatnók: gondolkodva tanulásra tanítanak/, az olyan lényeges információkat jegyzi meg, mint amit a tankönyv 53. oldalán /bekeretezéssel kiemelve/ találunk: "A legtöbb hatá-

TOLDALÉKOLÁS; SZÓELEMEKRE TAGOLÁS

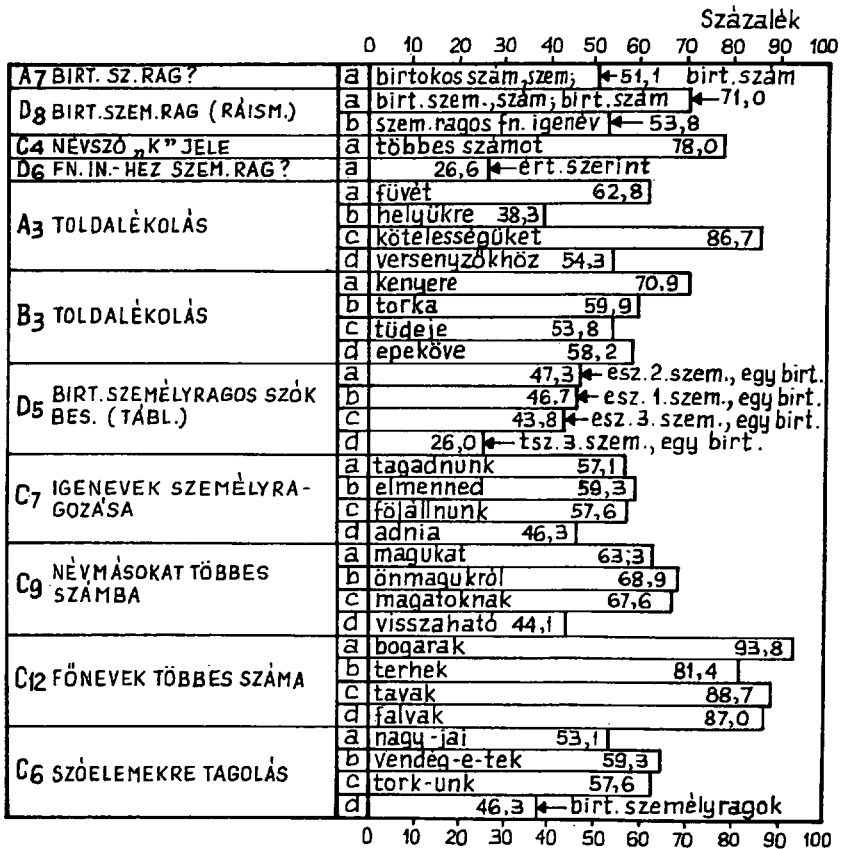

rozatlan névmás olyan összetett szó, amelynek előtagja az akár-, bár-, minden-, se-, sem-, vala- szó, utótagja pedig kérdő névmás." - Az ilyen tanulónak elegendő egyetlen kérdő névmást tudnia, hogy azt a felsorolt előtagokhoz kapcsolva akár a kívántnál több határozatlan névmást tudjon felsorolni. Igaz; az ilyen tanulóval szemben "igazságtalan" a mérés; csak azt mutatja az eredmény, hogy reprodukálni tudja az ismereteket, holott valójában ő a reprodukálásnál magasabb szintű gondolkodási tevékenységet végzett, s ezt az adható pontszám miatt ugyanannyira értékeljük, mint annak a teljesítményét, aki pusztán mechanikus emlékezetbe vésés alapján reprodukál. - Ez a tény bizony még megoldatlan mérésmethodikai problémákat jelez./

Az egyik feladat /A₁₂/ négy határozatlan névmás alkotását kívánta az akár- előtaggal. Az eredmény világosan látható: ahogyan növekszik a megalkotott névmások száma, úgy csökken a helyes megoldást adók aránya. A csökkenés mértéke az elsőt és a másodikat jól megoldók között 8,5 %, a második és a harmadik helyes megoldása között 15,9 %, végül a harmadik és a negyedik közötti csökkenés mértéke ezzel nagyjából azonos: 14,7 %.

A teljesség kedvéért megemlítjük még, hogy a 23. ábrán ismertetett feladatokban összesen három határozatlan névmást kellett egyéb fajtájú névmások közül kiválogatniuk a tanulóknak. Ezt a besorolási feladatot 45 %-os átlaggal végezték el. Összességében tehát korántsem kielégítő a határozatlan névmások tudása.

Toldalékolás, szóelemekre bontás

/32. ábra/

Az e feladatokkal vizsgált tényező elemzése tulajdonképpen a megfelelő szófajok eredményeinek a bemutatásához kívánkozna. Hogy mégis külön tárgyaljuk őket, ez részben azért van, mert a tantérv és a tankönyv is külön témaként kezeli, másrészt azért, mert a problematika áthatja-átfogja az összes névszót; az egyes névszók tudásának bemutatásakor, széttagolva, nem kaptunk volna átfogó képet róla.

Néhány tény és szabály tudását a ráismerés, ill. a repro-

dukálás szintjén mértük. - Rákérdezéssel reprodukáltattuk például, hogy mit fejez ki a birtokos személyrag /A₇/; helyes választ a tanulók 51 %-a adott. Ugyanezt a tényt egy másik, feleletválasztásos feladatban /D₈/ a ráismerés szintjén körtük számon; az eredmény: 71 % tudta. - A tanulók 76 %-a tudja, hogy a k a többes szám jele /C₄/. - Reprodukálniuk kellett azt a tényt is, hogy mikor vesz föl a főnévi igenév személyragot /D₆/; ezt csak 26,6 % tudja. Ennek az elméleti ismeretnek az emlékezetben tartása nem fontos, ha a megfelelő nyelvi szituációban helyes alakot tudnak használni. A C₇ feladat eredménye azt mutatja, hogy a gyakorlati alkalmazást kétszer annyian tudják, mint az elméletet. Az 55 % körüli teljesítmény persze csak az elméleti tudás 26 %-ához képest jó!

A többi feladat közül az egyik /C₆/ analizáló tagolást s az elkülönített ragok besorolását követelte meg. A tagolás 60 %-nak, a besorolás 37 %-nak sikerült. Hasonló az eredmény tehát a korábbi analóg szerkezetű feladatokéhoz: az operatív műveletket sikeresebben végzik, mint a kognitívokat.

További négy feladat tartalmazott átalakítási műveleteket /C₁₂, C₉, B₃, A₃/, egy feladat pedig besorolást /D₅/.

Közülük a szótövet változtató négy főnévnek /bogár, teher, tó, falu/ többes szám jellel való ellátása nem okoz nagyobb nehézséget: közel 90 % a helyes megoldás; csupán a terhek alakot találják meg kevesebben, valószínűleg a hangátvetés miatt.

Felépítését tekintve a C₉ feladat némi rokonságot mutat a C₆-éval: három eleme operatív művelet, egy pedig besorolási feladatot tartalmaz. A három ragozott névmás többes számának megalkotását jóval gyengébben végzik a gyerekek, mint a főnevek többes szám jelzését; a besorolás a névmáskategóriába ennél is kevésbé sikerült.

Az utolsó két toldalékolási feladat közül a B₃ az egyszerűbb, mivel csak birtokos személyragozni kellett négy főnevet /igaz, ezek töve a ragozáskor változik/; az A₃ feladatban viszont a szövegkörnyezet által involvált birtokos személyraggal és tárgy-, ill. határozóraggal kellett ellátni négy főnevet. - A négy elem helyes megoldásának átlaga szinte teljesen azonos a két feladatban; az eltérés abban mutatkozik, hogy a kétféle toldalékolást kívánó A₃ feladatban jóval egyenetlenebb a teljesítmény /38,3-86,7 %/.

33. ábra

NYELVHELYESSÉG

Százalék

0 10 20 30 40 50 60 70 80 90 100

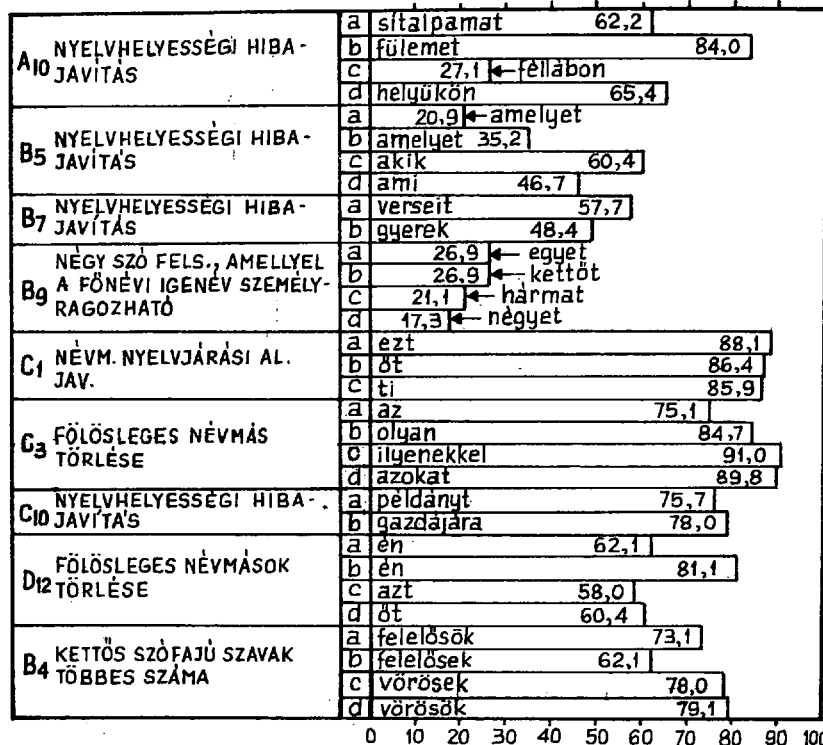

0 10 20 30 40 50 60 70 80 90 100

Nyelvhelyesség

A 33. ábrán közöljük az eredményeket megjelenítő oszlopdiagramot.

Három feladatban ellenőriztük /A₁₀, B₇, C₁₀/ az egyes és a többes szám helyes használatát. Az eredmény kielégítő. Csupán azt tudják nagyon kevesen /27,1 %/, hogy a magyar felfogásnak megfelelően a páros testrészek együtt alkotnak egy egész szervet, s ha az egyikről van szó, az csak fél szerv /A₁₀ feladat, c item/.

Jó a kettős szófajú szavak értelmezése is /B₄ feladat/.

Igen jól tudják hatodikosaink az ezt, öt, ti névmási alakok helyes használatát /87 %/, és kielégítő annak a gyakorlati ismerete, hogy mikor fölöslegesek a névmások /C₃, D₁₂ feladat/ Gyengék viszont a vonatkozó névmás alkalmazásában /B₅/; különösen bizonytalanok az ami és az amely használatában.

Alig akad közöttük, aki olyan szavakat tudna felsorolni, amelyek mellett a főnévi igenév személyragozandó /B₉/; ezek emlékezetbe idézése fölösleges is /a tananyagcsökkentő utasítás a tanárra bizza ennek tanítását/. Az viszont kívánatos lenne, hogy a gyakorlatban ne tévedjenek.

II. FEJEZET

Az "Egyéb szófajok" című tematikus egység1. A tematikus egység ismeretanyaga

/Tartalmi - szerkezeti elemzés/

A tanítandó témákat a tankönyv így jelöli:

A határozószó

A határozószók helyesírása

A határozói igenév

A névutó

A névutók helyesírása

Az igekötő

Gyakoroljuk az igekötők helyesírását!

A névelő

A kötőszó

A módosító szó

Az indulatszó

A fogalmak strukturáját a 34. ábra mutatja be.

Néhány szavas magyarázat kívánkozik az ábrához.

a/ Nem szokás az egyéb szófajokat a két feltüntetett rendszerfogalom /jelentés, funkció/ szerint csoportosítani. Ennek talán az az oka, hogy a logikai felosztásban-rendszerezésben az "egyéb" kategóriába kerülnek általában a rendszertanilag tisztázatlan elemek. Itt azonban egészen más a helyzet: az "egyéb szófajok" elnevezés nem a rendszertani bizonytalanságot jelzi, hanem azt, hogy nincs megfelelő szavunk /terminus technicus/ e csoport megjelölésére.

b/ Az "egyéb" kategóriát a nem teljes felosztásban szokás használni annak jelzésére, hogy a felosztás felsorolt tagjain kívül továbbiak is vannak vagy lehetnek, amelyeket azonban az adott esetben - különböző okok miatt - nem indokolt vagy lehetetlen feltüntetni. /Pl. Nem célszerű terhelni velük az olvasót-hallgatót, mert nélkülök is megérthető a rendszer lényege, vagy mert még fel nem fedezett elemek helyét-létét jelezzük vele, de amelyek szükségszerű létezését éppen a rendszer logikája

34. ábra

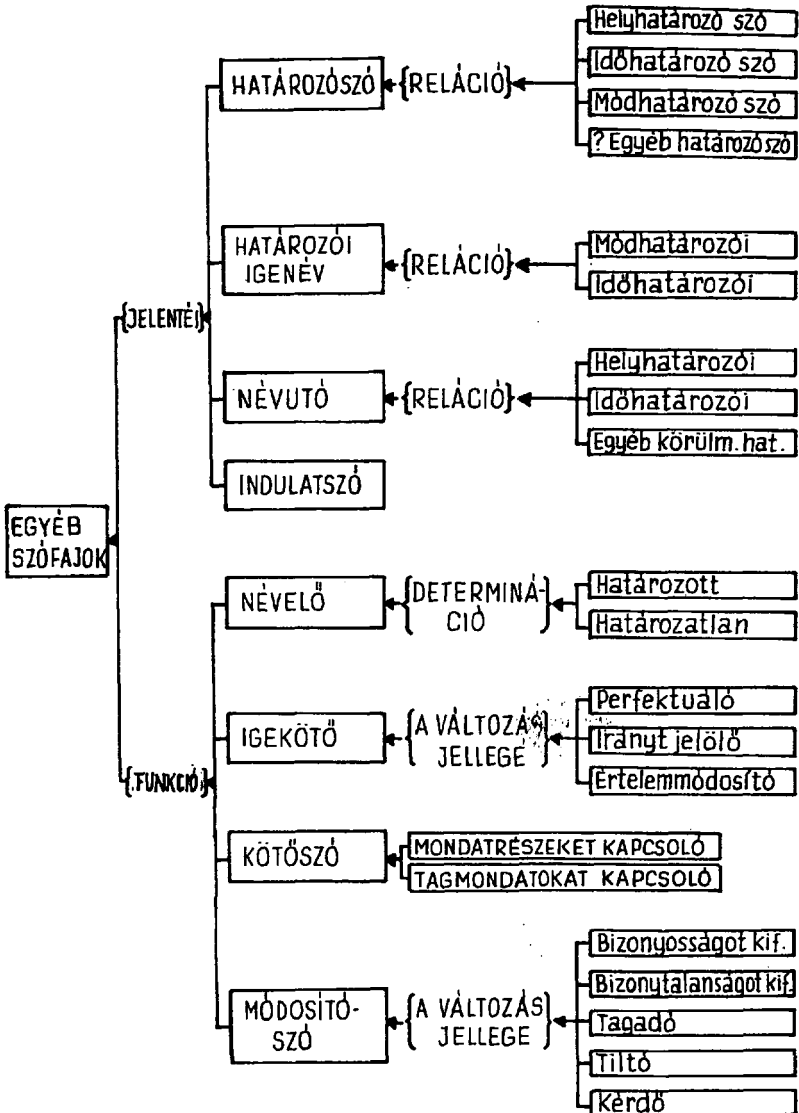

mutatja stb./

Pedagógiai szempontból a tudományos rendszerben való gondolkodás képességének kialakítása, ill. fejlesztése céljából érdemes ezt a kategóriát is elhelyezni a felosztáskor. Esetünkben a határozószó fajainak a felsorolásában azért is indokolt ez, mert a tankönyv a megtanulandó információk között /tipográfiai eszközökkel is kiemelve/ adja ezt a tényt: "Leggyakoribb fajtája a hely-, az idő- és a módhatározószó." /69.o./ Emiatt a tanulóknak hiányérzet támadhat; ha ezek a leggyakoribbak, akkor melyek a kevésbé gyakoriak? - milyen fajtái vannak még?

c/ A tanulóknak természetesen nem tanítjuk a hatodik osztályban a reláció, determináció, funkció szavakat a felosztási alap megnevezésére, de értelmezve-kifejtve megadhatók a felosztási alapok is.

d/ Csak emlékeztetőül jegyezzük meg, hogy nem szükséges ismételtén feltüntetni a felosztási alapot, ha az általa létrejött részhalmazt ugyanazon felosztási alap szerint - "mélységben" - tovább bontjuk. Ezért nem neveztük meg a kötőszó két részhalmazra osztásánál /mondatrészeket, ill. tagmondásokat kapcsoló/ a felosztási alapot, mert ugyanaz /funkció/, mint amely alapján az egyéb szófajok csoportjába sorolhatók a kötőszó.

Ezek után következnek a tanítandó fogalmak tulajdonságait tükröző tények számbavétele.

Már a kezdet kezdetén adódik egy probléma: az egész tematikus egységet megnevező halmazfogalomról /egyéb szófajok/ egyetlen tényt sem közöl a tankönyv. Impliciten persze vannak ilyenek, mint a róla alkotott létítélet, hogy ti. léteznek egyéb szófajok az igék és a névszókön kívül; hogy az egyéb szófajok csoportjába tartozik a határozószó, a kötőszó stb., de persze ezek épp olyan egzisztenciális ítéletek, mint az egyéb szófajok létére vonatkozó; ezeket viszont nem szokás feltüntetni, mert evidensek. Így hát a fogalmakra vonatkozó tanítandó tények számbavétele hiátussal indul.

I. EGYÉB SZÓFAJOK — β

- II.
HATÁROZÓSZÓ
- 1.- a cselekvés körülményeit határozza meg
 - 2.- leggyakoribb fajtája a hely-, idő- és módhatározószó
 - 3.- a fenn helyhatározószó
 - 4.- az itt helyhatározószó
 - 5.- a hol? helyhatározószó
 - 6.- az ahonnan helyhatározószó
 - 7.- a valahová helyhatározószó
 - 8.- a holnap időhatározószó
 - 9.- az akkor időhatározószó
 - 10.- a mikor? időhatározószó
 - 11.- az amióta időhatározószó
 - 12.- a bármikor időhatározószó
 - 13.- az inkább módhatározószó
 - 14.- az ugy módhatározószó
 - 15.- a hogyan? módhatározószó
 - 16.- az ahogyan módhatározószó
 - 17.- a sehogy módhatározószó
 - 18.- némelyek fokozhatók
 - 19.- a beljebb fokozott h.
 - 20.- a kijjebb fokozott h.
 - 21.- az idébb fokozott h.
 - 22.- a hamarabb fokozott h.
- III.
HATÁROZÓI
IGENÉV
- 1.- határozószó
 - 2.- igéből képezzük
 - 3.- -va, -ve képzővel
 - 4.- -ván, -vén képzővel
 - 5.- állapotot jelöl
 - 6.- időt jelöl

Megjegyzés: Az 5. és a 6. tény nincs kifejtve a tankönyvben. Az állapot-funkciót egy nyelvhelyességi szabályban; az idő-funkciót pedig az egyik gyakorlatban adja meg. Nehezen érthető, miért vonakodnak a három határozói igenév /mód-, állapot-, időhatározói/ expressis verbis megjelölésétől; nem "haladná meg a gyermekek életkori sajátosságának megfelelő szintet"; csupán egyszerűbb lenne a megértés, könnyebb a gyakorlás.

- IV.
NÉVUTÓ
- 1.- szó
 - 2.- névszóval együtt
 - 3.- a cselekvés helyét
 - 4.- a cselekvés idejét
 - 5.- a cselekvés egyéb kü-
rülményét
 - 6.- többnyire ragtalan névszóhoz
 - 7.- határozóragos név-
szóval
 - 8.- utána
 - 9.- előtte is
 - 10.- személyes
névmással
 - 11.- a névutó személyragot kap
 - 12.- a névmás a személy hang-
súlyozását fejezi ki
 - 13.- egybe írjuk a névmással
 - 14.- soknak há-
rom alakja
van
 - 15.- hol? kérdésre
 - 16.- honnan? kérdésre
 - 17.- hová? kérdésre
 - 18.- alatt; hol? kérdésre felel
 - 19.- alól; honnan? kérdésre fel.
 - 20.- alá; hová? kérdésre felel

- V.
IGEKÖTŐ
- 1.- szó
 - 2.- igéhez kapcsolódik
 - 3.- az ige értelmét módosítja
 - 4.- befejezetté
 - 5.- irányt jelöl
 - 6.- vagy megváltoztatja az ige jelentését
 - 7.- megismétlésével a cselekvés ismétlődését
fejezzük ki
 - 8.- 16.- a leggyakoribb igekötők; át-, be-, el-,
fel-, ki-, le-, meg-, össze-, vissza-

- VI.
NÉVELŐ
- 1.- szó
 - 2.- főnevek előtt áll
 - 3.- hangsúlytalan
 - 4.- lehet határozott --
 - 5.- magánhangzóval kezdődő főnév előtt: az
 - 6.- mássalhangzóval kezdődő főnév előtt: a
 - 7.- lehet határozatlan --8.- az egy: határozatlan névelő

- VII.
KÖTŐSZÓ
- 1.- szó
 - 2.- tagmondatokat kapcsol
 - 3.- vagy mondatrészeket kapcsol
 - 4.- lehet egyes --
 - 5.- az és: egyes
 - 6.- a ha: egyes
 - 7.- a hogy: egyes
 - 8.- a meg: egyes
 - 9.- a vagy: egyes
 - 10.- a de: egyes
 - 11.- a pedig: egyes
 - 12.- a mert: egyes
 - 13.- a mivel: egyes
 - 14.- lehet páros-
 - 15.- a vagy - vagy: páros
 - 16.- az is - is: páros
 - 17.- a mind - mind: páros
 - 18.- a se - se: páros
 - 19.- az is - is: páros
 - 20.- a nemcsak - hanem..is: páros

VIII.

MÓDOSÍTÓSZÓ

- 1.- szó
- 2.- a mondat értelmét módosítja
- 3.- bizonytságot fejez ki
 - 4.- bizony
 - 5.- bezzeg
 - 6.- igen
 - 7.- persze
 - 8.- csakugyan
- 9.- bizonytalanságot fejez ki
 - 10.- talán
 - 11.- esetleg
 - 12.- aligha
- 13.- tagadást fejez ki
 - 14.- nem
 - 15.- sem
- 16.- tiltást fejez ki
 - 17.- ne
 - 18.- se
- 19.- kérdést fejez ki
 - 20.- -e
 - 21.- vajon

IX.

INDULATSZÓ

- 1.- szó
- 2.- érzelmet fejez ki
- 3.- indulatot fejez ki
- 4.- legtöbbször mondatban fordul elő
- 5.- kiemeli a mondanivaló hangulatát
- 6.- önmagában is előfordulhat
- 7.- az önmagában álló indulatszó felkiáltó mondatot helyettesít
- 8.- a ja: indulatszó
- 9.- a hú: indulatszó
- 10.- a hahó: indulatszó
- 11.- a hajrá: indulatszó
- 12.- a pfuj: indulatszó
- 13.- a no: indulatszó
- 14.- a hej: indulatszó
- 15.- vannak állatok hízó indulatszók
- 16.- vannak egyéb indulatszók

Szabályok:

1. A határozószók végső t-jének írása
 2. A kettős alaku /alakváltoztató/ határozószók n, ill. t végződésének írása
 3. Az alakváltoztató határozószók középfokának írása
 4. A kiejtés szerinti írás az innen, eddig, merre, épp típusu határozószóknál
 5. Az ejtéstől eltérő írásu határozószók /mindjárt, aztán stb./ helyesírása
 6. A szóösszetétellel létrejött határozószók /bármeddig, ugyanakkor stb./ írása
 7. A -va, -ve képzős határozói igenevek használata a létigével való szókapcsolatban /nyelvhelyesség/
 8. Névtűs személyes névmások használata /nyelvhelyesség/
 9. A t végű névtűk helyesírása
 10. A személyragos névtűk szószármaztató írása /előlem stb./
 11. Állandósult névtűs szókapcsolatok írása /utközben stb./
- Megjegyzés:** A szabály a könyvben /77.o./ így szerepel: "A névszót és névtűjét általában különírjuk; keringés nélkül, tanítás után, utca hosszat. De sok állandóan együtt használt szókapcsolatot egybeírunk; délelőtt, utközben, hazafelé, rendszerint, naphosszat stb." - Nem ártana megjegyezni, hogy ezek az összetételben határozószókká váltak.
12. Az ez /e/, az /a/ mutatónévmás és a névtű írása
 13. Az igekötő írásának szabálya
 14. A megismételt igekötők írása
 15. Az igekötők használatának nyelvhelyességi szabálya
 16. Az ígéhez tartozó igekötő kikeresésének szabálya
 17. Névelő használata személynevek, földrajzi tulajdonnevek előtt, ha nincs jelzőjük
 18. Névelő használata jelzős személynevek, földrajzi tulajdonnevek előtt
 19. Igeragozás határozott névelős, határozatlan névelős és névelő nélküli tárgy esetén
 20. Vessző használata kötőszók előtt
 21. A hogy kötőszó ismételt használatának elkerülése nyelvhelyességi szabály/
 22. Az -e kérdőszó írásának szabálya

Megjegyzés: Hiányzik az -e kérdőszó hovatartozására vonatkozó nyelvhelyességi szabály,

23. A vajon írása
24. A ne /se/ tiltószóra vonatkozó szórendi szabály
25. A mondatba foglalt indulatszó elválasztása vesszővel a mondat többi szavától
26. Az önmagában használt indulatszó után felkiáltójelet írunk.

Tevékenységtípusok és feladat-variációik

Besorolás, osztályozás, csoportosítás

- Határozószókat irodalmi szövegből
- Határozószókat és névutós névszókat
- Határozói igeneveket irodalmi szövegből
- Névutós szerkezeteket irodalmi szövegből
- Adott névutós szerkezeteket határozófajba
- Mondatrészeket mondatokból
- Kettős szófajú szavakat
- Mondatokból az egy és az szavakat szófajba
- Módosítószókat irodalmi szövegből
- Indulatszókat irodalmi szövegből

Kiegészítés

- Hiányzó betűkkel határozószókat /helyesírás!/
 Hiányzó betűkkel névutókat /helyesírás!/
 Hiányzó betűkkel személyragos névutókat /helyesírás!/
 Hiányzó betűkkel módosító szókat
 Névelővel tulajdonneveket /nyelvhelyesség!/
 Mondatokat a kötőszavak előtt hiányzó vesszőkkel
 Összetett mondatokat hiányzó kötőszóval
 Közmondást a kötőszóval kezdődő második tagjával
 Mondatokat hiányzó mondatjelekkel

Példák gyűjtése, alkotása

- Adott kérdésre felelő határozószókat
- Adott határozószókhöz ellentétes jelentésűeket
- Összetett szavakat, amelyek előtagja megadott határozószó
- Adott személyragos névutókhöz ellentétes jelentésűt
- Állatokat hívó indulatszókat

Indulatszót tartalmazó népdalsorokat
 Mondatalakítás adott igék megismétlésével
 Mondatalakítás megadott módosító szavak felhasználásával
 Mondatalakítás megadott indulatszókkal
 Indulatszókat tartalmazó mondatok alkotása adott témáról

Elemekre bontás

Összetett határozószók szótagolása
 Igeköötős igék és igei származékok szótagolása

Magyarázat

Határozó szavak helyesírási szabályának magyarázata
 -ul, -ül végű névutók helyesírása
 Névutós kapcsolatok helyesírása
 Köötösök előtti vessző alkalmazásának szabálya
 Indulatszók használata /nyelvhelyesség/
 Határozószós kifejezések jelentése
 Azonos töből származó szavak /figura etimologica/ jelentése
 Adott igeköötős igék jelentése /azonos igehez több ige-
 köötő/
 Azonos szavakból álló, szórendjükben eltérő mondatok jelentése

Átalakítás

Határozószókat összetett határozószókká; adva az utótag
 Igeből határozói igenév képzése

A mellől stb. névutót személyragossá

Adott állító, ill. tagadó alaku kifejezést ellentétessé

Alapfoku határozószót tartalmazó mondatot középfokura

Analógiás mondatátalakítás

Adott kifejezés névutóját rokon értelműre

Adott mondat határozóját határozószóval kifejezve

Hová? kérdésre felelő határozót tartalmazó mondatot

honnan? kérdésre felelőt tartalmazóra

Közt névutót tartalmazó mondatot a névutó alakváltozatával

Mondatalakítás úgy, hogy az előforduló névutók ellentéte-
 se kerüljön bele

Névutós főneveket tartalmazó mondatokat a névutók kiha-
 gyásával

Jelen idejű, igekötős igei állitmányt tartalmazó mondatokat jövő idejűvé

Mondatátalakítás az igéhez tartozó igekötő kiválasztása /meghatározása/ céljából

Adott mondatot a szoktam, akarjuk, tudta beillesztésével
Mondatokat a helytelenül használt névelők helyesbitésével
is ... is kötőszós mondatot más megfelelő páros kötőszóval

Egyszerű mondatokból összetett, megfelelő kötőszó alkalmazásával

Két és több hogy kötőszót tartalmazó mondatot a kötőszóismétlés megszüntetésével

Két ellentétes tartalmu egyszerű mondatot kötőszavas összetetté

Kérdőszó nélküli mondatokat -e kérdőszavassá

Mondatalkotás

Adott határozószókkal

Adott határozószók ellentétes jelentésűjével

Adott névutók felhasználásával

Adott névutós kapcsolatok beillesztésére

A tud, lehet, akar igekötős igével

A felfogja - fel fogja... és analógiás alakokkal

Adott tulajdonnevek felhasználásával, a névelő alkalmazására

Összetett feladatok

Határozószó-párok jelentésének magyarázata és összevetése névmásokkal

Határozószók besorolása irodalmi szövegből, helyesírásuk magyarázata

Határozószók kiegészítése kritikus írásu betűkkel és besorolásuk táblázattal

Azonos alaku szavak szófaji besorolása, mondatalkotás velük

Mondatok besorolása nyelvhelyesség szerint, a hibásak javítása

Igenevek képzése adott igéből, szófaji besorolásuk táblázat segítségével

Személyragozott névutók besorolása az adekvát névmáskategóriákba, névmások megnevezése, mondatalkotás velük

Névutók személyragozása, mondatalkotás a ragozott szavakkal

Írányt jelölő névutóhoz a másik két irányt jelölő hozzárendelése, besorolásuk táblázattal

Összetett határozószók kijelölő jelzős szerkezetre bontása adott minta analógiájára, mondatalkotás velük

Adott szavakból tetszés szerinti névutós szókapcsolatok szerkesztése, mondatalkotás

Mondatelemzés, helyesírási szabálymagyarázattal

Névutós szerkezetek szerkesztése, mondatalkotás a szerkezetekkel

Igekötéők és igékjük besorolása irodalmi szövegből; jelentésük magyarázata; helyesírási szabálymagyarázat

Külömféle igekötők kapcsolása adott igékhez; a keletkezett szavak jelentésének magyarázata

Igekötés szerkezet magyarázata adott mondatban; nyelvhelyességi hiba javítása

Igekötéők kapcsolása külféle igékhez; mondatalkotás a keletkezett igékkel

Mondatok szerkesztése adott szavakból; az állítványok besorolása az igekötő egybe- és külförása szerint, táblázzattal

Kijelentő mondat átalakítása felszólítóvá, majd a ne tiltószó alkalmazásával tiltó mordattá

A tematikus egységgel kapcsolatosan tanítandó tevékenység-típusokat és konkrét feladatmegoldásokat a 18. táblán összesítettük.

Összesen tehát 9 célfogalom, 129 tény, 26 szabály és 8 tevékenység-típusban 123 konkrét feladat található e tematikus egységben.

18. tábla

Az "Egyéb szófajok" c. egység tevékenységei

	Besorolás, osztályozás	Kiegészítés	Példák gyűjtése, alkotása	Elemekre bontás	Magyarázat	Átalakítás	Mondatalkotás	Összetett	ÖSSZESEN
Határozószó	7	3	3	3	7	6	5	5	39
Határozói igenév	2					1		5	5
Névutó	5	4	1		2	7	2	5	26
Indulatszó	3	1	4		1				9
Névelő	3					1	1		5
Igekötő	3		1	1	1	3	3	6	18
Kötőszó	2	5			2	4			13
Módosítószó	3	1	1			2		1	8
ÖSSZESEN	28	14	10	4	13	24	11	19	123

2. A mérőlapok és a javítókulcsok

A fogalmak, a tények és a szabályok tudását totálisan mérik a tesztek, s mint eddig is, különböző szinteken. Az alkalmazási feladatokban felhasználtuk a tankönyv tevékenység-típusait, de más típusú feladatokat is tartalmaznak a mérőlapok, mivel a tankönyv feladatai a gyakorlást s nem a mérest szolgálják.

Témazáró mérőlap

A/ változat

Általános iskola

Név:

Nyelvtan, 6. osztály

Osztály:

EGYÉB SZÓFAJOK

1. Válaszolj! Mi a határozószó?

.....

.....

a	b	
2	1	

2. Fügőleges vonallal különítsd el a képzőket a felsorolt határozói igenevekben és igeneves szókapcsolatokban!

a/ dalolva b/ megbeszélvén c/ kérve kértem

d/ Felelj! Mihez járult az igenév képzője?

.....

.....

a	b	c	d	
1	1	1	1	

3. Elemezd mondatrészek és szófajok szerint a következő mondatot!

A mondatrészeket a szokásos aláhúzással jelöld, de írd oda a határozó és a jelző fajtáját is!

A szófaj nevét a szavak fölé írd!

Este elhallgattak a nádas madarai

a-b/ c-d/ e-f/ g-h/

a	b	c	d	e	f	g	h	
5	1	2	1	2	3	3	1	

4. Sorolj fel 2-2 igekötőt a megadott kezdőbetűkkel!

f.....
a/f.....
b/k.....
c/k.....
d/

a	b	c	d	
2	3	2	4	

5. Szövegünk egy osalafinta diákot mutat be feleléskor. Egészítsd ki a szöveget! Próbáld az egyes mozzanatok hangulatát módhatározószókkal érzékeltetni. Válogasd ki a legmegfelelőbbeket!

Ezekből válogass: sebtében, mindenáron, kutyafuttában, szántszándékkal, mindenképpen, titokban, alattomban, suttymban, titkon /Másokat is felhasználhatsz!/
 Bandi felelni akart, pedig csak
 a/

. készült a leckéből. A tanár
 b/

fel is hívta. Bandi nyitva hagy-
 c/

ta könyvét, s abból próbált
 d/

puskázni. A tanár azonban rájött a turpisságra.

a	b	c	d	
1	1	2	1	

6. Az alábbi szövegből írd egy-egy példaszót a táblázat megfelelő rovatába!

Az öreg fa száraz ágaira néha gerlék szálltak, de mindjárt el is rebbentek. Az ágak között egy török harcos ült, lesve a környéket.

Nem kellett sokáig várnia.

- Hahó! - kiáltotta le társainak. - Jönnek!

/Fekete I. nyomán/

Határozószó: Névelő:
 a/ e/

Határozói igenév: Kötőszó:
 b/ f/

Névutós névszó: Módosító szó:
 c/ g/

Igekötős ige: Indulatszó:
 d/ h/

a	b	c	d	e	f	g	h	
1	1	1	1	2	2	4	2	

7. Az alábbi mondatok felszólítást tartalmaznak. Tiltsd meg a cselekvés végrehajtását! /Az átalakított mondatokat írd a kipontozott vonalakra!/
 a/ Olga, menj el hangversenyre!

.....

- b/ Feri, ma elmész bevásárolni!

.....

Tagadd a következő mondatok megállapításait!

- c/ Én is ott voltam a meccsen.

.....

- d/ Ez a dolgozat Ibolyáé.

.....

a	b	c	d	
2	2	2	2	

8. Karikázd be az alábbi verssorokban a névelőket és a hozzájuk tartozó főneveket! Írd alájuk, milyen fajta névelők!

Pendelyes gyerek voltam még, amikor

Az az eső esett,

Mely falának kétharmad részéről

Levitte a meszet.

Jószágból nem jutott

Egyéb egy kuvasznál

/Petőfi: Kutyakaparó/

a	b	c	d	e	f	
1	2	1	2	1	2	

6/3.A

9. Írd a mondatok végére, hogy az aláhúzott szó melyik szófaj szerepét tölti be!

Szófajt:

- Az asztal körül ültünk. a/
- Körülültük az asztalt. b/
- Csakhamar át is jutottunk a hídon. c/
- A hídon át jutottunk a szigetre. d/

a	b	c	d	
3	4	3	6	

10. Felelj! Mi az indulatszó!

.

.

a	b	
1	1	

11. Az alábbi mondatokban karikázd be azokat a névutókat, amelyek nyelvileg helyesek!

- a/ A kudarc komoly figyelmeztetés volt az órs tag-
felé
jai számára.
- b/ Kellő jóindulatot tanúsított vele szemben.
iránta.
- c/ Az osztály komolyan aggódott beteg társuk sor-
sa fölött.
miatt.

a	b	c	
1	1	1	

12. Egészítsd ki az alábbiakat a felsorolt határozószók párjával!

Közelre mutató:

ugyaninnen

b/

erre

Távolra mutató:

a/

amott

c/

- d/ Válaszolj! Melyik névmásfajta emlékeztetnek a fenti határozószók?

.....

a	b	c	d	
1	4	1	1	

Teljesítmény:% pont

SZORGALMI FELADATOK

13. Karikázd be az alábbi verssorokban a kötőszókat!
Írd alájuk, hogy mondatrészeket vagy tagmondatokat kapcsolnak-e össze!

Ez hát a jutalma száz és száz életnek,

Hogy a megmentőnek alamizsnát vetnek.

Összeszedte Toldi roppant nagy erejét,

S megszorítá szörnyen a bajnok tenyerét.

/Arany/

a	b	c	d	e	f	
2	2	2	2	2	2	

14. Az alábbi verssorok aláhúzott határozószóit írd a kipontozott helyekre aszerint, hogy melyik kérdésre felelnek!

Addig verd a vasat, míg tüzes. /Közm./

Mióta csak gyerekek vannak,

Este elindul Balzsam tündér. /Ady/

Mióta?

Mikor?

Meddig?.

a/ b/ c/

a	b	c	
2	2	2	

15. Milyen állandó névutók kapcsolódnak a felsorolt igékhez, névszókhoz? Írj egyet-egyet melléjük!

a/ áskálódik valaki

b/ érdeklődik valaki

c/ átsiklik valami

d/ közömbös valaki /valami/

a	b	c	d	
2	2	2	2	

A szorgalmi feladatok értéke:% pont

Érdemjegy:

Javítókulcs. 6. osztály

EGYÉB SZÓFAJOK

1. A megfogalmazás tetszőleges.
A szükséges jegyek:
a/ szófaj
b/ a cselekvésnek valamilyen körülményét határozza meg
2. a/ -va
b/ -vén
c/ -ve
d/ az igetökhöz /igéhez/
3. a/ időhatározószó
b/ időhatározó
c/ ige
d/ állítmány
e/ főnév
f/ birtokos jelző
g/ főnév
h/ alany
4. Javítás értelem szerint
Pl.: a-b/ fenn,fel,félre,
stb. c-d/ közé,körül,közben
5. a/ mindenáron /mindenképpen/
b/ sebtében /kutyafuttában/
c/ szántszándékkal /titkon.../
d/ titokban /alattomban.../
6. a/ néha /mindjárt,sokáig/
b/ lesve
c/ ágak között
d/ elrebbentek,kiáltotta le
e/ az /egy, a/
f/ de /is/
g/ nem
h/ hahó!
7. a/ ...ne menj el
b/ ...nem mész el
c/ én se /sem, nem/
d/ nem Ibolyáé
8. a/ az /eső/
b/ határozott
c/ a /meszet/
d/ határozott
e/ egy /kuvasznál/
f/ határozatlan
9. a/ névutó
b/ igekötő
c/ igekötő
d/ névutó
10. A megfogalmazás tetszőleges. A szükséges jegyek:
a/ szó /faj/
b/ érzelmet /indulatot/ fejez ki
11. a/ számára
b/ iránta
c/ miatt
12. a/ ugyanonnan
b/ emiatt
c/ arra
d/ a mutató névmásokra
13. a/ és /száz/
b/ mondatrészeket
c/ hogy /a megmentőnek/
d/ tagmondatokat
e/ s /megszorítá/
f/ tagmondatokat
14. a/ mióta
b/ este
c/ míg
15. a/ ellen
b/ után /felől/
c/ felett /főlött/
d/ iránt

OSZTÁLYZATTÁ ALAKÍTÁS

0,0 - 20,8:	elégtelen
20,9 - 41,1:	elégséges
41,2 - 61,3:	közepes
61,4 - 81,6:	jó
81,7 - 100,0:	jeles

Témazáró mérőlap

B/ változat

Általános iskola

Név:

Nyelvtan, 6. osztály

Osztály:

EGYÉB SZÓFAJOK

1. Írj 2 egyes, 2 páros kötőszót!

Egyes:

Páros:

a	b	c	d	
1	1	1	1	

2. Válaszolj! Mi a módosító szó?

.....

.....

a	b	
1	1	

3. Karikázd be az alábbi mondatokban a névutós névszókat!

Írd a kipontozott vonalakra, milyen fajtájúak /azaz: a cselekvésnek milyen körülményeit fejezik ki/!

A névutó fajtája:

A török nagyvezér hatalmas sereggel indult a város ellen.

A fán ülő ember le is szólt kis idő múlva.

A török előtűnt a lombok közül, és sietve szállt lóra.

a	b	c	d	e	f	
2	4	2	3	2	3	

4. Elemezd mondatrészek szerint és szófajilag a következő mondatot!

A mondatrészeket a szokásos aláhúzással jelöld, és írd oda a határozó és a jelző fajtáját is /ha van ilyen/!

A szófaj nevét a szavak fölé írd!

A csillagok
a-b/

behunyták
c-d/

riadt
e-f/

szemüket.
g-h/

a	b	c	d	e	f	g	h	
2	1	2	1	4	2	2	2	

5. Kukorica Jancsi többek közt így beszélt el élete történetét a francia udvarban,

Egészítsd ki a szöveget! Az események egymásutánosságát, illetve az események közt eltelt időt érzékeltess határozószókkal, ragos vagy névutós névszókkal!

Történt, hogy elsza-

a/

lasztottam a nyájamat. Gazdám világgá

b/

kergetett. búcsút mondtam

c/

Iluskámnak. járom a világot.

a	b	c	d	
1	4	4	1	

6. Felelj! Mi a határozói igenév?

.

.

.

a	b	
1	1	

6/3.B

7. A felsorolt szavakat csoportosítsd a megadott szempontok szerint!

egyenlőre, egyenlőre, őszkor, ősszel
 a/ b/ c/ d/

Határozószó:

Határozóragos névszó:

a	b	c	d	
2	2	3	3	

8. Az alábbi szó párok közül karikázd be a helyeset!
 Ügyelj a névelők helyes használatára!

- a/ István első díjat nyert
 Az István
- b/ A síneken átjárni tilos!
 Síneken
- Rózsi egy kitűnő atléta volt
 kitűnő atléta

a	b	c	
1	1	1	

9. Az alábbi szövegből írd egy-egy példaszót a táblázat megfelelő rovatába!

Ni, egy harkály szállt a fára. Hát figyeljük csak meg!
 Éles karmával kapaszkodva a fa törzsén, rögtön munkához lát.
 A kopogtatás hangja elárulja számára, hogy van-e jó falat a kéreg alatt.

- a/ Határozószó: e/ Névelő:
- b/ Határozói igenév: f/ Kötőszó:
- c/ Névutós névszó: g/ Módosító szó:
- d/ Igeköötős ige: h/ Indulatszó:

a	b	c	d	e	f	g	h	
4	2	3	2	2	3	3	2	

10. Írd le az alábbi határozószók középfokú alakját!

a/ hamar b/ erre c/ benn d/ lent

a	b	c	d	
1	1	1	1	

11. Egészítsd ki a vesz igét megfelelő igekötőkkel!
 Ügyelj a mondatok értelmére!

Erőszakkal vette a kisfiútól
 a/

a labdát.

Kedveskedéssel könnyen vette apját a lábáról.
 b/

Csakhamar vette, hogy engedje el országjárásra.
 c/

Az üzletben vette a felszerelést.
 d/

a	b	c	d	
1	1	1	1	

12. Alkoss négy /4/ határozószót, mely a megadott előtagokkal kezdődik! Mégpedig:

Helyhatározó:

Időhatározó:

a/ akár

b/ akár

c/ ugyan

d/ ugyan

a	b	c	d	
2	2	2	2	

Teljesítmény:% pont

SZORGALMI FELADATOK

13. Helyettesítsd a felsorolt névutós kapcsolatokat személyes névmással! Írd alájuk!

a padok alatt

Feri mögé

a/

b/

fák köré

a fiúk közül

c/

d/

a	b	c	d	
2	2	2	2	

14. Írd a kipontozott helyekre a verssorokban aláhúzott névutós névszókat aszerint, hogy milyen irányt jelölnek /azaz: melyik kérdésre felelnek/!

Innen Pest felé ágazik el az út.

Szeged felől, Szeged felől

Jön egy fekete felhő.

/Népdal/

Túl a Tiszán faragnak az ácsok.

/Népdal/

Honnan?

Hol?

Hová? /Merre?/

.

a/

b/

c/

a	b	c	
2	2	2	

15. Karikázd be az alábbi mondatokban az indulatszókat!
Írd alájuk, milyen érzelmet fejeznek ki! /Pl. csodálkozás, fájdalom stb./

Jaj, dehogyan megyek én oda! Gyöngye vagyok én katonának. /Móra/

Hej, ha én is, én is köztetek lehetnék! /Arany/

Be szép vagy! Be nagyon illel leventének! /Arany/

a	b	c	d	e	f	
2	2	2	2	2	2	

A szorgalmi feladatok értéke:% pont

Érdemjegy:

Ez a teszt - az MM és az OPI támogatásával - a JATE
Pedagógiai Tanszékén készült.

Csoportvezető: Dr. Orosz Sándor kandidátus

Az újrászkészítésért felelős:

Javitókulcs, 6. osztály

EGYÉB SZÓFAJOK

1. Javítás értelem szerint.
2. Megfogalmazás tetszőleges.
A szükséges jegyek:
a/ szó/faj/
b/ a mondat értelmét módosítja
3. a/ város ellen
b/ cselekvés iránya
c/ idő múlva
d/ a cselekvés ideje
e/ lombok közül
f/ a cselekvés helye
4. a/ főnév
b/ alany
c/ ige
d/ állítmány
e/ melléknévi igenév
f/ minőségjelző
g/ főnév
h/ tárgy
5. a/ egyszer/valamikor, egykor/
b/ erre /aznap.../
c/ aznap /este, nemsokára/
d/ azóta /évek óta.../
6. A megfogalmazás tetszőleges.
A szükséges jegyek:
a/ határozószó
b/ -va, -ve, -ván, -vén képzővel alkotunk igéből
7. a/ határozószó
b/ ragos névszó
c/ határozószó
d/ ragos névszó
8. a/ István
b/ A síneken
c/ kitűnő atléta
9. a/ rögtön
b/ kapaszkodva
c/ a kéreg alatt
d/ elárulja/figyeljük meg/
e/ egy /a/
f/ hogyha
g/ -e /van-e, hát, csak/
h/ ni
10. a/ hamarabb
b/ errébb
c/ beljebb /bentebb, bennebb/
d/ lejjebb /lentebb/
11. a/ el-
b/ le-
c/ rá-
d/ meg-
12. Javítás értelem szerint.
13. a/ alattuk
b/ mögéje
c/ köréjük
d/ közülük
14. a/ Szeged felől
b/ Túl a Tiszán
c/ Pest felé
15. a/ jaj
b/ félelem, rémület, fájdalom, bosszankodás
c/ hej
d/ vágy, óhaj
e/ be
f/ osodálkozás, ámulat, meglepetés

OSZTÁLYZATTÁ ALAKÍTÁS

0,0 - 12,6:	elégtelen
12,9 - 35,8:	elégséges
35,9 - 58,9:	közepes
59,0 - 81,9:	jó
82,0 - 100,0:	jeles

Témazáró mérőlap

C/ változat

Általános iskola

Név:

Nyelvtan, 6. osztály

Osztály:

EGYÉB SZÓFAJOK

1. Válaszolj! Mi a névutó?

.....

a	b	
1	1	

2. Írd a felsorolt szavak, szókapcsolatok mellé, mivel fejeztük ki a oselekvés, történés helyét! /Pl. ragos névszó, stb./

- a/ itt
- b/ a kertben
- c/ a kert körül
- d/ a kerten kívül

a	b	c	d	
2	2	2	4	

3. Egészítsd ki az alábbi mondatokat a tartalomhoz legjobban illő indulatszókkal!

- a/, ne beszélj ilyen hangosan!
- b/, mit is csináljak, mit is csináljak?
- c/, vidd el innen! Rá se tudok nézni!
- d/, mi is itt vagyunk ám!

a	b	c	d	
1	1	1	1	

4. Válaszolj! Mi a kötőszó?

a	b	
1	1	

5. Karikázd be az alábbi mondatban a határozószókat!
 Írd alájuk, milyen fajtájúak /azaz: a cselekvésnek
 milyen körülményét határozzák meg/!

Nagyon mehetnékje volt már a paripának, csak

úgy futtában kiáltottam oda Palkónak.

/Móra/

a	b	c	d	e	f	
4	5	2	4	3	5	

6. Az alábbi szövegből írd egy-egy példaszót a
 táblázat megfelelő rovatába!

Nosza megállás nélkül vágattak délnek. Elől
 Bogics, akiben szomjasan lobogott az öröm,
 és meglengette süvegét. Közül a két kiszá-
 badított ruh, akik bizony csak szédülve szítták
 a levegőt, a napfényt, a melget.

/Fekete I./

- a/ Határozószó: e/ Névelő:
 b/ Határozói igenév: f/ Kötőszó:
 c/ Névutós névszó: g/ Módosító szó:
 d/ Igeközös ige
 /igenév/: h/ Indulatszó:

a	b	c	d	e	f	g	h	
3	2	3	3	2	2	2	2	

7. Egészítsd ki az alábbi mondatokat a hiányzó -e kérdőszócskával! Hiányjellel illeszd a mondat megfelelő helyére!

a/ Nézd meg, megette uzsonnáját!

b/ Megkérdeztem, nem látta valaki a tollamat.

Illeszd be a hiányzó névelőt az alábbi mondatok megfelelő helyére!

c/ Szép Balaton a külföldieknek is tetszik.

d/ Látott száguldani a műuton új Skodát.

a	b	c	d	
1	1	1	1	

8. Elemezd mondatrészek szerint és szófajilag a következő mondatot! A mondatrészeket a szokásos aláhúzással jelöld meg, de írd oda a határozó és jelző fajtáját is /ha van ilyen/!

A szófaj nevét írd a szavak fölé!

A vihar
a-b/

suhogó
c-d/

szélostorral
e-f/

vagdalkozott.
g-h/

a	b	c	d	e	f	g	h	
2	1	4	2	2	2	2	1	

9. Az alábbi verssorokban aláhúzott névutós névszókat írd a kipontozott helyekre aszerint, hogy melyik kérdésre felelnek!

Szüret után lesz az esküvőm. /Népdal/

Négy órán túl nem maradhatunk a pályán.

Háromszáz esztendő óta

Szomorú a magyar nóta. /Népdal/

Mióta?

Mikor?

Meddig?

a/ b/ c/

a	b	c	
2	1	2	

6/3.C

10. Az igekötő és a hozzátartozó ige /vagy igenév/ közé gyakran ékelődik egy másik ige.
Sorolj fel 4 ilyen igét!

.....

a	b	c	d	
2	1	1	2	

11. Képezz határozói igenevet az alábbi igékből!
/Régies képzőt is használhatsz!/
 a/ dicsekszik;
 b/ alszik;
 c/ fest;
 d/ álldogál;

a	b	c	d	
1	1	1	1	

12. Egészítsd ki az alábbiakat a felsorolt határozószók párjával!

ezután a/

b/ addig

ugyanígy c/

Válaszolj! melyik névmásfajttára emlékeztetnek a

fenti határozószók? d/

a	b	c	d	
1	1	1	2	

Teljesítmény:% pont

SZORGALMI FELADATOK

13. Karikázd be a következő mondatokban az igekötőket a hozzá tartozó igével együtt!
Sorold be őket a táblázat megfelelő helyére!

Azzal szép csendesen beleeresztette magát a nagy lékbe Észre se vették, hová jutottak, mire összecsapott a fejük fölött a víz.

/Móra/

Az igekötő

befejezetté teszi a cselekvést:

megjelöli a cselekvés irányát:

más értelmet ad az igének

/módosítja az ige jelentését/:

a	b	c	d	e	f	
2	2	2	2	2	2	

14. A zárójelben található határozóragos főneveket helyettesítsd névutós főnevekkel!

/Barátjával/ tanult
a/

Bosszankodott a /dolgon/
b/

Éppen /nyelvtanórán/ lett rosszul.

/Annától/ tudta meg, mi
c/
d/

történt.

a	b	c	d	
2	2	2	2	

15. Az alábbi mondatpárok közül karikázd be azokat, amelyek szerinted nyelvtanilag helyesek!

a/ Holnapig elintézem.

Holnapig el lesz intézve.

b/ A csomag már fel volt bontva.

A csomagot már felbontották.

c/ Felelj! Mikor helyes a létige és a határozói

igenév kapcsolata?

.

a	b	c	
2	2	2	

A szorgalmi feladatok értéke:% pont

Érdemjegy:

Ez a teszt - az MM és az OPI támogatásával - a JATE
Pedagógiai Tanszékén készült.
Csoportvezető: Dr. Orosz Sándor kandidátus
Az újrásokszorosításért felelős:

Javítókulcs, 6. osztály

EGYÉB SZÓFAJOK

1. Megfogalmazás tetszés szerint. A szükséges jegyek:
a/ szó/faj/
b/ névszóval együtt a cselekvés valamilyen körülményét határozza meg
2. a/ határozószó
b/ ragos névszó
c/ névutós névszó
d/ ragos névutós névszó
3. Javítás értelem szerint
4. A megfogalmazás tetszőleges. A szükséges jegyek:
a/ szó/faj/
b/ tagmondatokat vagy mondatrészeket kapcsol össze
5. a/ már
b/ időhatározószó
c/ úgy
d/ módhatározószó
e/ futtában
f/ módhatározószó
6. a/ elől /közül/
b/ szédülve
c/ megállás nélkül
d/ kiszabadított
e/ az /a/
f/ akiben /és, akik/
g/ bizony /csak/
h/ nosza
7. a/ megette-e
b/ látta-e
c/ A szép Balaton
d/ egy új Skodát
8. a/ főnév
b/ alany
c/ melléknévi igenév
d/ minőségjelző
e/ főnév
f/ eszközhatározó
g/ ige
h/ állítmány
9. a/ esztendő óta
b/ szüret után
c/ órán túl
10. Javítás értelem szerint.
11. a/ dicsekedve /dicsekedvén/
b/ alva /alván,aludván/
c/ festve /festvén/
d/ álldogálva /álldogálván/
12. a/ azután
b/ eddig
c/ ugyanúgy
d/ A mutató névmásokra
13. a/ befejezetté teszi a cselekvést; összezsap
b/ észre /se/ vették;
c/ megjelöli a csel.irányát;
d/ beleeresttette
e/ más értelmet ad;
f/ észrevesz
14. a/ barátjával együtt
b/ a dolog miatt
c/ nyelvtanóra
d/ Anna révén /által/
15. a/ elintézem
b/ Mindkettő jó
c/ Ha állapotot jelöl

OSZTÁLYZATTÁ ALAKÍTÁS

0,0 - 12,6:	elégtelen
12,7 - 37,9:	elégséges
38,0 - 63,2:	közepes
63,3 - 88,5:	jó
88,6 -100,0:	jeles

Témazáró mérőlap

D/ változat

Általános iskola

Név:

Nyelvtan, 6. osztály

Osztály:

EGYÉB SZÓFAJOK

1. Írj 2-2 indulatszót /összesen négyet!/ az alábbi csoportosítás szerint!

Állatot hívó, terelő szók:

Szagutánzó indulatszók:

a	b	c	d	
1	1	1	1	

2. Válaszolj! Mi a névelő?

.

a	b	
1	1	

3. Az alábbi szövegből írd egy-egy példaszót a táblázat megfelelő rovatába!

Rákóczi nemegyszer személyesen állította fel az őröket a tábor körül, de éjjel is virrasztva ellenőrizte, hogy végrehajtja-e mindenki parancsait. Bárcsak vezérei se cselekedtek volna másképp! /A történelem tk. nyomán/

a/ Határozószó:

b/ Határozói igenév:

c/ Névutós névszó:

d/ Igekötős ige:

e/ Névelő:

f/ Kötőszó:

g/ Módosító szó:

h/ Indulatszó:

a	b	c	d	e	f	g	h	
3	2	3	2	2	2	3	3	

4. Fűzz a felsorolt névutókhöz személyragot az alábbi utasítás szerint!

Egyes szám
1. személy

Egyes szám
3. személy

Többes szám
2. személy

a/ felől b/ helyett c/ miatt

Válaszolj! Minek nevezzük az ilyenfajta névutót!

d/.....

a	b	c	d
2	2	2	2

5. Elemezd mondatrészek szerint és szófajilag a következő mondatot!

A mondatrészeket a szokásos aláhúzással jelöld, de írd oda a határozó és a jelző fajtáját is /ha van ilyen/! A szófaj nevét a szavak fölé írd!

Zúgva közeledtek a viharfelhők a Balaton felől.
a-b/ c-d/ e-f/ g-h/

a	b	c	d	e	f	g	h
3	2	2	1	2	1	3	1

6. Állapítsd meg, hogy az aláhúzott szavak milyen szófajúak a verssorokban! A szófaj nevét írd föléjük!

Ablaka csak egy van, és annak is
a/

Üveg csak a fele. /Petőfi/

Szégyen és gyalázat: zúg, morog mindenki.

Egy paraszt fiúval mégsem áll ki senki!
b/

Az volt ám az ember, ha kellett a gáton! /Arany/
c/

Felelj! Mi a különbség a kétféle az és egy szó közt a kiejtésben?

d/.....

.....

a	b	c	d
1	3	3	5

7. Az alábbi szövegben húzd át a felesleges kötőszókat!
 Aztán besötétedett, és egy darabig dörgött és
 villámlott, és máris zuhogott az eső.
 És akkor bőrig áztunk. Nem is tudtuk elképzelni,
 hogy hogy jutunk haza.

a	b	c	d	e
2	2	2	1	

8. Az alábbi mondatpárokból karikázd be a helyesen használt igét vagy igekötős igét!

a/ A jegykezelő ellenőrizte a bérleteket.

A bérleteket leellenőrizték.

b/ Kiolvastam egy regényt.

Elolvastam egy jó könyvet.

c/ Az indulás időpontjáról tegnap értesítettek ki bennünket.

Az indulás időpontjáról tegnap értesítettek bennünket.

a	b	c	d
2	2	2	

9. Karikázd be az alábbi mondatokban a módosító szót!
 Írd alájuk, milyen fajtájúak!

Ki nem dolgozik, ne is egyék! /Közmondás/

"... ki volna úr más széles e határban?

Toldi György talán, a rókalelkű bátya?" /Arany/

a	b	c	d	e	f
2	3	2	2	2	3

6/3. D

10. Felelj! Mi az igekötő?

a	b	
1	1	

11. Egészítsd ki az alábbi szöveget! Jelöld meg az események helyét határozószókkal, ragos vagy névutós név-
szókkal!

Stibor vajda ptyókásan szundikált a
a/

Egyszerre csak mérgekígyó mászott
b/

és kivájta az alvó főúr szemét. Stibor őrült fájdalom-
mában futni kezdett a szakadék Amikor
c/

arra a helyre ért, a szolgát le-
d/

dobatta, zuhanni kezdett. A mélységben szörnyű halálát
lelte.

/Mikszáth nyomán/

a	b	c	d	
2	2	2	1	

12. A verssorokban aláhúzott határozószókat írd a kipontozott helyekre aszerint, hogy milyen irányt jelölnek meg!

A tekintet messze szállhat

Innen, hegy-völgyet bejárhat...

Mint nagy kecskebéka, zölden

Pihog a tó lenn a völgyben. /Sárközi: Kilátó/

Honnan?

Hol?

Hova? /Merre? Meddig?/

a/ b/ c/

a	b	c	
1	1	1	

Teljesítmény:% pont

SZORGALMI FELADATOK

13. Írd le az alábbi határozószók felsőfokú alakját!

a/ kint

b/ tova

c/ távol

d/ hátra

a	b	c	d	
2	2	2	2	

6/3.D

14. Karikázd be az alábbi idézetekben az igeneveket!
Írd a kipontozott vonalakra, milyen fajtájúak!

Mindenki kötődött, hangosan nevetve,
S mint szilaj csikóé magas volt a kedve

.....

Egy nagy bika fut a keskeny utcán,
Valahogyan vágóhídrul szabadulván

.....

A bika azonban, mint a zúgó szélvész,
nem nézte az útnak sem hosszát, sem szélét . . .

.....

/Arany/

a	b	c	d	e	f	
2	2	2	2	2	2	

15. Alkoss 4 /négy/ módhatározószót az akár-, bár-,
minden-, se-, sem-, ugyan-, vala- előtagok bármelyikével!

.....

.....

a	b	c	d	
2	2	2	2	

A szorgalmi feladatok értéke:% pont

Érdemjegy:

Ez a teszt - az MM és az OPI támogatásával - a JATE
Pedagógiai Tanszékén készült.
Csoportvezető: Dr.Orosz Sándor kandidátus
Az újraszorosításért felelős:

Javítókulcs, 6. osztály

EGYÉB SZÓFAJOK

1. Javítás értelem szerint. d/ hogy /hogy jutunk/
2. A megfogalmazás tetszőleges.- A szükséges jegyek: 8. a/ ellenőrizte
b/ elolvastam
c/ értesítettek bennünket
- a/ szó/faj/
b/ főnevek előtt áll, hangsúlytalan /a, az, egy/
3. a/ nemegyszer /éjjel, másképp/
b/ virrasztva
c/ tábor körül
d/ állította fel /ellenőrizte, végrehajtja/
e/ az /a/
f/ és /is, hogy/
g/ -e /sem/
h/ bárosak
4. a/ felőlem
b/ helyette
c/ miattatok
d/ személyragos névutó
5. a/ határozói igenév
b/ módhatározó
c/ ige
d/ állítmány
e/ főnév
f/ alany
g/ névutós főnév
h/ helyhatározó
6. a/ számnév
b/ határozatlan névelő
c/ mutató névmás
d/ a számnév és a névmás hangsúlyos /a névelő nem/
7. Áthúzandó:
a/ és /egy darabig/
b/ és /villámlott/
c/ és /akkor/
9. a-b/ nem - tagadó
c-d/ ne - tiltó
e-f/ talán - bizonytalanságot kifejező
10. A megfogalmazás tetszőleges. A szükséges jegyek:
a/ szó/faj/
b/ igéhez kapcsolódva módosítja vagy megváltoztatja a jelentését
11. Értelem szerint. Például:
a/ a várkertben/a gyepen/
b/ elő a kövek közül
c/ felé
d/ ahonnan /ahol
12. a/ innen
b/ lenn
c/ messze
13. a/ legkijjebb
b/ legtovább
c/ legtávolabb
d/ leghátrább
14. a/ nevetve
b/ határozói igenév
c/ szabadulván
d/ határozói igenév
e/ zúgó
f/ melléknévi igenév
15. Javítás értelem szerint.

OSZTÁLYZATTÁ ALAKÍTÁS

0,0 - 27,0:	elégtelen
27,1 - 48,3:	elégséges
48,4 - 69,6:	közepes
69,7 - 90,9:	jó
91,0 - 100,0:	jeles

3. Összesített eredmények változatonként

19. tábla

A III/A változat összefoglaló adatai.

A tanulók száma		211
Átlag	\bar{x}	50,9
Konfidencia intervallum	$\pm \Delta$	$\pm 2,7$
Pontossági követelmény		$\pm 5,4 \%$
Szórás	$\pm s$	$\pm 20,3$
Relatív szórás		39,8 %

20. tábla

Eloszlás

%pont	Tanuló / %/
0,0 - 5,0	0,0
5,1 - 10,0	0,9
10,1 - 15,0	2,8
15,1 - 20,0	5,2
20,1 - 25,0	4,2
25,1 - 30,0	5,2
30,1 - 35,0	5,2
35,1 - 40,0	5,2
40,1 - 45,0	8,0
45,1 - 50,0	11,3
50,1 - 55,0	7,5
55,1 - 60,0	8,5
60,1 - 65,0	9,0
65,1 - 70,0	6,1
70,1 - 75,0	6,1
75,1 - 80,0	8,0
80,1 - 85,0	2,8
85,1 - 90,0	2,3
90,1 - 95,0	0,9
95,1 - 100,0	0,0

Relatív gyakoriság, %

35. ábra

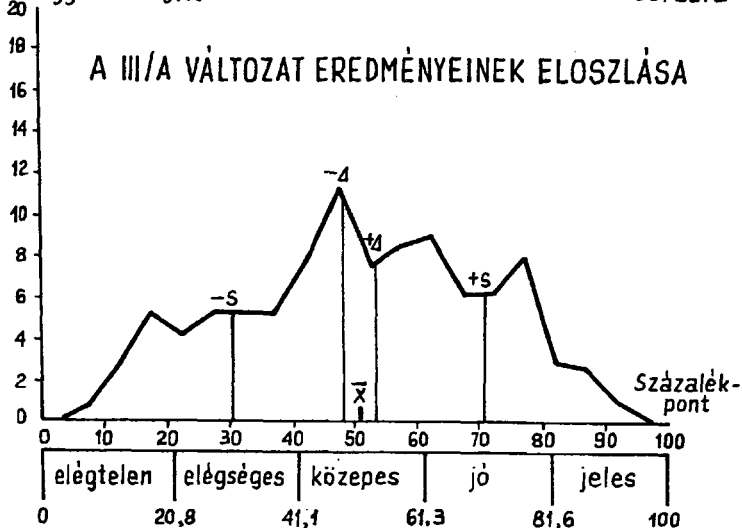

23. tábla

A III/C változat összefoglaló adatai

A tanulók száma		203
Átlag	\bar{x}	48,0
Konfidencia intervallum	$\pm \Delta$	$\pm 3,6$
Pontossági követelmény		$\pm 7,6$ %
Szórás	$\pm s$	$\pm 25,3$
Relatív szórás		52,8 %

24. tábla

Eloszlás

%pont	Tanuló /%/
0,0 - 5,0	2,1
5,1 - 10,0	3,2
10,1 - 15,0	5,4
15,1 - 20,0	4,3
20,1 - 25,0	4,3
25,1 - 30,0	9,2
30,1 - 35,0	6,5
35,1 - 40,0	7,6
40,1 - 45,0	5,4
45,1 - 50,0	8,1
50,1 - 55,0	5,4
55,1 - 60,0	3,2
60,1 - 65,0	4,9
65,1 - 70,0	4,3
70,1 - 75,0	7,6
75,1 - 80,0	3,2
80,1 - 85,0	5,4
85,1 - 90,0	4,9
90,1 - 95,0	0,5
95,1 - 100,0	3,2

Relatív gyakoriság, %

37. ábra

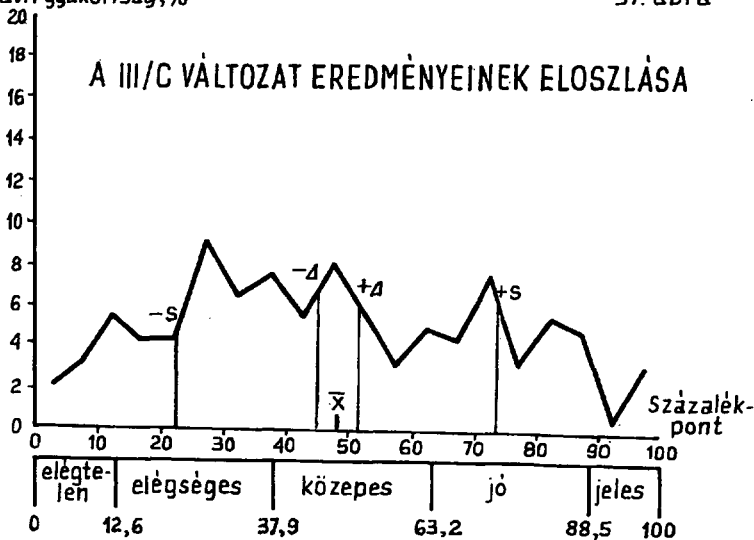

25. tábla

A III/D változat összefoglaló adatai

A tanulók száma		206
Átlag	\bar{x}	57,8
Konfidencia intervallum	$\pm \Delta$	$\pm 3,1$
Pontossági követelmény		$\pm 5,4 \%$
Szórás	$\pm s$	$\pm 21,3$
Relatív szórás		36,8

26. tábla

Eloszlás

%pont	Tanuló %/
0,0 - 5,0	0,5
5,1 - 10,0	1,1
10,1 - 15,0	0,5
15,1 - 20,0	0,5
20,1 - 25,0	2,2
25,1 - 30,0	4,5
30,1 - 35,0	6,2
35,1 - 40,0	5,1
40,1 - 45,0	9,0
45,1 - 50,0	7,9
50,1 - 55,0	7,9
55,1 - 60,0	9,6
60,1 - 65,0	6,2
65,1 - 70,0	4,5
70,1 - 75,0	6,2
75,1 - 80,0	7,3
80,1 - 85,0	8,5
85,1 - 90,0	7,3
90,1 - 95,0	1,7
95,1 - 100,0	2,2

Relatív gyakoriság, %

38. ábra

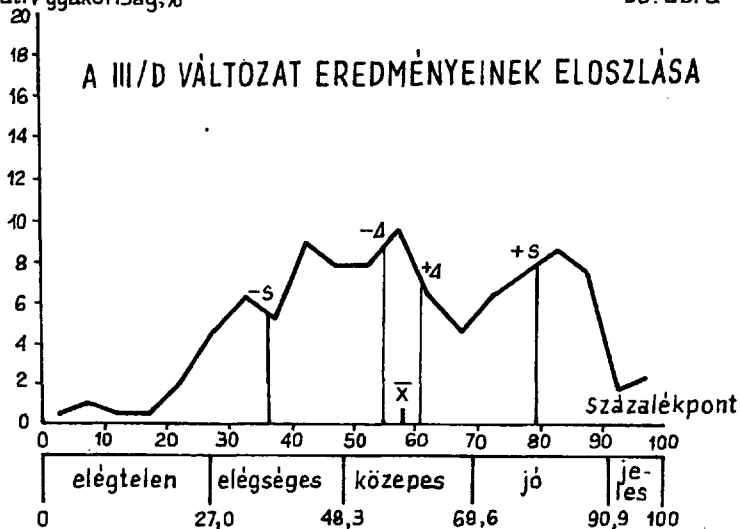

A III/A VÁLTOZAT EREDMÉNYEI

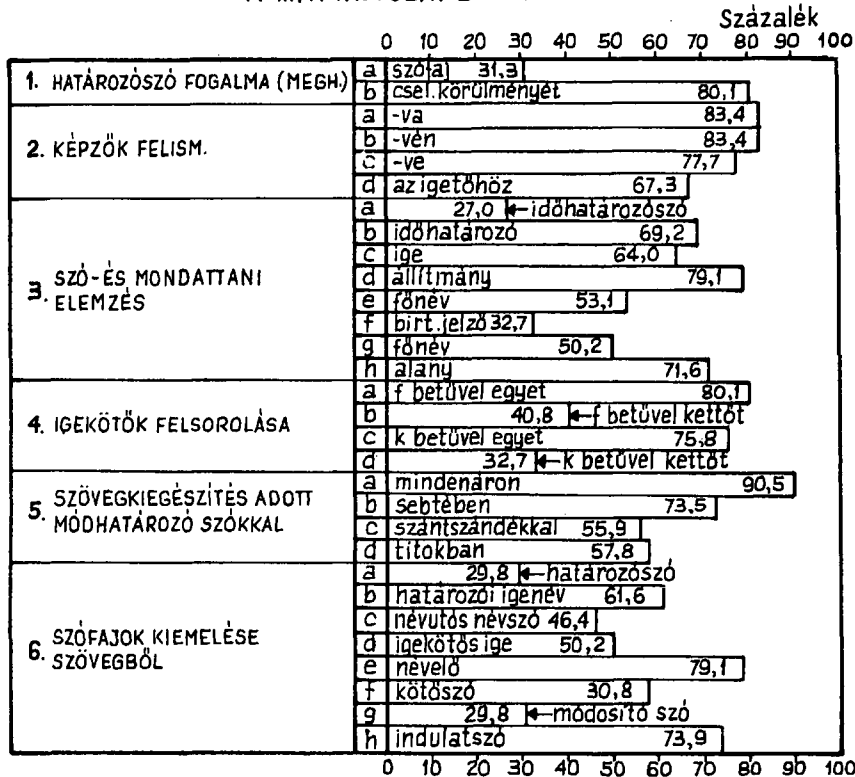

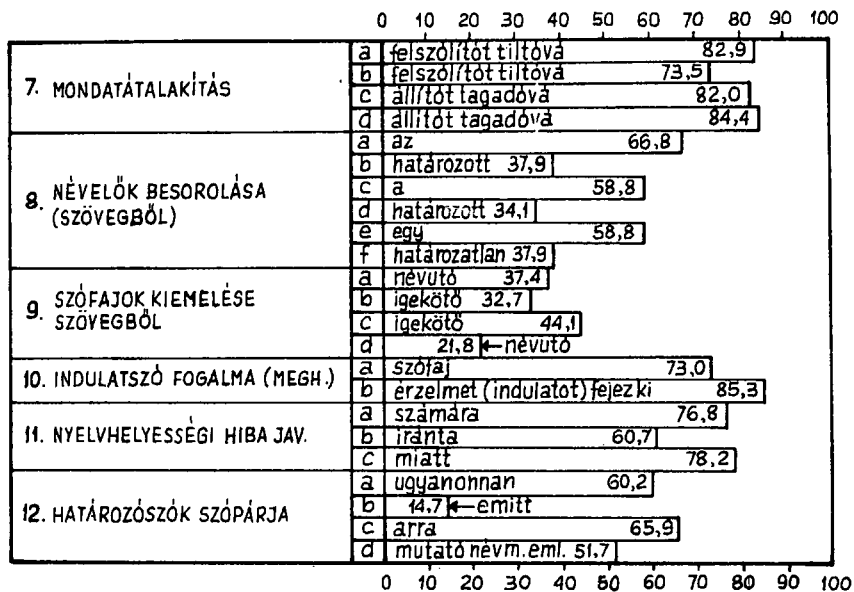

A III/B VÁLTOZAT EREDMÉNYEI

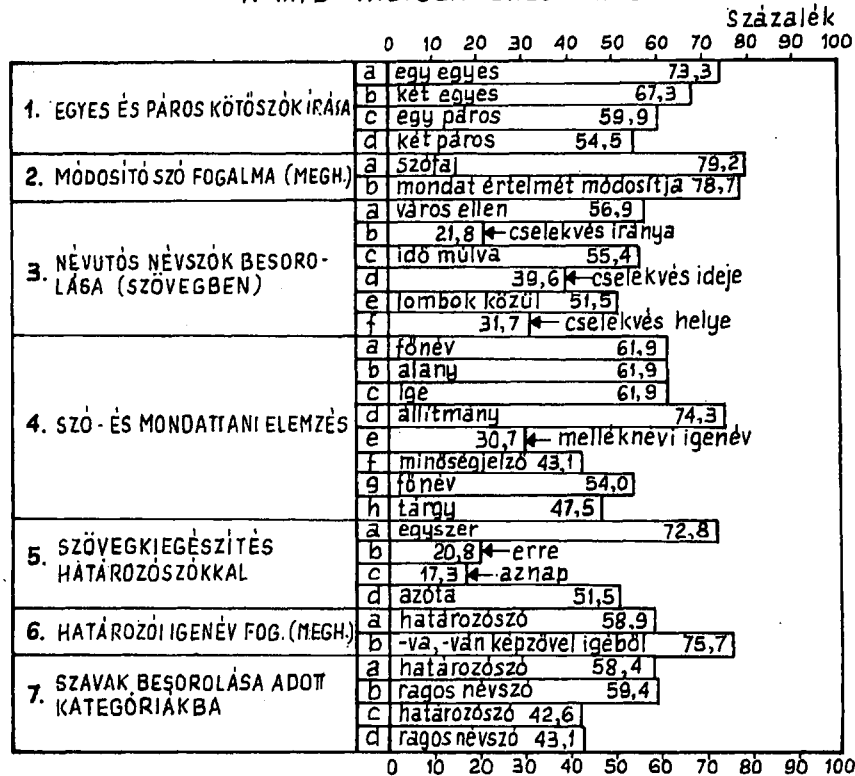

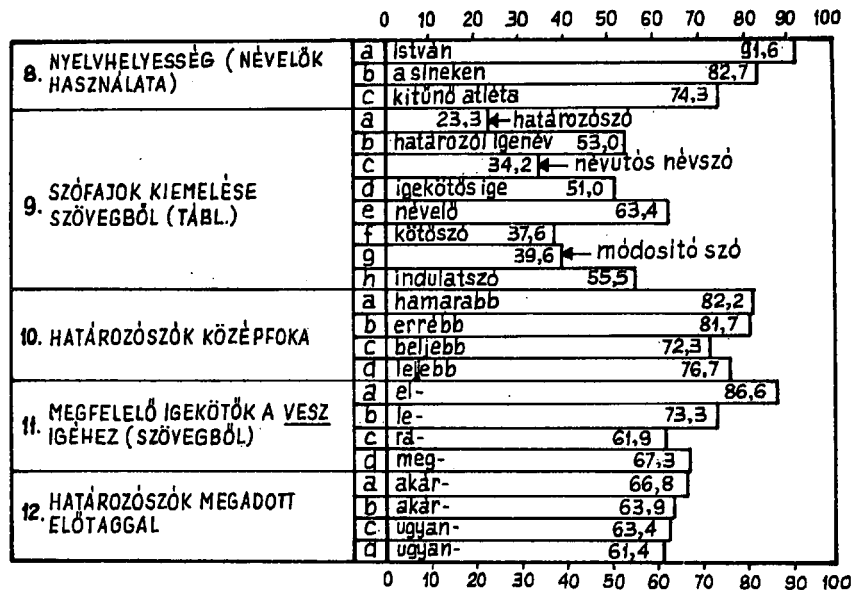

A III/C VÁLTOZAT EREDMÉNYEI

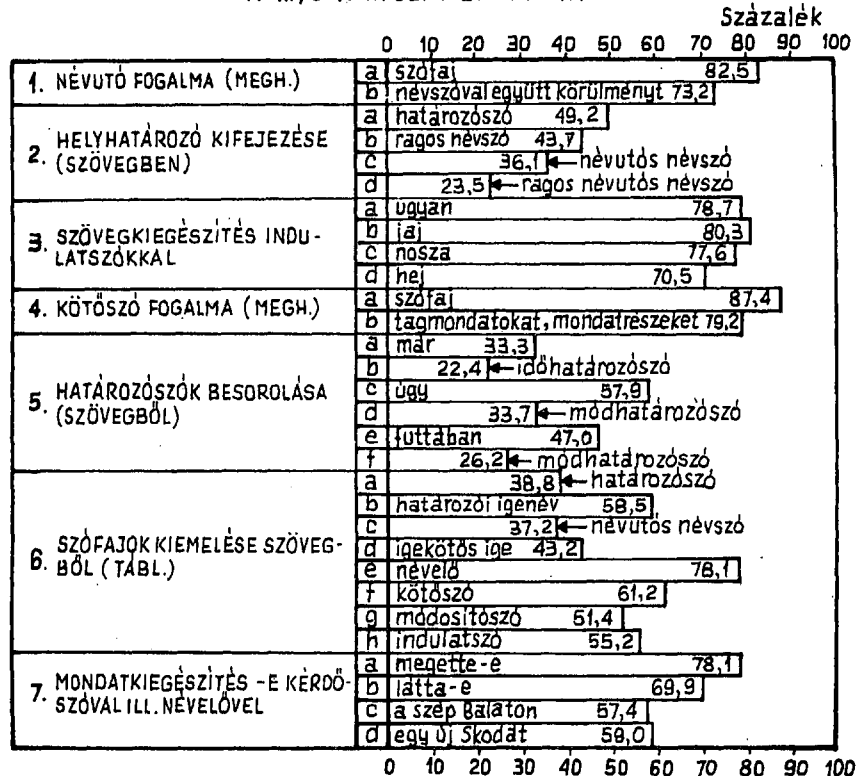

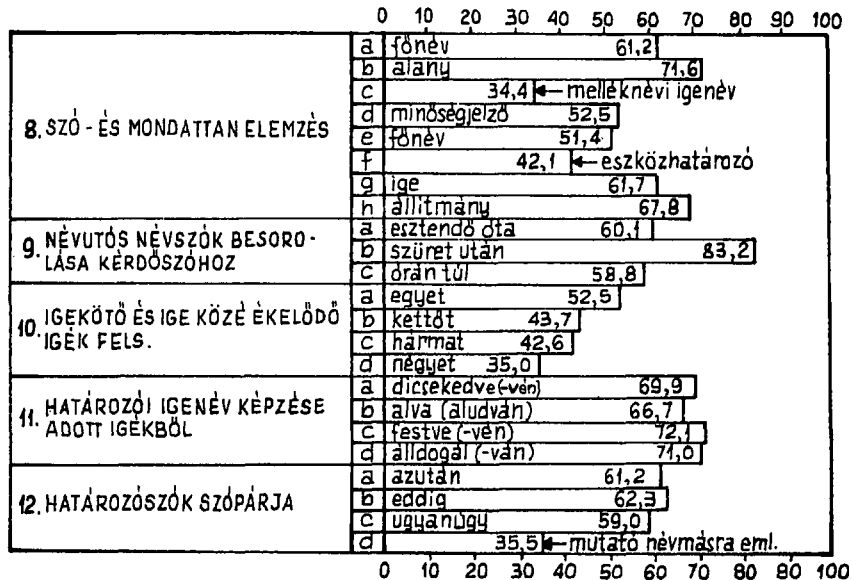

A III/D VÁLTOZAT EREDMÉNYEI

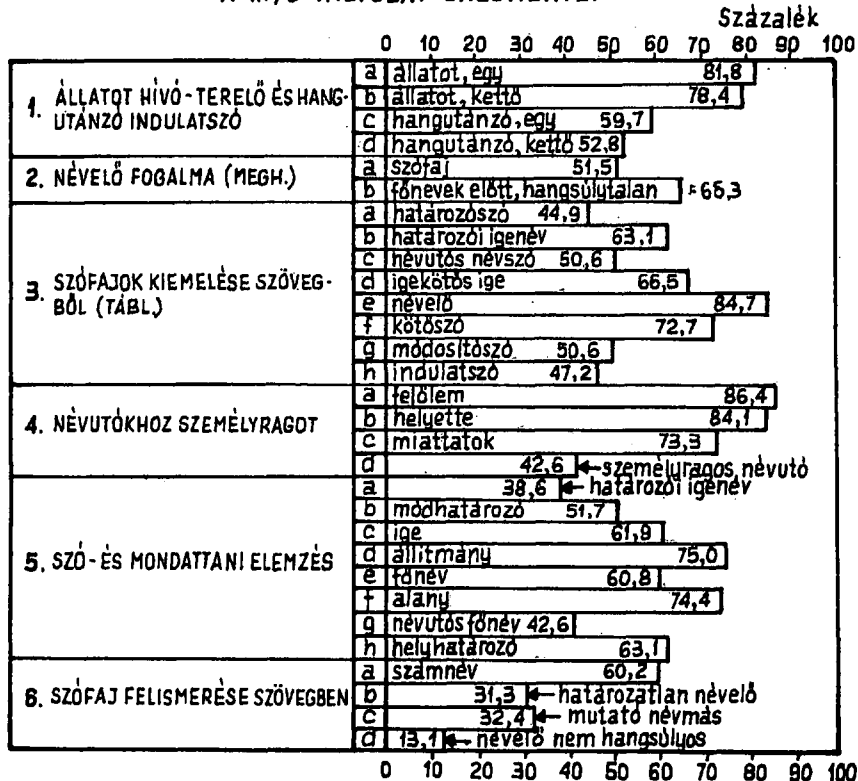

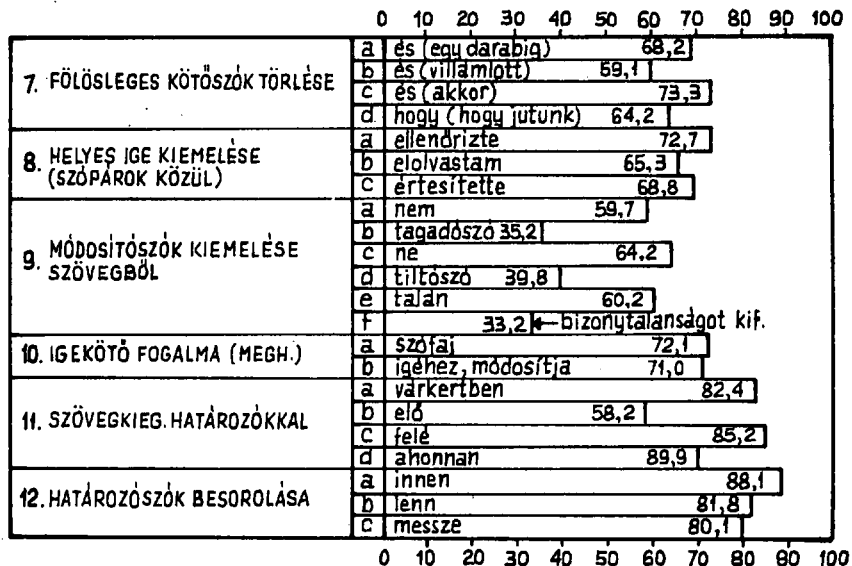

Mint látható /19-26. tábla; 35-38. ábra/, az országos átlag nem mondható jónak: 51 %pont a négy változaté.

Bár a relativ szórás itt is szélsőségesen nagy /44 % körüli/, a teljesítmények eloszlása mégis jobb valamivel az előző két mérésénél. Az eloszlási görbék is némileg hasonlítanak a Gauss-görbéhez; jócskán ellaposodott harangforma fedezhető fel bennük. A szórás terjedelmén belül találjuk a teljesítmények 61-62 %-át, és "mindössze" a tanulók 6 %-ának alacsonyabb a teljesítménye 15 %pontnál. A gyakorlatilag teljes tudatlansággal egyenlő teljesítményt nyújtó tanulók aránya tehát jóval kisebb, mint az előző két mérésnél.

4. Az eredmények témánként

Határozószó, határozói igenév

/43. ábra/

Összesen 15 feladattal ellenőriztük e téma tudását: 12-vel a határozószóké, hárommal a határozói igenevéké.

Mindkét szófaj fogalmáról kértünk definíciót. Itt is jóval kevesebben tudják reprodukálni a genust, mint a megkülönböztető jegyet. A határozószónál kiáltó az eltérés e két tényező tudása között, a határozói igenévnél kevésbé.

Az A_5 feladat érdekessége, hogy a diákéletből ellesett mozzanatot megörökítő négymondatos fogalmazás négy kihagyott módhatározóját kellett pótolni, a szöveg fölött megadott ki-lenc határozószóból válogatva a hangulatilag oda illőt. Az eredmény egészében jó, bár kiegyensúlyozatlan.

Két feladat / A_{12} ; C_{12} / a névmások tudását ellenőrző teszteknél megismert szerkezetű: három szó szópárjának besorolása után a negyedik item konkluziót kíván. A besorolásokat 60 % körüli arányban oldják meg a tanulók. Egyetlen elem besorolása feltűnően gyenge, az amott szópárját csak 14,7 % találja meg. Semmiféle elfogadható magyarázatát sem tudom adni ennek a jelenségnek. - A konkluziót itt is kevesebben vonják le helyesen, mint ahányan a konkrét szavak besorolását végzik el.

További két feladatban szövegkiegészítésre került sor. Az egyikben / B_5 / hiányzó időhatározókat kellett megalkotni határozószóval, ragos vagy névutós névszóval. Logikai feltétel: jusson kifejezésre az esemény időrendje. Megjegyzendő, hogy

bármilyen értelmes megoldást elfogadtunk /erre utal a javítókulcson feltüntetett több variáns is/; az oszlopdiagramon feltüntetett határozók egy lehető jó megoldást mutatnak az eredmény illusztrálása céljából. - A jó megoldások százalékos aránya arra utal, hogy nem eléggé hajlékony a gyermekek gondolkodása. Az első határozó pótlását azért végzik sikeresebben a többenél, mert a megelőző szó egy, a mesékből, elbeszélésekből, sőt a mindennapi szóhasználatból is jól ismert sztereotíp kifejezés első tagja, így könnyen "előhivta" az emlékezetből a határozói második tagot. - Valamivel kevésbé gyakori együttest alkot az utolsó mondat strukturája; valószínű, hogy ezért gyengébb az eredmény. Meghökkenően kevés tanuló /mintegy 20 %/ képes viszont a némi gondolkodással kitalálható másik két határozó pótlására. - A másik feladatban /D₁₁/ a helyviszonyokat jelölő határozószók, ragos vagy névutós névszók szövegbe illesztése sokkal jobban sikerült.

A C₅ "kétlépcsős" besorolási feladat: először a két mondatból ki kell emelni a határozószókat, majd megjelölni, hogy milyen fajtájuk. Mindhárom esetben az első lépés lényegesen jobban sikerült, mint a második /33-22 %; 60-34 %; 47-26 %/. De bizony az első lépést is gyengén végezték el a tanulók!

Igen jó arányban sorolták be viszont a D₁₂ feladat szövegében aláhuzott három határozószót aszerint, hogy a /szintén megadott/ kérdések melyikére felelnek. Ennek a magyarázata az lehet, hogy míg az előző két feladatban két lépéses besorolási műveletet kellett elvégezni úgy, hogy a logikai feltételeken kívül semmiféle támpontot sem kaptak a tanulók, azaz teljesen önállóan kellett dolgozniuk, s így csak a biztos tudás vezethetett eredményre, addig itt az egyetlen logikai feltételhez két memória-támpontot is kaptak, és ennek következtében kevésbé szilárd, hézagos tudás is elegendő lehetett a helyes megoldáshoz.

Vagyis: önálló, teljesítményképes tudással csak a tanulók kis része rendelkezik. Látható ez a B₇ feladatban is.

De ehhez az állításunkhoz szolgáltat további argumentumot a B₁₀, B₁₂ és a C₂ feladat eredményeinek az összevetése.

A B₁₀ egyszerű operatív feladat: négy megadott határozószó közép fokát kellett leírni; megtanulható, memorizálható, szinte gondolkodás nélkül felidézhető. Az eredmény: 80 % körüli a

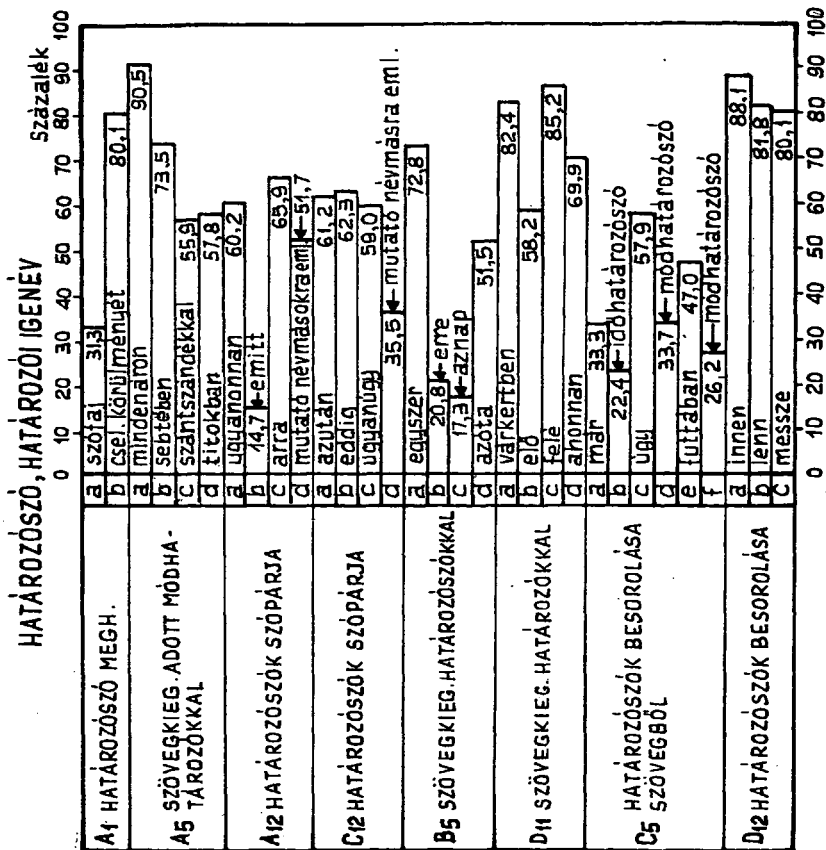

0 10 20 30 40 50 60 70 80 90 100

B ₇ SZAVAK BESOROLÁSA	a	23,3 ← határozószó
	c	42,6 ← határozószó
B ₁₀ HATÁROZÓSZÓK KÖZÉPFOKA	a	hamarabb 82,2
	b	erősebb 81,7
	c	beljebb 72,3
	d	lejjebb 76,7
B ₁₂ HATÁROZÓSZÓK MEGADOTT ELOTAGGAL	a	akár- 66,8
	b	akár- 63,9
	c	ugyan- 63,4
	d	ugyan- 61,4
C ₂ HELYHAT. KIFEJ. (SZÖVEGBEN)	a	határozószó 49,2
	b	ragos névszó 43,7
	c	36,1 ← névutós névszó
	d	23,5 ← ragos névutós névszó
B ₆ HATÁROZÓI IGENÉV MEGH.	a	határozószó 58,9
	b	-va, -ván képzővel igéből 76,7
A ₂ KÉPZŐK FELISM.	a	-va 83,4
	b	-vén 83,4
	c	-ve 77,7
	d	az igetőhöz 61,3
C ₁₁ HATÁROZÓI IGENÉV KÉPZÉSE ADOTT IGEBŐL	a	dicselkedve (-vén) 69,9
	b	alva (aludván) 86,7
	c	festve (-vén) 72,1
	d	állodogalva (-ván) 71,0

0 10 20 30 40 50 60 70 80 90 100

jó válasz. - A B_{12} feladat is tudatunkban élő sztereotípiák felidézését kívánta: tucatszámra raktározódnak a 12 éves gyermekek emlékezetében is az akár és ugyan előtagu határozószók. Ez a feladat mégis bonyolultabb az előbbinél, mert a két előtaggal a határozószókon kívül névmásokat is alkothatunk, amelyeket szintén emlékezetbe vésetünk a tanulókkal; itt tehát már válogató-szelektáló művelet is szerepei, s még egy további besorolás is, tudniillik mindkét előtaggal két-két határozószó: egy-egy hely- és egy-egy időhatározószó alkotandó. Mintegy 15 %-kal kevesebb is a helyes válasz! - A C_2 feladat helyes megoldásához pedig eléggé összetett analizisre van szükség, mégpedig úgy, hogy elemről elemre több tényező azonosítandó; az a elemnél /kerten/ a szófaji besorolás mellett szóelemekre bontást s az elemek analizise után konkluzió levonását /ragos névszó/, a c elemnél /kert körül/kéttagu szerkezet tagjainak szófaji besorolását és konkluziót, a d elemnél /kerten kívül/ kéttagu szerkezet tagjainak szófaji besorolását, az elsőnek szóelemekre bontását s a két lépés együttes eredménye alapján konkluzió levonását kell elvégezni. És lám: elemről elemre kevesebb a jó megoldást adók aránya /49,2 %, 43,7 %, 36,1 %, 23,5 %!/, mégpedig úgy, hogy az első itemet is csak a tanulók fele sorolja be jól.

Remélhető, hogy a tananyagcsökkentés következtében felszabaduló időben az ilyenféle feladatok megoldásának a gyakorlására is jut energia. Persze, az ilyen feladatok megoldásának gyakoroltatása is csak akkor lesz effektív, ha a gondolkodási műveletek tudatosításával végezzük. Ehhez pedig az szükséges, hogy a szaktanár tárja fel a gyakorlandó tevékenység algoritmusát a maga részére legalább olyan mélységben, mint itt az elemzésben tettük.

A határozói igenév tudását ellenőrző feladatok részletes elemzésétől - gondolom - eltekinthetünk; szerkezetük jóval egyszerűbb a fentebb analizáltakénál; az eredmények pedig leolvashatók az ábráról / B_6 , A_2 , C_{11} feladat/.

Az igekötő

/44. ábra/

Öt, eléggé egyszerű feladat vizsgálta az igekötőkről tanultak tudását. Ebből három csak reprodukálást kíván: a D_{10} definíciót, az A_4 és a C_{10} felsorolást.

Két tényező érdemel csak figyelmet. Az egyik: a C_{10} feladat demonstrálja az emlékezetnek azt a pszichológiából közismert törvényét, hogy egy sor tagjai közül a távolabbiakat egyre nehezebben vessük be és őrizzük meg; a felsorolás minden következő tagját kevesebb tanuló tudja felidézni a megelőzőnél. - A másik az A_4 feladatban figyelhető meg; lényegében ugyanezzel a jelenséggel találkozunk ott is, annyi különbséggel, hogy kéttagu felsorolást kell adni csupán; igaz, kétszer két tagut, és egy, a kezdőbetűre vonatkozó logikai feltétellel. Mind a két felsorolás első tagját felidézi a tanulók háromnegyede. Ellenben a másodikat alig feleannyian. Az előbbi feladat felsorolásában folyamatos, de nem nagymértékű a csökkenés elemről elemre, itt viszont zuhanásszerű. Az egyetlen, valójában egyszerű logikai feltétel következménye lenne ez?

A B_{11} feladat a fogalmazástanítás szempontjából érdemel figyelmet.

Névelő, névutó

/45. ábra/

Mindkét szófaj fogalmának a meghatározását reprodukáltattuk; a névutót sokkal többen tudják.

Az A_8 feladatban szövegből emelték ki a tanulók a névelőket, és meg kellett jelölniük, hogy milyen névelőfajta-hoz tartoznak. A névelők felismerése a tanulók mintegy 60 %-ának sikerült, de a névelőfajtákat megnevezni 40 százalékuk se tudta. *

A D_6 feladatban irodalmi szövegben aláhuzott névelők és számnevek besorolását végezték a tanulók - elég gyér eredménnyel. Az "Ablaka csak egy van..." mondatban a számnév felismerését segítette, hogy utána igei állítmány áll, s nem nominális elem; az "Egy paraszt fiuval..." mondatban nem ez

44. ábra

IGEKÖTŐ

Százalék

0 10 20 30 40 50 60 70 80 90 100

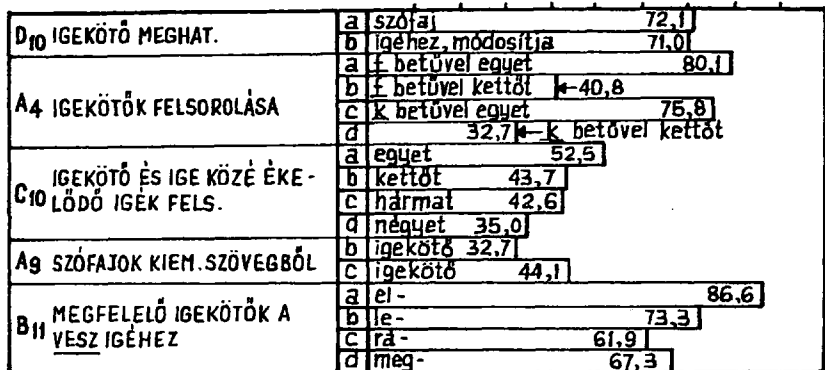

0 10 20 30 40 50 60 70 80 90 100

49. ábra

NYELVHELYESSÉG

Százalék

0 10 20 30 40 50 60 70 80 90 100

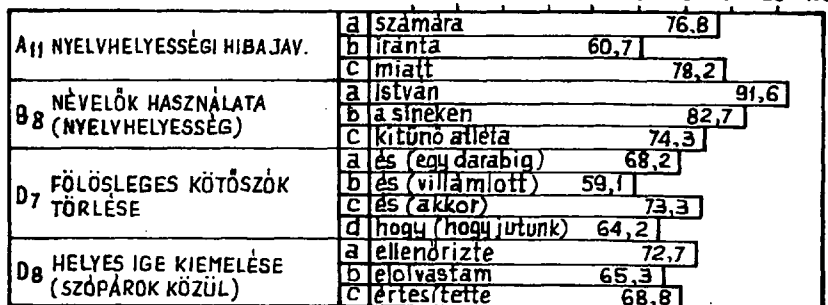

0 10 20 30 40 50 60 70 80 90 100

NÉVELŐ, NÉVUTÓ

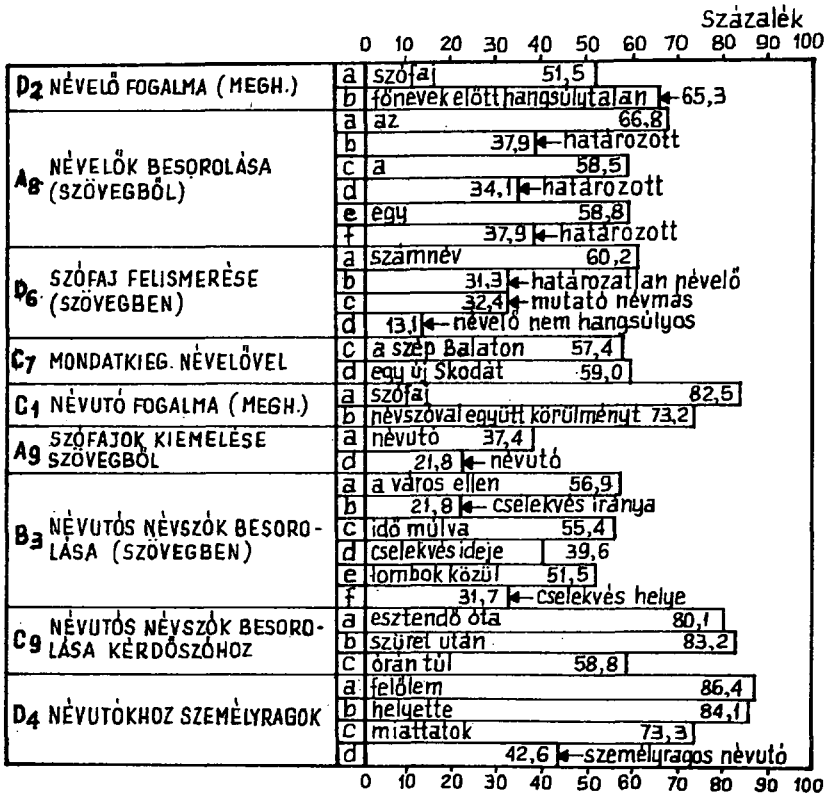

KÖTÖSZÓ, MÓDOSÍTÓSZÓ

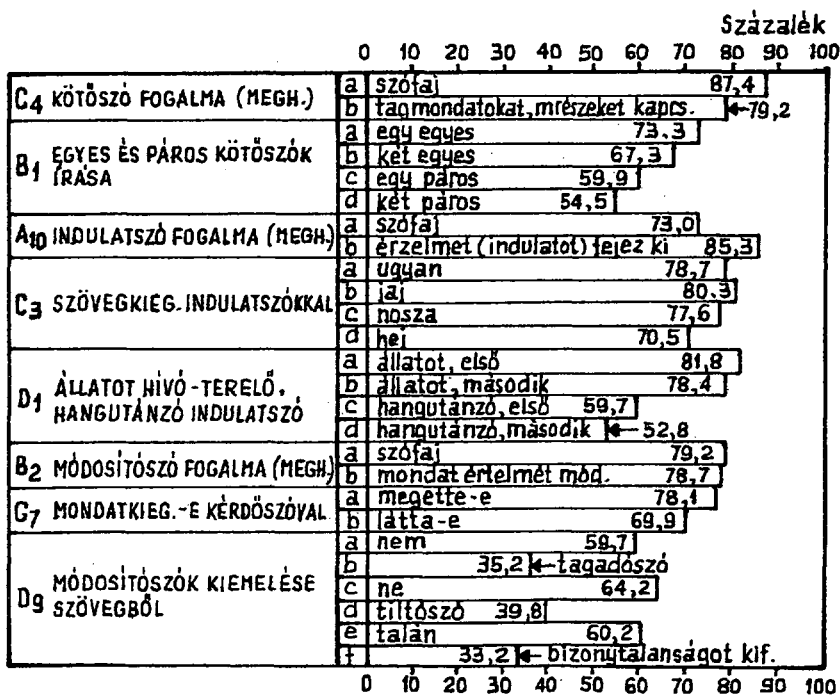

SZÓFAJOK BESOROLÁSA (TÁBLÁZATTAL)

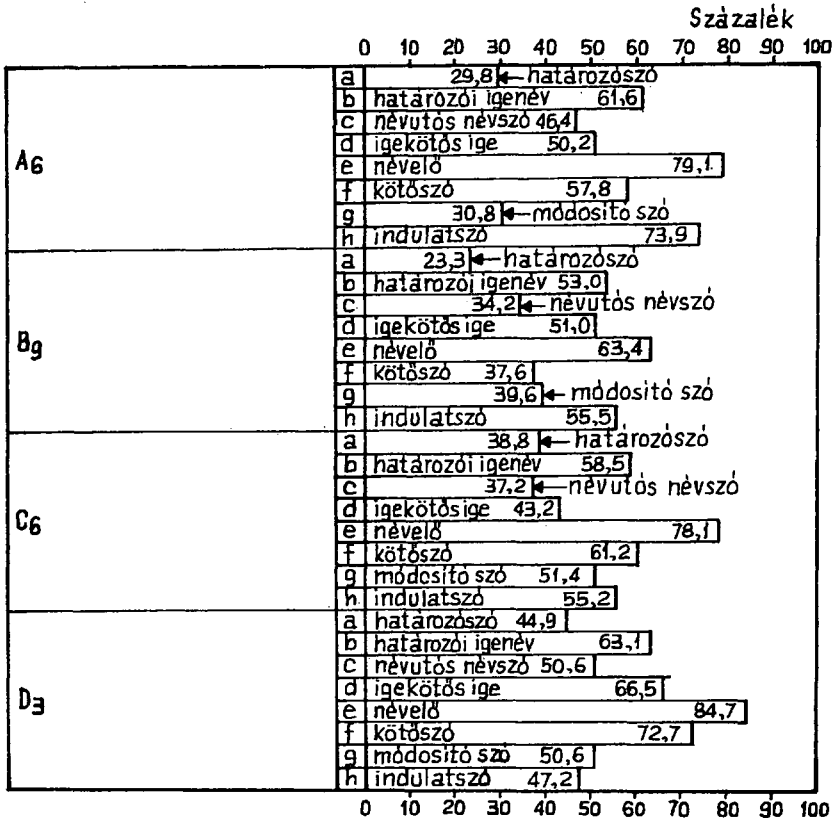

SZÓ- ÉS MONDATTANI ELEMZÉS; MONDATÁTALAKÍTÁS

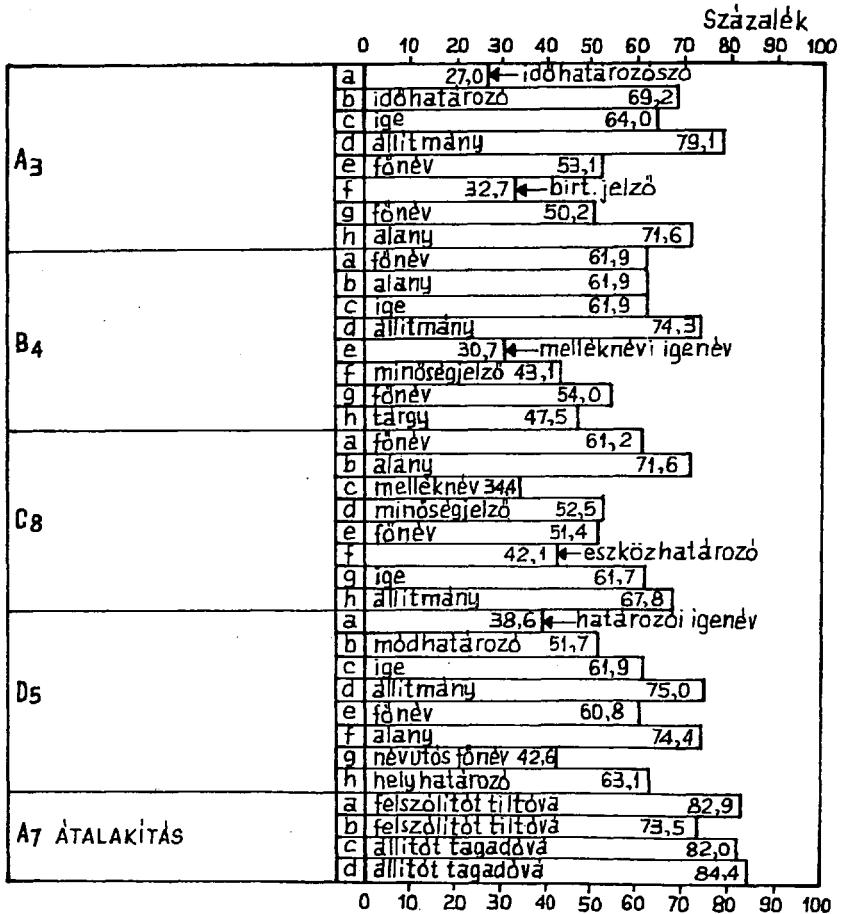

a helyzet: csak a tanulók 31 %-a ad jó választ, hasonlóan az "Az volt ám az ember..." mondat mutató névmásához. - Nem kielégítő a C₇ feladat c és d elemének a tudása sem; a jelzős tulajdonnév előtt a tanulók 40 %-a nem mert névelőt használni, amikor kellett volna.

A névutók szófaji besorolását gyenge eredménnyel végzik, ahol a megtanult fogalmi jegyeket mint a besorolás logikai feltételeit önállóan kell mérlegelni, különösen akkor, ha megtevesztő formai tényező is jelen van, mint pl. az A₉ feladatban, ahol "Az asztal körül ültünk - körülültük az asztalt" mondatpár mindkét tagjában ugyanazok a szavak fordulnak elő. Itt csak a biztos fogalom-tudás és megfelelő szintű gondolkodási strukturák segítenek. - E feladat alacsony megoldási szintjét a definíció reprodukálásával összevetve arra következtethetünk, hogy a gondolkodás fejlettsége nem kielégítő.

De ezt a feltételezést támasztja alá az a tény is, hogy jobb a névutók besorolása olyan esetben, ahol nincs jelen ilyen elterelő tényező, mint pl. a B₃ feladatban; az absztrakció /milyen körülményt fejeznek ki/ viszont itt is jóval gyengébb.

Hasonló érveléssel szolgál a B₃ feladat: a konkrétan megadott névutókat kellett megadott számu és személyü személyraggal ellátni, ami egészen jól /80 % körüli eredménnyel/ sikerült; de a három személyragozott névutóról már csak a gyerekek 42 %-a írja le azt, hogy ezek személyragos névutók. Támpontul pedig ott volt a feladat utasító részében: "Fűzz a felsorolt névutókhöz személyragot...!"

Kötőszó, módosítószó, indulatszó

/46. ábra/

A fogalommeghatározások reprodukálása, a felsorolások, a kiegészítést kívánó feladatok megoldása jó, Nagyobb nehézséget az a feladat okozott /D₉/, amely módosítószók besorolását kívánta szövegből; a három módosítószót a tanulók 60 %-a felismeri, a fajta meghatározása azonban csak félannyinak sikerült.

Egyéb szófajok; szó- és mondattani elemzés; nyelvhelyesség
/47., 48., 49. ábra/

A három ábrán feltüntetett feladatok azzal a céllal kerültek a tesztekbe, hogy a tematikus egység ismereteinek tudásáról átfogó képet adjanak. Ezért választottunk alkalmazási feladatokat.

A 47. ábrán látható négy feladat teljesen azonos szerkezetű: összefüggő szövegből be kell sorolni egy-egy szót az e tematikus egységben tanult mindegyik szófajba, mégpedig olyan táblázat segítségével, amely megnevezi e szófajokat.

Miután mind a négy mérőlapváltozaton szerepelt egy ilyen feladat, a négy független reprezentatív minta eredményei alapján jogos az egyes szófajok tudásának rangsorára vonatkozó következtetés levonása. E rangsor pusztán ránézéssel leolvasható az ábráról. Biztonság kedvéért azonban kétféle számítást is végeztünk. Először átlagoltuk az egyes szófajok besorolását helyesen végző tanulók számát, és az átlagok alapján állítottuk fel a rangsort. Másodszor feladatonként elvégeztük az eredmények rangsorolását, majd a négy feladatban kapott rangpozíciók közötti korrelációt számítottuk ki. A kétféle számítás azonos rangsort eredményezett. Ezek szerint legjobban tudják a tanulók a névelő besorolását, ezt követően pedig így alakul a sorrend: 2. a határozói igenév, 3. az indulatszó, 4. a kötőszó, 5. az igekötő, 6. a módosítószó, 7. a névutó, 8. a határozószó.

A 48. ábrán bemutatott eredményeket nem kívánjuk elemezni. Csupán egyetlen konklúzió kívánkozik ide: az, hogy az elemezett szavak mondatbeli funkcióját jobban megállapítják a tanulók, mint szófaját. Ez a tény már csak azért is figyelemre méltó, mert a hatodik osztályban egész évben szótant tanultak, s nem mondattant.

A nyelvhelyességi tudnivalókat kizárólag gyakorlati alkalmazással ellenőriztük. Az eredmény jónak mondható.

FELHASZNÁLT IRODALOM

- Hernádi Sándor - Szemere Gyula, 1969.
Magyar nyelvtan az általános iskolák 6. osztálya számára. Hatodik kiadás. Tankönyvkiadó. 102 o.
- L.N.Landa, 1969.
Algoritmizálás az oktatásban. Tankönyvkiadó. 340 o.
- Nagy József, 1972.
A témazáró tudásszintmérés gyakorlati kérdései
Tankönyvkiadó. 148 o.
Az Eredménymérés az iskolában c. sorozatban
- Orosz Sándor, 1973.
Standardizált témazáró tesztek. Magyar nyelvtan.
Általános iskola 5. osztály
Acta Universitatis Szegediensis, Sectio Paedagogica,
Series Specifica 1. 228 o.
- Tanterv, 1963.
/Szerk.: Miklósvári Sándor/
Tanterv és utasítás az általános iskolák számára.
Tankönyvkiadó. 672 o.
- Tájékoztató az általános iskolák magyar nyelv és irodalom tananyagának csökkentéséhez.
Tankönyvkiadó. 1973. 50 o.
2. sz. melléklet a művelődésügyi miniszter 114/1973. /M.K.9./
MM számú utasításhoz. Az általános iskolai tantervek módosítása. Magyar nyelv és irodalom 5-8. osztály

TÁBLÁK JEGYZÉKE

	Oldal
1. "A névszók" c. egység tevékenységei	28.
2. Az I/A változat összefoglaló adatai	51.
3. Az I/A változat eredményeinek eloszlása	51.
4. Az I/B változat összefoglaló adatai	52.
5. Az I/B változat eredményeinek eloszlása	52.
6. Az I/C változat összefoglaló adatai	53.
7. Az I/C változat eredményeinek eloszlása	53.
8. Az I/D változat összefoglaló adatai	54.
9. Az I/D változat eredményeinek eloszlása	54.
10. A II/A változat összefoglaló adatai	97.
11. A II/A változat eredményeinek eloszlása	97.
12. A II/B változat összefoglaló adatai	98.
13. A II/B változat eredményeinek eloszlása	98.
14. A II/C változat összefoglaló adatai	99.
15. A II/C változat eredményeinek eloszlása	99.
16. A II/D változat összefoglaló adatai	100.
17. A II/D változat eredményeinek eloszlása	100.
18. Az "Egyéb szófajok" c. egység tevékenységei	131.
19. A III/A változat összefoglaló adatai	160.
20. A III/A változat eredményeinek eloszlása	160.
21. A III/B változat összefoglaló adatai	161.
22. A III/B változat eredményeinek eloszlása	161.
23. A III/C változat összefoglaló adatai	162.
24. A III/C változat eredményeinek eloszlása	162.
25. A III/D változat összefoglaló adatai	163.
26. A III/D változat eredményeinek eloszlása	163.

ÁBRÁK JEGYZÉKE

	Oldal
1. "A névszók" fogalmai	8.
2. Az I/A változat eloszlási görbéje	51.
3. Az I/B változat eloszlási görbéje	52.
4. Az I/C változat eloszlási görbéje	53.
5. Az I/D változat eloszlási görbéje	54.
6. Az I/A változat eredményei elemenként	55.
7. Az I/B változat eredményei elemenként	56.
8. Az I/C változat eredményei elemenként	57.
9. Az I/D változat eredményei elemenként	58.
10. Főnév, főnévi igenév	60.
11. Melléknév, melléknévi igenév	62.
12. A számnév	66.
13. Névszó; kettős szófajok	67.
14. Nyelvhelyesség /Főnév, melléknév, számnév/	70.
15. A II/A változat eloszlási görbéje	97.
16. A II/B változat eloszlási görbéje	98.
17. A II/C változat eloszlási görbéje	99.
18. A II/D változat eloszlási görbéje	100.
19. A II/A változat eredményei elemenként	101.
20. A II/B változat eredményei elemenként	102.
21. A II/C változat eredményei elemenként	103.
22. A II/D változat eredményei elemenként	104.
23. A névmás fogalma, fajai	105.
24. Személyes névmás	107.
25. Visszaható névmás	107.
26. Kölcsönös névmás	107.
27. Mutató névmás	109.
28. Birtokos névmás	109.
29. Kérdő névmás	112.
30. Vonatkozó névmás	112.
31. Határozatlan névmás	112.
32. Toldalékolás; szóelemekre bontás	114.
33. Nyelvhelyesség /Névmások/	117.
34. Az "Egyéb szófajok" fogalmai	120.
35. A III/A változat eloszlási görbéje	160.
36. A III/B változat eloszlási görbéje	161.
37. A III/C változat eloszlási görbéje	162.

	Oldal
38. A III/D változat eloszlási görbéje	163.
39. A III/A változat eredményei elemenként	164.
40. A III/B változat eredményei elemenként	166.
41. A III/C változat eredményei elemenként	168.
42. A III/D változat eredményei elemenként	170.
43. Határozószó; határozói igenév	174.
44. Az igekötő	178.
45. Névelő, névutó	179.
46. Kötőszó, módosítószó	180.
47. Szófajok besorolása táblázattal	181.
48. Szó- és mondattani elemzés; mondatátalakítás	182.
49. Nyelvhelyesség /Egyéb szófajok/	178.

F Ü G G E L É K

A témazáró mérőlapok használatának gyakorlati kérdései⁺

1. A mérésre való felkészülés és a mérés lebonyolítása

A témazáró mérés egy viszonylag nagy tematikus egység feldolgoása után értékeli a tanulók tudásszintjét. Ez semmiképpen sem jelentheti azt, hogy az óráról órára való felkészülés, tanulás biztosítását elhanyagolhatjuk. A hagyományos eszközökkel továbbra is biztosítani kell, hogy a napról napra való tanulás fegyelme ne lazuljon meg. Egyébként ugyanis a tanuló a mérés előtti napokban nem lesz képes az egész tematikus egység anyagának elsajátítására. De a néhány napra koncentrált tanulás a többi tantárgyra való folyamatos készülést is akadályozná.

Régi didaktikai követelmény, hogy a tanulónak ne csak tanórákra szabdalt tudása legyen, hanem a témát végül ia a maga egészében, összefüggéseiben, struktúrájában lássa. Ezért a témazáró ismétlésnek, rendszerezésnek eddig is nagy szerepe volt. A témazáró tudásszintmérés fokozottan épít a témazáró ismétlésre és rendszerezésre.

Követelményként fogalmazhatjuk meg, hogy a tematikus egység feldolgozását követő alapos ismétlés és gondos rendszerezés nélkül nem szabad témazáró mérést végezni.

Minden tematikus egységhez legalább négy mérőlapváltozat készül. E változatokban azonos feladatok nincsenek. Ezért a változatok saktáblaszerű kiosztásával a közvetlen szomszédok mérőlapjairól való másolás kiküszöbölhető. De e módszer következtében az egyéb típusú puskázás is minimálisra csökken. Ehhez az is hozzájárul, hogy a szorgalmi feladatok lekötik a gyorsabban dolgozó tanulók idejét.

Komolyabb veszélyt csak akkor jelenthet a mérőlapok előzetes ismerete a tanuló által, ha a tanuló mindig ugyanazt a mérőlapváltozatot kapja /pl. mindig az A/ változatot/. Egy mérőlapváltozat tudásanyaga ugyanis viszonylag nem nagy, ezért

⁺Kivonat dr. Nagy József: A témazáró tudásszintmérés gyakorlati kérdései /Tankönyvkiadó, 1972./ c. könyvből

fennáll a bemagolás veszélye.

A mérőlapok kiosztásakor ügyelni kell arra, hogy a véletlenül elmuljon: adott tanuló a mérőlapok melyik változatát kapja.

Itt szólnunk a hiányzó tanulókról. A témazáró mérések rendszeres alkalmazása esetén - ha nem ügyelünk rá - előfordulhat, hogy a mérések napján megnövekszik a hiányzó tanulók száma.

A témazáró mérésekben minden tanulónak részt kell vennie. Nem tehetünk kivételeket. Ezért a mérés napján hiányzó tanulók számára biztosítani kell, hogy pótlólag oldják meg a mérőlap feladatait. Javasoljuk, hogy az ilyen pótlólagos mérés a tanóra keretein belül történjék, külön ültetve az adott tanulót.

Nagyon fontos, hogy megakadályozzuk a mérés napján esetlegesen bekövetkező nagyobb mérvű hiányzásokat, mert a pótlások miatt a tanuló állandó időzavarba, feszültségbe kerülhet. Ez pedig nevelési szempontból is káros lenne. De a nem kívánatos mértékű pótlások az iskolai munka rendes menetét is zavarják.

2. A mérőlapok javítása

A mérőlapon és a javítókulcsban arab számmal jelölt feladatok vannak. Minden feladat úgynevezett alternatív elemekből áll. Ezeket az ábécé kisbetűivel jelöljük. A betűjelek az adott alternatív elemének és a hozzá tartozó pontértéknek az azonosítására szolgálnak.

Az alternatív elem a feladat olyan részlete, amelynek minőségéről csak alternatív döntés lehetséges: vagy kifogástalanul jó az adott alternatív elem megoldása, vagy teljesen rossz. A megoldatlan elem is hibának számít.

A javítást egyszerűen úgy végezzük, hogy a hibásan megoldott vagy megoldatlan alternatív elemek betűjelét és a betűjel alatt lévő pontértéket áthúzzuk.

A javítást nem tanulónként végezzük, hanem feladatonként. Ha ugyanis tanulónként javítanánk, akkor minden tanulónál újból és újból meg kellene nézni, hogy hogyan kell javítani az egyes feladatokat. A következő tanulóhoz érve ugyanis újból és újból elfelejtjük a szükséges adatokat. Mire valamennyi szükséges adatot megtanulnánk, a javítással el is készülnénk. A feladatonkénti javítás azt jelenti, hogy magunk elé vesszük az adott mérőlapváltozat minden mérőlapját és megvizsgáljuk az 1. feladat

javitási módját, és elvégezzük a javítást: áthúzzuk a hibás elemeket, és összeadjuk a hibátlan elemek százalékpontjait, az összeget beírjuk az üres négyzetbe. Ezután a következő tanuló 1. feladatán végezzük el ugyanezt a munkát és így tovább. Így lapozzuk a mérőlapokat, amíg valamennyin ki nem javítottuk az 1. feladatot. Majd ugyanezt tesszük sorban az összes feladattal. Mivel mindig csak egyetlen feladat javítási módját kell fejben tartani, a javítás gyorsan és csaknem mechanikusan végezhető.

A javítási eljárásnak két alapvető típusa van.

Az egyik esetben a javitást értelemszerűen végezzük. Ilyenkor a javítókulcsban a megfelelő feladat sorszáma mellett gyakran "értelemszerűen" bejegyzés található. Ha adottak is az egyes alternatív elemek helyes megoldásai, azoknak csak az a szerepük, hogy a pedagógus emlékezetébe idézzék a helyes megoldást, vagy megszabadítsák az "utánaszámolástól". Az ilyen típusú feladatok esetében a javítókulcs pusztán tájékoztató jellegű. A pedagógus nélküle is el tudná végezni a javítást.

Ez azért lehetséges, mert a feladat úgy van megszerkesztve, hogy magában a feladatban az alternatív elemek betűjele kétszer fordul elő. Először a feladat alatti négyzetrácsban, másodsor a feladat megfelelő alternatív eleménél. Ily módon pontosan megállapíthatjuk, hogy melyik elemről van szó, és miután eldöntöttük, hogy az adott elem megoldása jó-e, a négyzetrácsban levő betűjelet és a hozzá tartozó pontértéket áthúzzhatjuk vagy áthúzatlanul hagyhatjuk.

A másik típusú feladatok esetében a fenti eljárás nem alkalmazható. Az ilyen feladatok jellege miatt ugyanis a mérőlapon nem lehet megadni az alternatív elem betűjelének azonosító párját. Ezért az ilyen feladatokat csak a javítókulcs segítségével lehet kijavítani.

A javitókulccsal javítható feladatok leggyakrabban definíciók, szabályok, törvények, felsorolások és operatív feladatmegoldások. Ezeknek a feladatoknak az alternatív elemei köztelen sorrendűek. Az adott definíció, szabály, törvény más szórenddel is megfogalmazható, a felsorolás más sorrendben is megadható, a feladatmegoldás menetét sem köthetjük meg. Ez az oka annak, hogy az ilyen feladatok javításakor a javítókulcs segítségével kell elvégezni az adott alternatív elemek és a nekik megfelelő pontértékek azonosítását.

Az ilyen feladatoknál a javítókulcsban adott helyes megoldásokat nem betű szerint kell értelmezni. Ha pl. a javítókulcsban az áll: "a/ kémiai folyamat", akkor nem szabad betű szerint ragaszkodni a két szóhoz. Értelmszerűen; a tartalom a mérvadó. Ezért ha a tanuló azt írja, hogy: "kémiai változás", "kémiai reakció", "reakció", az adott alternatív elem nyilvánvalóan jó. A javítókulcsban nem lehet felsorolni minden alternatív elem minden lehetséges megfogalmazási formáját. De nincs is erre szükség, hiszen a javítást szakember végzi, ezért félreértés általában nem adódhat.

Az alternatív elemekhez tartalmilag viszont ragaszkodni kell.

A javítókulcs segítségével javítható feladatok további sajátossága, hogy a megoldás akkor is rossz lehet, ha külön-külön minden egyes alternatív elem jó. Egyébként az ilyen eset viszonylag ritkán fordul elő.

Például az a feladata a tanulónak, hogy írjon fel egy adott kémiai egyenletet. A tanuló mindent rendben fel is írt, tehát valamennyi alternatív elem jó, de az egyenlethez hozzáír még egy vegyületet. Ezáltal az egészet elrontotta.

Vagy: a tanuló által leírt definícióban valamennyi szükséges jegy szerepel, vagyis minden alternatív elem külön-külön nézve jó. Mégis az egész definíció a jegyek viszonyainak összecserélése, teljesen oda nem illő jegyek beírása, a zavaros megfogalmazás miatt értelmetlen.

Az ilyen válaszok, megoldások esetén eltekintünk attól, hogy az egyes elemek külön-külön vizsgálva jók, és az összes elem pontértékét áthúzzuk.

Mint említettük, a feladatok egy része mellett a javítókulcsban az "értelmszerűen" kifejezés áll. Az ilyen feladatok javítása vagy annyira evidens, hogy az elemek tartalmát felesleges megjelölni, vagy pedig a feladatok egy sajátos típusát, az úgynevezett nem teljes felsorolást /NTF/ igénylő feladatokat képviselik. Például: "Nevezd meg három olyan magyar várost, ahol konzervgyár van!"

Az ilyen kérdések mindig tartalmazzák, hogy a tanulónak hány elemet kell felsorolnia. De, hogy a tanuló konkrétan mit fog felsorolni, azt nem tudhatjuk előre. Ezért a javítókulcsban a feladat sorszáma mellett csak ez állhat: "értelmszerűen" és az NTF jelzés.

E feladatok javítása az alábbi módon történik.

Ha a tanuló az előírt mennyiségnél többet sorol fel, azokat figyelmen kívül hagyjuk, függetlenül attól, hogy jók-e vagy rosszak.

Az előírt mennyiségű elemek közül megszámláljuk a hibás elemeket, és a feladat alatt lévő négyzetrács utolsó betűiből pontértékeiből/ annyit húzunk át, ahány felsorolt elem hibás.

Ha a fenti kérdésre a tanuló azt írja, hogy "Szeged, Csongrád, Kecskemét", akkor az utolsó egy betűt húzzuk át, mivel egy válasz helytelen /Csongrádon nincs konzervgyár/.

Javitókulcsban: értelemszerűen, NTF!

a	b	c
1	15	2,5

3. Az egyes tanulók tudásszintjének és érdemjegyének meghatározása

A százalékpontok összeadása

A javítás eredményeként a hibás alternatív elemeket áthúztuk. Az adott tanuló tudásszintjét úgy határozzuk meg, hogy az áthúzatlan alternatív elemek pontértékeit összegezzük. Az összegezés eredményeként a tanuló teljesítményét százalékban, százalékpontban kapjuk meg. A kötelező feladatok pontértékei összesen 100-at tesznek ki. Ezért ezeket a pontokat százalékpontnak nevezzük.

A teljesen hibátlanul megoldott összes kötelező feladat 100 %-os /százalékpontos/ teljesítményt ad.

A százalékpontok összeadása két lépésben történik.

Az adott feladat javításakor nyomban összeadjuk a helyesen megoldott alternatív elemek százalékpontjait, és az összeget beírjuk az üres négyzetbe. Ha minden elem rossz, az üres négyzetbe nullát célszerű írni, vagy ajánlatos áthúzni.

A második lépésben az egyes feladatok után lévő üres négyzetekbe beírt százalékpontokat adjuk össze feladatonként. A végösszeget a kötelező feladatok alatt lévő megjelölt helyre írjuk be. A feladatonként összegezett százalékpontok összeadását néhány megbízható tanulóval is elvégeztethetjük. De megfelelő tanár-tanuló viszony esetén a javítási órán maguk-

kal a tanulókkal is. Megadván az osztályzattá alakítás kulcsát, az osztályzattá alakítást is esetleg a tanulóval végeztethetjük. Mivel a pirossal végzett javítás és a feladatonkénti - tanár által beirt - százalékpont nem másítható meg, azért az összeadásban elkövetett esetleges osalás könnyen ellenőrizhető. Tapasztalatunk szerint e munkát a tanulók nagy élvezettel és becsülettel végzik. /Néhány perces munkáról van szó!/. Mégis meg kell fontolnia a pedagógusnak, hogy saját maga végzi-e az összeadást, megbízható tanulókkal vagy az osztállyal végezteti-e.

A százalékpontban kifejezett teljesítményt át kell alakítani standard osztályzattá.

Az osztályzat meghatározása a kötelező feladatokra kapott százalékpontok összegéből indul ki. Ennek alapján olvassuk le az osztályzattá alakítási kulcsról a standard osztályzatot.

E kulcs a következő formában adott minden mérőlapváltozathoz külön-külön:

Jeles	90,8 - 100,0
Jó	90,7 - 69,5
Közepes	48,1 - 69,4
Elégséges	26,8 - 48,0
Elégtelen	0,0 - 26,7

Az osztályzattá alakítási kulcsok az adott mérőlapváltozat országos tudásszintjéhez alkalmazkodnak. Az országos tudásszint adatai alapján számítottuk ki azokat. Tekintettel arra, hogy vannak hátrányos helyzetben lévő iskolák, és vannak gyenge összetételű osztályok, az osztályzattá alakítás kulcsának alkalmazásában az alábbi kompromisszumhoz lehet folyamodni. Azokban a nagyon gyenge osztályokban, ahol a tanulók egyharmada vagy több kapna elégtelent a megadott kulcs alapján, javasoljuk az elégtelen osztályzat határának a leszállítását. Így megnövekszik az elégséges érdemjegyű tanulók száma, és ugyanakkor az elégséges tanulók osztályzatainak elvész az összehasonlíthatósága. A többi érdemjegy határa továbbra is érintetlen marad, ennél fogva az országban mindenütt azonos értéket képvisel a jeles, a jó és a közepes osztályzat.

Az osztályzattá alakítás a kulcsból való kikereséssel nem ér véget.

Meg kell vizsgálni a szorgalmi feladatokat, és azokat is

figyelembe kell venni. Azt javasoljuk, hogy a szorgalmi feladatok fél osztályzatnyival emelhessék az érdemjegyet. Vagyis az a tanuló, aki az adott osztályzat intervallumának közepe felett teljesített, egy osztályzattal magasabbat kaphat, ha a jó szorgalmi feladatok százalékpont értéke legalább fél osztályzatnyit ér.

4. Az osztály, az évfolyam tudásszintjének tartalmi elemzése

Tekintettel arra, hogy a mérőlapváltozatokban az adott tantervi téma teljes tudásanyaga szerepel, a mérőlapokon kapott eredmények hűen tükrözik a téma oktatásában elért eredményeket és problémákat.

Ha az adott évfolyamon csak egy tanulócsoportban tanítunk, akkor a tartalmi elemzést az alábbi becsléssel célszerű elvégezni.

Ezt a becslést úgy végezhetjük eredményesen, hogy az adott mérőlapváltozatot feladatonként újból és újból végiglapozgatjuk.

Tehát az adott mérőlapváltozathoz vesszük az első feladatot, és minden mérőlapon megvizsgáljuk az adott feladathoz tartozó alternatív elemeket. Kiírjuk azokat az elemeket, amelyeket sok tanuló nem tudott megoldani. Nyomban megkíséreljük keresni az okot is. Vajon miért éppen az adott elemet nem tudják a tanulók? Feltevésünket is bejegyezzük, valamint a javításra, pótlásra és a következő tanévre utaló szándékunkat is.

Igy megyünk sorra a feladatokon, a mérőlapváltozatokon.

Ezenkívül érdemes az azonos típusú, jellegű feladatokat csoportosítani /pl. külön vizsgálni az operatív feladatmegoldásokat/, és megnézni, hogy melyik területen milyen eredményt értünk el.

Egy osztály mérőlapjai alapján végzett ilyen önvizsgálat általában 2-3 órás munkát igényel. Azt tapasztaltuk, hogy az önmagukkal szemben igényes pedagógusok ezernyi más elfoglaltságuk ellenére is érdeklődéssel és szívesen végzik a tartalmi elemzést. A témazáró tudásszintmérés egyébként éppen ebben a vonatkozásban nyújthat a legkézzelfoghatóbb módon közvetlen segítséget a tanítás eredményességének javításához.

A pedagógus közvetlen és pontos visszajelzést kaphat saját munkájára vonatkozóan is. Ezeket a tapasztalatokat részben azonnal hasznosíthatja a dolgozat értékelésekor, amikor is a súlyosabb problémát az osztályzattal közösen tisztázzák. Erre a munkára még akkor se sajnáljunk 10-20 percet fordítani, ha a téma elsajátításának általános színvonala megnyugtató, és nincsenek alapvető hiányok a tanulók többségénél az egyes területeken. Ugyanis - miután a tanuló megpróbálkozott a feladat megoldásával - közvetlenül érdekelt a helyes megoldás megismerésében. A motiváció e régóta használt módjára ezúttal is érdemes felhívni a figyelmet. Az elemzés alapján gyűjtött tapasztalatok közvetett felhasználásának lehetősége is igen fontos. Az alacsony színvonalon megoldott feladatok, alternatív elemek ismerete módszertani kultúránk fejlesztésének egyik fontos eszköze lehet.

Ha az adott évfolyamon több párhuzamos osztályunk van, külön-külön osztályonként értelmetlen tartalmi elemzést végezni. Hiszen nem az egyes osztályokban elért tartalmi eredmények és problémák megismerése a közvetlen cél, hanem a saját munkánké. Ezért, miután valamennyi párhuzamos osztályban a mérés, mérőlapváltozatónkét csoportokba válogatjuk az összes osztály mérőlapjait,

Ily módon az egy adott változatot megoldó tanulók száma jelentősen megnövekszik, ezért következtetéseink is biztonságosabbak lehetnek. Ha minden osztályunkban baj van az adott elemmel, az adott feladattípussal, az adott témarészlettel, akkor ez igen fontos jelzés lehet számunkra.

Több párhuzamos osztály esetén is elvégezhetjük a fentiekben leírt becsléssel történő tartalmi elemzést, az önelemzést. De több párhuzamos osztály esetén számításokat is végezhetünk.

Az alternatív elemenként megállapítjuk, hogy hány tanuló oldotta meg jól az adott alternatív elemet. Meghatározzuk, hogy ez az adott mérőlapváltozatot megoldó összes tanulóhoz viszonyítva hány százalékot tesz ki. Így minden alternatív elemre megkapjuk, hogy hány százalékos teljesítményt értünk el az évfolyamon. E százalékok már pontosabban mutatják az eredményeket és problémákat. /Egy osztály alapján azért nem indokolt számításokat végezni, mert egy-egy mérőlapváltozatra igen kevés, 4-10 tanuló jut./

Az országos felmérés adatai alapján a megfelelő táblázatban adott, hogy az egyes alternatív elemeket a tanulók hány százaléka oldotta meg helyesen országos szinten.

Ennek következtében módunkban áll a saját évfolyamunkon elért eredményeket és a felmerülő problémákat az országos helyzettel összehasonlítani.

Ez a típusú tartalmi elemzés már több munkával jár. Háromosztálynyi mérőlap elemzése egy teljes délutánt is igénybe vehet. Egy-egy problematikus témával kapcsolatban mégis érdemes megfontolni az elemzés elvégzését.

TARTALOM

	Oldal
ELŐSZÓ	3.
BEVEZETÉS	5.
I. FEJEZET	
"A névszók" c. tematikus egység	7.
1. A tematikus egység ismeretanyaga	7.
2. A főnév és főnévi igenév, a melléknév és melléknévi igenév és a számnév c. témák	29.
2.1. A mérőlapok és a javítókulcsok	29.
2.2. Összesített eredmények teszt-változatonként	50.
2.3. Az eredmények témánként	59.
3. A névmások c. téma	70.
3.1. A mérőlapok és a javítókulcsok	70.
3.2. Összesített eredmények teszt-változatonként	97.
3.3. Az eredmények témánként	105.
II. FEJEZET	
Az "Egyéb szófajok" c. tematikus egység	119.
1. A tematikus egység ismeretanyaga	119.
2. A mérőlapok és a javítókulcsok	131.
3. Összesített eredmények teszt-változatonként	160.
4. Az eredmények témánként	172.
Felhasznált irodalom	185.
A táblák jegyzéke	186.
Az ábrák jegyzéke	187.
FÜGGELÉK	189.



A 74753