

## 4. A MARKOMANN HÁBORÚKTÓL DACIA FELADÁSÁIG

### 1. A MARKOMANN HÁBORÚK UTÁN

A II. század legvégének – III. század elejének eseményeiről viszonylag keveset tudunk. Ettől az időszaktól kezdve a történések mind nehezebben követhetők nyomon. Ennek oka részben a leletanyag keltezésének nehézsége (ezen belül is a legkevésbé talán épp a III. századi anyagot sikerült körülhatárolnunk), másrészt az írott források hallgatása. Ez utóbbi nem meglepő, ha figyelembe vesszük a III. századi „világválságot”, amelynek egyik jelensége, hogy a 235 és 284 között eltelt fél évszázad alatt a császárlistán 70 név szerepel.<sup>915</sup> A római szerzők ennek megfelelően inkább a bel-, mint a külpolitika eseményeivel voltak elfoglalva.

Tény, hogy a markomann–szarmata háborúk utáni időszak viszonylagos békét hozott a Kárpát-medencébe. Köszönhető volt ez részben a béketárgyalásoknak (elsősorban talán a tömeges betelepítéseknek a provinciákba), amelyek – úgy tűnik – meghozták gyümölcsüket, részben annak, hogy ismét katonai átszervezések folytak a szarmatákkal szemben húzódo limesen. Az egyetlen adat, mely alapján a kutatás némi feszültséget feltételezett a szarmaták és a Birodalom közt, a II. század legvégére keltezhető érmékkel záródó kincsleletek sorozata az Alföldön.<sup>916</sup> A legújabb e kérdéssel foglalkozó tanulmány 16 olyan kincsletről tud, melynek záróverete Commodus uralkodásának végére, illetve Septimius Severus uralkodásának kezdetére datálható (260. kép).<sup>917</sup> Egyet kell értenünk Vida Istvánnal, aki felhívta a figyelmet arra, hogy egyfelől e kincsleletek datálásával óvatosan kell bánnunk, hiszen a jó minőségű, II. század végi denarok a Barbaricum területén még a IV–V. századi síroknak is rendszeres mellékletei. E leletgyűttesek összetétele és az a tény, hogy a római denarok a 190-es évek elején a szarmatákhoz jól kitapinthatóan nem jutnak el tömegesen, Vida István szerint arra utal, hogy egyszeri nagy mennyiségű pénzkiáramlással kell számolnunk. Ennek oka pedig a Septimius Severus uralomra kerülésekor kitört belháború, amelynek a császár a pannoniai hadseregre támaszkodva kívánt véget vetni: kivonta a csapatokat és a tartomány békéjének megőrzése érdekében mintegy „lefizette” a szarmatákat.<sup>918</sup>

197 tavasza táján konszolidálódott a helyzet a Birodalomban. Ekkor a polgárháború (Clodius legyőzése) után Ti. Claudius Claudianus lett Pannonia Inferior helytartója. A Severus-kor fellendülést hozott Pannoniában, és a belpolitikai stabilitás valószínűleg meghatározta a határok nyugalma is. A limesen megindultak az építkezések, sőt talán az Olt menti limes is ekkor épült ki.<sup>919</sup> Új, a szarmaták ellen hatékony harcmodorral rendelkező keleti íjász csapatot helyeztek át a Duna mellé – gondolunk itt Ulcisia Castra új tábori őrségére, a cohors I milliaria nova Severiana Surorum sagittaria equitata (261–262. kép), a szírek ezres létszámú csapattestére, mely alighanem a szarmata limes északi szakaszán ahhoz hasonló funkciót látott el, mint az Intercisában állomásozó cohors I Aurelia Antonina milliaria Hemesenorum sagittaria equitata délen.<sup>920</sup>

<sup>915</sup> ALFÖLDI 1967., DEMANDT 2007., különösen 37., valamint ld. még a II.7.2. fejezetet!

<sup>916</sup> BARKÓCZI 1957. 516. – további irodalommal, FITZ 1958. 165.

<sup>917</sup> VIDA 2009. Gyűjtését egy frissen Nyíregyháza határában előkerült szarmata településről származó, közel 100 darabos pénzgyűttessel bővíthetjük, mely Commodus verettel záródik (Jósa András Múzeum, Pintye Gábor ásatása, közlése a feltáró és Toldi Zoltán tollából várható).

<sup>918</sup> VIDA 2009.

<sup>919</sup> ALFÖLDI 1942. 671., FITZ 1958. 166.

<sup>920</sup> ALFÖLDI 1942. 671., MARÓTI 2003. 5., LŐRINCZ 2003. 29–30. Vö. HÉRÓDIAN. VI.7.8.: „Alexander pedig rengeteg maurust és nagyszámú íjászt vonultatva fel keletről és az osrhoéniak vidékéről, és azokat, akik a parthusok közül szökevényként vagy pénzzel rábírva segéderőként követték, felkészítette, hogy a germánok ellen állítsa hadrendbe.” Héródiános szerint a messziről támadó csapattestek hatékonyabbak voltak a germánok ellen, akikkel nem volt szerencsés a rómaiaknak közelharcba keveredniük.

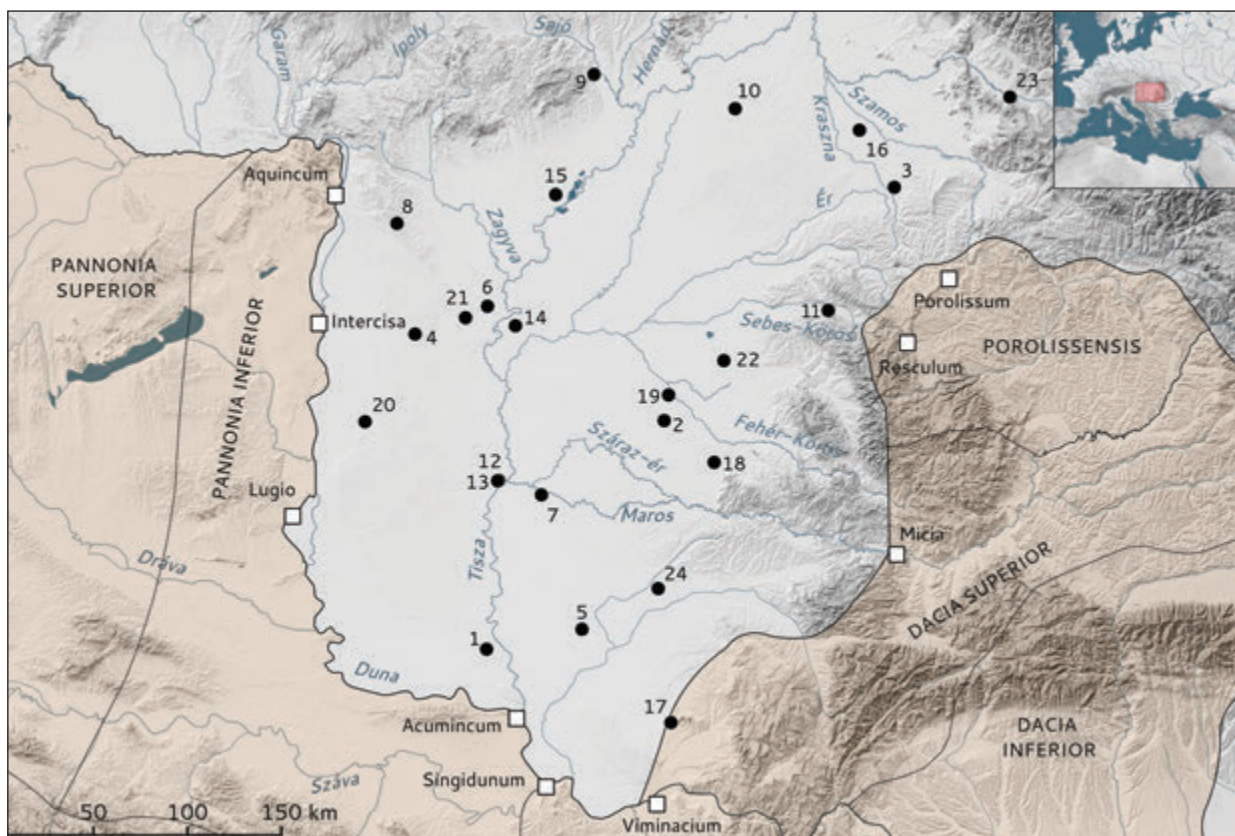

**260. kép** • Commodus uralkodásának végére, illetve Septimius Severus uralkodásának kezdetére datálható érmekkel záródó kincsletek a szarmata Barbaricumban (Vida 2009. alapján): 1: Csurog/Čurug, 2: Elek 3: Ghirişa/Magyargéres I., 4: Hetényegyháza, 5: Ittebe/Novi Itebej vagy Srpski Itebej, 6: Jászkarajenő, 7: Kiszombor, 8: Mende, 9: Miskolc, 10: Nyíregyháza, 11: Peştera Igrîţa (Astileu/Esküllő), 12: Szeged–Alsótanya, Csorvai kapitányság, Kutyaménesi járás, 13: Szeged–Alsótanya, Királyhalmi kapitányság, Állami Csemegekert, 14: Tiszaföldvár–Ókincsemhegy szőlő, 15: Tiszánána, 16: Tyukod, 17: Versec/Vršac–Ludos-dűlő. Bizonytalanul sorolható ehhez a csoporthoz száma, területi elhelyezkedése vagy záróveretének keltezése alapján: 18: Erdőkerek/Caporal Alexa, 19: Gyula I., 20: Kecel, 21: Kocsér, 22: Nagyszalonta/Salonta, 23: Kistécső/Teceu Mic, 24: Temesvár/Timişoara

Barkóczi László fölvetette, hogy Septimius Severus pannoniai látogatásának (202) előzménye talán a barbárok elhúzódozó zavargása volt a Dunától keletre, amelyet a gótok váltottak ki keleti vándorlásukkal. Ebben az esetben a moldvai és Dnyeszter–Dnyeper közti hasonló korú pénzletek jeleznek az észak–déli irányú germán vándorlás útvonálát. Az ennek hatására elmozduló karpok nyomására a Kárpát-medence belsejében is feszültség keletkezett.<sup>921</sup> Ezzel kapcsolatban azonban meg kell jegyeznünk, hogy a régészeti anyagban e folyamat lecsapódása nem igazán érzékelhető, az írott források alapján pedig nem támasztható alá egyértelműen a feltételezés. Ugyanakkor bizonyos, hogy a gót vándorlás a sztyepei szarmata területek nyugati felét ebben az időszakban már mindenképpen érintette. A Kárpát-medencei és a sztyepei szarmaták kapcsolata egészében homályos számunkra, a germánok elmozdulásának közvetlen hatását az alföldi szarmaták esetében ebben a korban még nem érzékeljük. A régészeti leletanyagban feltűnő germán hatások/elemek sokkal inkább a szomszédos (markomann, kvád, vandál) népekkel kialakított kapcsolatokat jelzik (257–259., 263. kép).<sup>922</sup>

A Septimius Severus halála utáni bizonytalanság tükröződött a külpolitikai állapotokon is. A barbárok 212–213 körül valószínűleg betörték a provinciába, mivel azonban 214-ből csak a germánok elleni

<sup>921</sup> BARKÓCZI 1957. 516–517.

<sup>922</sup> ISTVÁNOVITS–KULCSÁR 1994A., ISTVÁNOVITS–KULCSÁR 2000., ISTVÁNOVITS–KULCSÁR 2003B.



261. kép • A szír íjászok íjának csontveretei, illetve lovassági kard csontfüggesztője Szentendre – Ulcisia Castra auxiliáris római táborából (MARÓTI 2008. 6. és 9. kép alapján)



262. kép • Lovas íjászt ábrázoló III. századi falfestmény Aquincum táborvárosából (AQUINCUM é.n. Abb. 29. alapján)



263. kép • Szarmata környezetben előkerült germán jellegű kerámia  
1: Ecsér 7. lelőhely 5081. objektum, 2: Üllő 5. lelőhely 7095.  
objektum (publikálatlan, KM, Kulcsár V. ásatása; Szászvári  
Linda felvétele)

„Sirmiumba ment, mivel a szarmaták ellen készült háborút indítani...”<sup>929</sup> A Historia Augustának ez az adata átvétel Héródianostól, aki azonban – ahogyan Kovács Péter fogalmazott – az eseményeket annyira összesűrítette, hogy „ezért vált a szarmata-dák háború kronológiája zavarossá”.<sup>930</sup> Maximinus Thrax feltételezések

Caracalla-féle megtorló akcióról értesülünk,<sup>923</sup> nem világos, hogy részt vettek-e a szarmaták a támadásban. Annyi bizonyos, hogy a pannoniai limesen a védelem komoly átszervezése továbbfolyt: útjavítási és katonai építkezések zajlottak Vindobonától Burgenae-ig az egész limes mentén, amelyek csak 218-ban szakadtak meg. Ebben az időszakban az észak-daciai limes újjáépítése is folyt.<sup>924</sup>

A III. századi események rekonstruálásában alapvetően már csak közvetett adatokra támaszkodhatunk. Az auctoradatok mind szegényesebbé válnak.<sup>925</sup> Egy generációnyi időszak az, amikor nem hallunk a szarmaták komolyabb támadásáról a Duna-vidéken, ami persze nem biztos, hogy teljes békét jelent. A börgöndi (záróveret: 228) és ercsi (záróveret: 231) érme-kincs alighanem már újabb szarmata betörésre utal. Héródianos szerint „az Itáliával határos és szomszédos illyr tartományok nem kis veszedelemben” voltak, ami a kvádok és szarmatákegyüttesmozgolódására utalhat.<sup>926</sup> Nemrégiben egy 1810-ben Kisdém-pusztán talált – és azóta feledésbe merült – érme-kincs publikálása alapján felvetődött, hogy a barbár mozgolódások talán már korábban, 223 táján elkezdődtek.<sup>927</sup>

A 237-ben Maximinus Thrax által felvett Sarmaticus maximus jelző utalhat újabb mozgolódásra.<sup>928</sup> A császárról tudjuk, hogy 236 és 238 között Sirmiumban tartózkodott.

<sup>923</sup> MÓCSY-FITZ 1990. 42–43.

<sup>924</sup> BARKÓCZI 1957. 518–519., MÓCSY-FITZ 1990. 43.

<sup>925</sup> A 229 és 238 közti időszakra például az egyetlen – és meglehetősen megbízhatatlan – forrásunk Héródianos (KOVÁCS 2007. 37.).

<sup>926</sup> HÉRÓDIAN. VI.7.2., BARKÓCZI 1957. 522–523.

<sup>927</sup> PROHÁSZKA 2005. 72. Ez esetben azonban komoly bizonytalansági tényező, hogy az egykori feljegyzésből rekonstruált 53 veret közül 7 meghatározhatatlan. Elképzelhető, hogy kissé későbbi érme is lehetett benne, és ezt a kincset is a 220-as évek végén – 230-as évek elején rejtették el.

<sup>928</sup> Vö. pl. CIL III.3722 és 4630!

<sup>929</sup> SHA Maxim. XIII.3.

<sup>930</sup> KOVÁCS 2008. 9., 34.

szerint a pannoniai csapatok bevetésével 236 körül háborúzott valahol Dacia térségében a szarmatákkal és a szabad dákokkal. Valószínűbbnek tartható, de nem teljesen egyértelmű, hogy az alföldi jazigokról van szó, ugyanis az Al-Dunánál is kimutathatók harcokra utaló nyomok. Elképzelhető, hogy mindkét területen barbár betöréssel kell számolnunk.<sup>931</sup> 238-ban a császár talán ismét a szarmaták elleni hadjáratot vett tervbe, amely azonban nem valósult meg.<sup>932</sup> A mozgólódások hátterében már a gótok előretörését kell számításba vennünk, Maximinus Thrax 237–238-ban Héródianos szerint „azzal fenyegetőzött ugyanis..., hogy leigázza és kiirtja a barbár germán törzseket egészen az Ókeanosig.” A gótokról Petrus Patriciustól (frag. 8.) azt is tudjuk, hogy 238-tól kezdve már stipendiumot (évpénzt) kaptak a rómaiaktól.<sup>933</sup> Ettől az időszaktól kezdve a forrásokban említett szarmata események helyszíne mindinkább bizonytalan. Olykor nehezen dönthető el, hogy egy-egy eseményt, betörést Daciától keletre vagy nyugatra kell-e elhelyeznünk. Máskor ez viszonylag egyértelmű: nem kétséges, hogy egy al-dunai történésről van szó 242-ben. III. Gordianus, aki nagy erővel egy perzsák elleni hadjáratra készülődött, arra kényszerült, hogy a Duna-vidéken maradjon, mivel ekkor a szarmaták, a gótok és az alánok betörték a Dunán át egészen Philippopolisig, és csak miután a császári csapatokkal szembetalálták magukat, vonultak vissza, csupán ezután indulhatott meg a perzsa expedíció.<sup>934</sup>

## 2. DACIA FELADÁSA

A III. századra a germán népek (elsősorban a gótok) északról délre vándorlásuk során megközelítettek az Észak-Pontust. Ennek hatására szarmata csoportok mozdultak el nyugatra és keletre egyaránt. Jelen esetben számunkra a nyugati irányú elmozdulás a lényeges, hisz alapvetően ez érinti a Kárpát-medence korabeli történetét. A gótok által meglökött Duna bal parti – dákokkal rokon – karpok keményen támadták szomszédaikat, köztük a roxolánokat.<sup>935</sup> A sztyeppe legnyugatibb törzsei ismét megpróbálták behatolni a Kárpát-medencébe. A karpok támadásának időpontjára Erdély pénzforgalmának Philippus alatti „megrokkánása” utal. Daciában nagyjából egy olyan folyamat játszódhatott le, mint 130 évvel később, I. Valentinianus halála után Pannoniában.<sup>936</sup>

Dexippos adatait Zosimos őrizte meg arról, hogy Valerianus trónralépésekor, a balkáni hadjáratral párhuzamosan a markomannok dúlták – nyilván ismét – Nyugat-Pannoniát.<sup>937</sup> Támadásuk Ravennáig ért el a pannoniai–itáliai út mentén.<sup>938</sup> Ezúttal a szarmatákról hallgatnak a források, talán nem kapcsolódtak bele az eseményekbe. A 250-es években viszont folyamatosan számolhattak a rómaiak a szarmaták rablóhadjárataival. Erre utalnak a Drina völgyében talált kincsleletek is.<sup>939</sup> 253 és 260 között Valerianus és Gallienus társ-császárok a hadsereget részben a perzsa fronton, illetve a kis-ázsiai kalózok ellen, részben a frankoktól dúlt

---

<sup>931</sup> MÓCSY-FITZ 1990. 44. – korábbi irodalommal. BARKÓCZI 1957. 523–524. szerint mivel az egyes csapatok egy-egy nagyobb bevetés után császári jelzót kaptak, és a Maximina jelzők a szarmata fronton sűrűsödnek, a harcok Kelet-Magyarországról indulhattak. Azonban a gótok Fekete-tengert elérő hódításai az Al-Dunánál is hadi helyzetet idéztek elő. Ez esetben a Dacia déli részén elrejtett, Gordianus érméivel záródó kincsleletek az Olt-limes menti betörés bizonyítékai lennének. Szabó András ezzel ellentétben amellett érvelt, hogy kizárólag az alföldi szarmatákat érintették az események, akik ekkor az Alföldön dákokkal együtt éltek, ezért kapta a császár egy időben a Sarmaticus maximus és Dacicus maximus cognominát (SZABÓ 2013.).

<sup>932</sup> ALFÖLDI 1942. 671., MÓCSY-FITZ 1990. 44.

<sup>933</sup> HÉRÓDIAN. VII.2.9., ALFÖLDI 1967. 315.

<sup>934</sup> KULAKOVSKIJ 2003. 150.

<sup>935</sup> ALFÖLDI 1940. 167.

<sup>936</sup> ALFÖLDI 1943A. 18., BÓNA 1986A. 109. A pénzforgalom teljesen azért nem halt el, ez majd csak Aurelianus uralkodása idején következik be.

<sup>937</sup> ZOSIM. I.29.2.

<sup>938</sup> ALFÖLDI 1929. 162–163., 176., 180.

<sup>939</sup> POPOVIĆ 1996. 154.

Gallia védelmére kénytelenek bevetni, meggyengítve ezzel a dunai provinciák határait. A szarmaták kihasználják a lehetőséget a zsákmányszerzésre. A veszedelmet érzékelő katonaság pedig 258-ban vagy 260-ban Ingenuust kikiáltotta ellencsászárrá. Ingenuusról a Historia Augusta szerzője úgy vélekedik, hogy „olyan valakit választottak császárrá, aki a fenyegető szarmata támadás idején erényeivel képes volt gyógyulást hozni a kimerült államnak.”<sup>940</sup> Birodalomszerte újabb és újabb usurpátorok léptek színre. „Az állam sorsa hozta magával, hogy Gallienus idejében aki csak tehette, császár akart lenni.”<sup>941</sup> A Duna-vidéken Ingenuus lázadását hamarosan újabb trónbitorló feltűnése követte. Az új ellencsászárról, Regalianusról a Historia Augusta szerzője még azt is tudni véli, hogy „bátran háborúba bocsátkozott a szarmatákkal. A roxolánok kezdeményezésére – a hadsereg beleegyezésével – végül mégis megölték [ti. Regalianust]...”<sup>942</sup>

Itt mindenképpen szükséges egy kis kitérőt tennünk. Az utóbb idézett forráshely alapján a magyarországi kutatók többsége arra az álláspontra helyezkedett, hogy Regalianus ellencsászár hadseregével együtt 260-ban Sirmium környékén egy nagy erejű roxolán támadásnak esett áldozatul. Az eseményekben az Alföldre frissen áttelepült roxolánok vettek volna részt.<sup>943</sup> A forráshelyet azonban többen elvetik, mint a roxolánok Alföldre költözésének bizonyítékát, mivel Regalianus szarmaták feletti győzelmének helyhezkötése a Historia Augusta alapján nem egyértelmű. Néhány kutató ezt a helyet nem Pannoniában, hanem Moesiában (Scupi) keresi. Érvként merült fel továbbá, hogy a Historia Augustában egyetlen más hely sem utal a roxolánok Tisza-vidéki jelenlétére.<sup>944</sup>

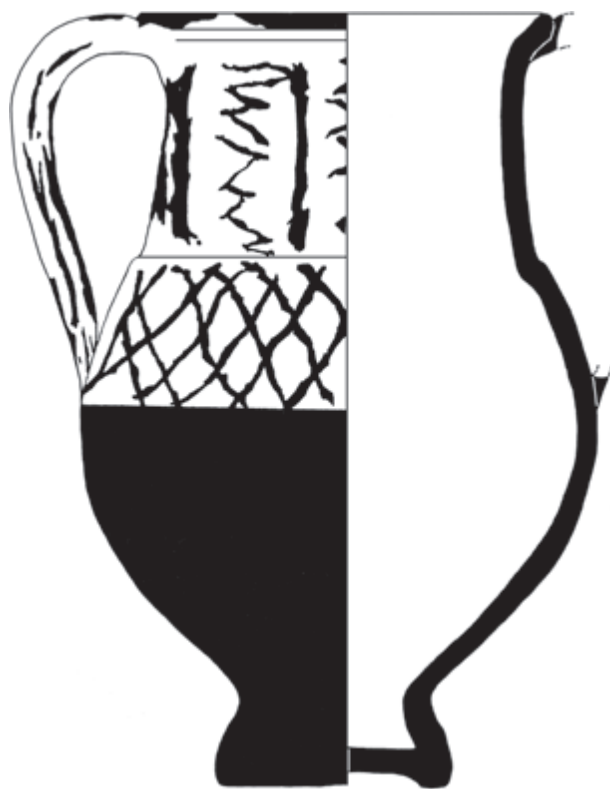

Figyelembe kell vennünk, hogy a roxolánok első alföldi megjelenése már jóval korábbi időpontban felvethető, másfelől viszont nem felejtkezhetünk el arról a tényről sem, hogy a Kárpát-medencére vonatkozatható további forrásokból a roxolánok említése ugyancsak hiányzik. Egészen a hunok megjelenéséig gyakorlatilag jazigokról vagy szarmatákról értesülünk. Mindezek alapján a magyarországi kutatásban toposzként elterjedt nézet, amely szerint a roxolánok bevándorlását kifejezetten a 259–260-as eseményekhez kell kötnünk, beható felülvizsgálatra szorul. Ami pedig az események moesiai lokalizálását illeti, valójában a Historia Augusta vonatkozó helye legalább annyira köthető Pannoniához, mint Moesiához. Ezt a szempontot tehát a roxolán-kérdés értékelésénél figyelmen kívül kell hagynunk.

**264. kép** • A 259–260-as eseményekkel összefüggésbe hozható balçai kincs besimított edénye (BÍRÓNÉ-PALÁGYI 1983. 5. kép alapján)

<sup>940</sup> SHA Trig.Tyr. IX.1. Az Ingenuus trónra kerülése körüli vitákra ld. Kovács 2008. 39. – az irodalommal.

<sup>941</sup> SHA Trig.Tyr.X.1.

<sup>942</sup> SHA Trig.Tyr. X.2.

<sup>943</sup> ALFÖLDI 1954. 73., BARKÓCZI 1957. 527–531. Barkóczy itt felveti azt is, hogy a CIL III.3228. számú sirmiumi feliratban a Dráva–Száva közén említett britanniai vexillatiót a roxolánok áttelepítése miatt vetik be. BARKÓCZI 1959., BARKÓCZI 1959A., HARMATTA 1950. 15–16., HARMATTA 1970. 55. Az események – a szarmata történet szempontjából kevésbé fontos – sorrendjét átértékelte FITZ 1966., aki valamennyi vonatkozó forráshelyet idézi.

<sup>944</sup> KOVÁCS 2008. 41. – a vonatkozó irodalommal. A roxolánok alföldi foglalására ld. a III.2.1. fejezetet!

Visszatérve a 259–260-as eseményekre, annyi bizonyos, hogy Pannonia rendkívül súlyos helyzetbe került – nyilván részben a barbár betörések, részben a polgárháború miatt. Ezt bizonyítja legalábbis a kor-szakhoz köthető mintegy 30 kincs, közülük a legnagyobb a szalacscai. A korábban ismert kincsleleteket kiegészíthetjük a balácaival, ahol egy besimított edényben (264. kép) 86 darabos, 259. évvel záródó érmelelet került napvilágra. Újabban Biatorbágyon egy tűzvészben elpusztult villagazdaság feltárása során bukkantak két edényben egy-egy érmeleltre, amelyek közül az egyik záróveretei Gallienus 260-as antoninianusai. A délről észak felé behatoló barbárok útját az elpusztult települések (amilyen pl. Intercisa vagy Gorsium) és érmekincsek rajzolják ki egészen a Muráig.<sup>945</sup> A limesnél és a tartomány belsejében egyaránt pusztulási rétegek jelzik a katasztrófát. A pusztítás mértéke talán még súlyosabb volt, mint a markomann-szarmata háborúké. Évekbe tellett, amíg a provincia magához tért.<sup>946</sup>

A helyzet a III. század második felében Pannoniában még nem, de a keletről mindinkább szorongatott Daciában végzetessé vált. Egyik feszült szituáció a másikat követte. A germánok mind erőteljesebb nyomást gyakoroltak a nehezen védhető tartományra.<sup>947</sup> A provincia helyzete válságosra fordult. A pénzverés alapján lehet következtetni a feladás körüli eseményekre. Aurelianus 270-ben még DACIA FELIX feliratú érmeket veretett (265. kép), azaz szándékában állt megvédeni a provinciát a barbároktól. 271-ben sikerült is megvernie Erdélyben a nyugati gótokat, a győztes hadjárat után mégis föladta a provinciát. Ennek fő oka az volt, hogy időközben Palmyra elfoglalta Egyiptomot, a Birodalom éléstárát. Aurelianus tehát hiába űzte ki a gótokat Moesiából és Thraciából és hatolt be Daciába, hiába vívta meg győztes csatáját, melyben a gótok vezére, Cannabaudes is elesett, győzelmét Daciában nem tudta kihasználni. A dunai hadsereget ugyanis kénytelen volt bevetni Zenobia palmyrai királyné ellen Egyiptomban, máskülönben veszélybe került volna Róma gabonaellátása.<sup>948</sup> A császár Daciát kiürítette és a területet magárahagyta.



265. kép • Aurelianus DACIA FELIX feliratos antoninianusa 270-ből (RIC 108.)

A Kárpát-medencei szarmaták életében ezek az események nyilvánvalóan gyökeres változást idéztek elő. Kelet felől új szomszédokkal kellett szembenéznük: Erdélybe benyomult a gótok nyugati csoportja (ún. erdőlakó, tervingi). Emellett számolnunk kell azzal is, hogy 260 körül a Pontus-vidék két jelentős városa – amelyek a szarmaták kereskedelmének legfőbb központjai közé tartoztak –, Tyras és Olbia ugyancsak a gótok kezére került.<sup>949</sup>

<sup>945</sup> ALFÖLDI 1954. 72–73., RADNÓTI 1954. 496., FITZ 1966. 49., MÓCSY 1974. 40–41., MÓCSY–FITZ 1990. 45. – további irodalommal, ALBEKER–BÍRÓNÉ 1969/70., BÍRÓNÉ–PALÁGYI 1983., a biatorbágyi leletek: MIKLÓSITY SZŐKE 2009. A támadás nem csupán Pannoniát érthette. Legalábbis felvetődik annak valószínűsége, hogy Dacia is ki volt téve az Alföld felől érkező támadásnak. Erre utal a bihari részen Diosigon (Bihardiószeg) előkerült, 258–259-ben záródó érmekincs (IGNAT–BULZAN 1997. 488., 497.).

<sup>946</sup> BARKÓCZI 1957. 527., FITZ 1982. 61., MÓCSY–FITZ 1990. 44–45.

<sup>947</sup> BÓNA 1986A. 108–109.

<sup>948</sup> ALFÖLDI 1929. 163., ALFÖLDI 1940. 172., ALFÖLDI 1943. 75–76., ALFÖLDI 1943A. 20.

<sup>949</sup> HARMATTA 1950. 11., BÓNA 1986A. 108–109.

„Ugyanezen időben Aurelianus heves harcokat vívott a suebek és a szarmaták ellen, s fényes győzelmeket aratott”, illetve „viselte a ... Sarmaticus... nevezetet...”<sup>950</sup> – tudjuk meg a Historia Augustából. Hogy ezt a nevet valóban megkapta, azt egy felirat támasztja alá, melyen ugyancsak Sarmaticusként szerepel.<sup>951</sup> Mindebből a szarmatákra vonatkozóan csupán annyit állapíthatunk meg, hogy Aurelianus legyőzte őket. Azonban még az sem egészen egyértelmű, hogy ez Pannoniában, illetve annak előterében történt-e vagy pl. az Al-Dunánál. Az előbbi valószínűsíti, hogy a szvébekkel együtt említik őket. Ezzel az adattal is óvatosan kell bánnunk, mert Dexippus egy meglehetősen részletes leírása alapján úgy tűnik, hogy Aurelianus valójában nem velük, hanem a vandálokkal harcolt. Ahogyan Zosimos alábbi helye esetében is a szkíták talán a vandálokkal azonosíthatók:<sup>952</sup> „Aurelianus, ahogy megerősítette a hatalmát, Rómából elindulva Aquileiába ment, majd onnan a két Pannoniába folytatta útját, mert megtudta, hogy ezeket megtámadták a szkíták. Hírvivőket küldött előre azzal a paranccsal, hogy a városokba gyűjtsék össze az élelmet, az állatokat és mindazt, ami csak az ellenségnek hasznára lehetne. Úgy vélte, hogy a barbárokat fenyegető éhínséget így még jobban növelheti. Ezek átkeltek a folyón [a Dunán] és egy eldöntetlen ütközetet vívtak Pannoniában. Az éjszaka eljövetele mindkét fél számára kétségessé tette a csata kimenetelét. Az éjszaka folyamán aztán a barbárok visszamentek, majd nappal békét kérő követeket küldtek.”<sup>953</sup> Kovács Péter a pannoniai források értékelése során arra gondolt, hogy a szarmaták említése annyiban jogos, hogy a pannoniai vandál betöréshez „esetleg szarmaták is csatlakozhattak.”<sup>954</sup> E zűrzavaros helyzet tisztázásában nem segít a Historia Augustában szereplő diadalmenet leírása sem, amely említést tesz a foglyok között a gótokról, alánokról, roxolánokról, szarmatákról, frankokról, szvébekről, vandálokról, germánokról.<sup>955</sup>

Tény, hogy Aurelianus császár Pannoniában tartózkodott és ott készült fel a barbár betörésre nem sokkal uralomra kerülése után. Kérdéses, mennyi fogadható el a korszak eseménytörténetével foglalkozó kutatók (Ludwig Schmidt, Alföldi András, Mócsy András) egymásra épülő rekonstrukciójából, amely szerint 270 nyarán a gepidák által korábbi lakhelyükről kiszorított vandálok támadásával kell számolnunk.<sup>956</sup> E teória szerint a vandálok szövetségesei a szarmaták (és esetleg a szvébek) voltak. A hadszíntérre érkező Aurelianus döntő győzelme után megkötött béke értelmében 2000 katonát és kezeseket adtak a barbárok, és ekkor vette fel a császár a Sarmaticus címet.<sup>957</sup> Elgondolkodtató, hogy amennyiben valóban a vandálok körében kezdődött a zavargás, a császár címei között – Gothicus, Sarmaticus, Armenicus, Parthicus, Adiabenicus<sup>958</sup> – miért nem szerepel a Germanicus is.

További gondot jelent, hogy egyre kevésbé tartható az az egyetlen forrásra<sup>959</sup> támaszkodó, régészeti leletekkel pedig nem igazolható elképzelés, amely szerint a gepidák Dacia feladása után a Felső-Tisza-vidéken, illetve a korábbi vandál területen telepedtek volna meg.<sup>960</sup>

<sup>950</sup> SHA Aur. XVIII.2., XXX.5. Az SHA Claudius Gothicusra vonatkozó (XVIII.1) adata feltehetőleg ugyanerre az eseményre vonatkoztatható (ALFÖLDY 1966. 5–6.). Újabban Takács Levente a Historia Augusta legutóbbi fordításához írt kommentárjában fölvetette, hogy a szóban forgó suebek valószínűleg a Duna felső folyása mentén élő juthungok lehettek (SHA 623. 25.lj.).

<sup>951</sup> CIL III. 12333.

<sup>952</sup> ALFÖLDY 1966. 5–6., KOVÁCS 2008. 45–46., 59.

<sup>953</sup> ZOSIM. I.48.1–2. – magyar fordítás: KOVÁCS 2008. 59.

<sup>954</sup> KOVÁCS 2008. 45.

<sup>955</sup> SHA Aur. XXXIII.4.

<sup>956</sup> ALFÖLDI 1940.172., ALFÖLDI 1942. 672., SCHMIDT 1941. 223., 530., MÓCSY 1975A. 43. A gepida elmozdulás véleményük szerint feszültséget keltett a szarmata területen. Az igazság kedvéért hozzá kell tennünk, hogy Alföldi András szerint *később* okozott ez feszültséget, amikor szerinte a vandálok a Maros-Körös irányában lefelé húzódtak.

<sup>957</sup> MÓCSY-FITZ 1990. 45.

<sup>958</sup> SHA Aur. XXX.5.

<sup>959</sup> IORD. XVII.98., KISS 2002. 135–137., 114. jegyzet.

<sup>960</sup> Magát az elméletet ld. pl. BÓNA 1986A., 130–134., annak cáfolatát ld. pl. ISTVÁNOVITS 1998., ISTVÁNOVITS-KULCSÁR 1999., ISTVÁNOVITS 2000. A kérdés bő összefoglalása a korábbi irodalommal: BIERBRAUER 2006. A problémára a következő fejezetben bővebben kitérünk.



Egyes barbár támadásokra főként a régészet eredményei engednek következtetni. Ilyen egy 275-re keltezhető aquincumi pusztulási réteg.<sup>961</sup> A Historia Augusta tudósít egy 279. évi szarmata mozgolódásról.<sup>962</sup> Nem sokkal Probus halála után, valószínűleg 282-ben Carus „sikeresen le tudta zárni a szarmaták elleni háborút”, „akiket annyira megvadított Probus halála, hogy már nemcsak Illyricumot, hanem a thraciai tartományokat, sőt még Itáliát is támadással fenyegették.”<sup>963</sup> A harcok Pannonia Inferiort érintették egy Sirmiumban talált, mintegy 4000 darabos érmekincs alapján. Carus, aki az aktuális perzsa hadjáratot tartotta szem előtt, komoly erőket vetett be a gyors győzelem érdekében a szarmaták ellen. A szarmatákat ez a háború túlságosan nem viselte meg, ami abból látszik, hogy néhány esztendő múltával Diocletianus kényszerült ellenük több büntetőhadjáratra, és a limest is erősíteni kellett.<sup>964</sup>

Dacia feladása után tehát a római–szarmata szomszédság egyre több veszélyt rejt magában a Birodalom számára. Ezt nemcsak a barbár betörések mennyisége, hanem hatótávolságuk megnövekedése is mutatja.

### 3. A RÉGÉSZETI LELETEK

A Kárpát-medencei szarmata kutatás egyik jellegzetes sajátossága kezdettől fogva, hogy az egyes kronológiai horizontok körülhatárolásakor előtérbe helyezte azokat a cezúrákat, amelyeket történeti események alapján húzhatunk meg. Beláthatjuk azonban, hogy a történeti korszakhatárok, mint amilyen a nagy markomann–szarmata háború vagy Dacia feladása természetesen nem feltétlenül és korántsem azonnal idéztek elő mélyreható változást az anyagi kultúrában. Mindemellett a közel 100 esztendő kutatás során elsősorban a Párducz Mihály és Harmatta János nevével fémjelzett szemléletmód átalakítása esetünkben talán azért nem szükségszerű, mivel a náluk kiemelt „történeti fordulópontok” kitapinthatóan együtt jártak az Alföld lakosságának legalábbis számbeli, de alighanem törzsi(?) összetételbeli változásával. Részben ezek a változások, részben maguk a háborús események, részben a szomszédság összetételének (itt elsősorban a germán törzsekre gondolunk) módosulása új kapcsolati formák kialakulásához vezetett. Ugyanakkor ezeknek a változásoknak csupán tendenciái mutathatók ki. A határok nem élesek, az anyagi kultúra gyökeres átalakulásáról szó sincs (266–267. kép). Ez a tény jelzi az alföldi népesség kontinuuus jelenlétét, amelyen belül a keletről érkező újabb bevándorlók tárgyi anyaga, szokásai alig-alig választhatók ki.

A markomann háborúk után, a III. század közepétől egy ilyen kitapintható változás például az, hogy a római import a Barbaricum belsejében fokozatosan csökkent. Ezt a jelenséget Vaday Andrea azzal igyekezett magyarázni, hogy a Birodalom „verlor die Aufsicht über das sarmatische Barbaricum allmählich.”<sup>965</sup> Kérdés, hogy eddig létezett-e ilyen jellegű felügyelet. Aligha hihetjük: nem erre utalnak a markomann–szarmata háborúk történései sem, illetve a későbbi események menete sem. Mi hát a római tárgyak barbaricum-i megcsappanásának magyarázata? A hangsúlyt nem arra kellene helyoznünk, hogy az import lecsökkent az Alföldön, valójában a római–szarmata kereskedelem inkább csupán visszatért a markomann–szarmata háborúkat megelőző szintre. A II. század végének és a III. század elejének kiugró mennyiségű behozatalát kézenfekvő összefüggésbe hoznunk Marcus Aurelius koncepciójával, hogy kiépítse Sarmatia provinciát. E törekvésnek megfelelően az Alföld a kereskedelem érdeklődésének homlokterébe került. Commodus a békekötéskor – ahogyan Alföldi András megfogalmazta – visszatért „a római határpolitika régen kialakult és

<sup>961</sup> MÓCSY–FITZ 1990. 45.

<sup>962</sup> SHA Prob. XVI.2. és 23. lj.

<sup>963</sup> SHA Car. VIII.1., IX.4. Carus szarmaták feletti győzelmét említi EUTROP. 9.18.1., ZONARAS 12.30., SYNC. 386<sup>d</sup>, IORD. ROM. 294.

<sup>964</sup> Lásd még ALFÖLDI 1942. 672–673. A hadjáratról részletesen a vonatkozó irodalommal ALFÖLDY 1966.

<sup>965</sup> VADAY 1989. 207.



266. kép • A kerámiaformák zöme változatlanul vagy alig érzékelhető változásokkal él évszázadokon keresztül a Kárpát-medencei szarmatáknál. Válogatás Üllő 5. lelőhely anyagából (publikálatlan, Kulcsár V., Nagy Andrea és Rácz Tibor Ákos ásatása, KM; Szászvári Linda felvételei) 1: 1490. objektum, 2: 5981. objektum, 3: 7503. objektum, 4: 7502. objektum, 5: 7011. objektum, 6: 7658. objektum, 7: 5979. objektum, 8: 6393. objektum



267. kép • Válogatás az Úllő 5. lelőhely leleteiből (publikálatlan, Kulcsár V. és kollégái ásatása, KM; Szászvári Linda felvételei)



**268. kép** • A 270-es években elpusztultak a rajnai terra sigillaták nagy gyártóközpontjai: Drag, 31. típusú terra sigillata tál Tiszalök–Rázomról, II. század vége – III. század első fele (GABLER–VADAY 1986. 28. Kat. 137., Abb. 8: 2.) (a szerzők felvétele)

régen elhibázott módszerei”-hez.<sup>966</sup> Így a szarmatákkal kiépített kapcsolat alapvetően átalakult a rómaiak szemében, aminek következtében a diplomáciai és kémtevékenységet ellátó kereskedők immár jóval ritkábban vetődtek el szarmata földre.

A hangsúly véleményünk szerint azon van, hogy Dacia feladásától kezdve megszűnik az Alföld tranziszerepe a két római provincia között, továbbá megszakad Dacia felől a behozatal. A szarmata Barbaricumot tehát immár csak a célkereskedelem láthatja el importtárgyakkal. Az import csökkenéséhez járul hozzá az a körülmény is, hogy a 270-es években elpusztultak a rajnai terra sigillaták nagy gyártóközpontjai, amelyek hagyományosan fő szerepet töltöttek be a szarmaták luxusedény-ellátásában (**268. kép**).

A használati tárgyak, ékszerek római kivitele az Alföldre lecsökkent. Az érmék száma a Severus-korban megcsappant. Ahogyan Lányi Vera megjegyezte, e korszak pannoniai gazdasági konjunktúrája az érmeforgalomban nem érzékelhető. A III. század második felében a barbaricumai pénzforgalom alapvető eltérést mutat a pannoniaitól. A provinciában a veretek darabszáma megnőtt, míg értékük csökkent. Ugyanakkor a Barbaricumba alig-alig kerültek ki pénzek.<sup>967</sup> Megindult az aureusok kiáramlása: elsősorban a germán területekre, ugyanakkor a szarmata vidéken csupán egy-egy darab jelentkezik.<sup>968</sup> Figyelembe véve a szarmata temetkezések igen erős rablottságát, kérdés, hogy az aranyveretek hiánya látszólagos avagy valós. Minthogy a szarmata elitet nem vagy csak erősen kifosztott sírjai alapján ismerjük, valójában alig tudjuk, mik voltak egy-egy arisztokrata presztízstárgyai.

A jelenleg rendelkezésünkre álló kevés presztízstárgy – római és germán fegyverek, luxustermékek – 300 táján jól körülhatárolhatóan az ÉK-Alföldön sűrűsödik. A legelőkelőbb harcosok (**268–271. kép**) – Geszteréd, Tiszalök, Herpály – leletegyüttesének kapcsolatai arra utalnak, hogy az itteni elit az ún. Azov–Hévízgyörk–Vizedpuszta körből származtatható (**148. kép**), annak lehet második–harmadik generációja.<sup>969</sup> Amennyiben ez az elképzelés elfogadható, akkor – legalábbis az egyik – hatalmi centrum eltolódásáról beszélhetünk kelet-északkelet felé.

<sup>966</sup> ALFÖLDI 1942. 202.

<sup>967</sup> LÁNYI 1990. 212–213., ISTVÁNOVITS 2002. 280.

<sup>968</sup> Nem véletlenül jelezte Alföldi András, hogy az aranypénzek kiáramlása volt a nyugatrómai gazdaság bukásának egyik fő oka (ALFÖLDI 1943A. 19.). A barbaricumai aranypénzekhez ld. PROHÁSZKA 2009.

<sup>969</sup> KULCSÁR 1998A. 77–78., ISTVÁNOVITS–KULCSÁR 2003B. 232–237.

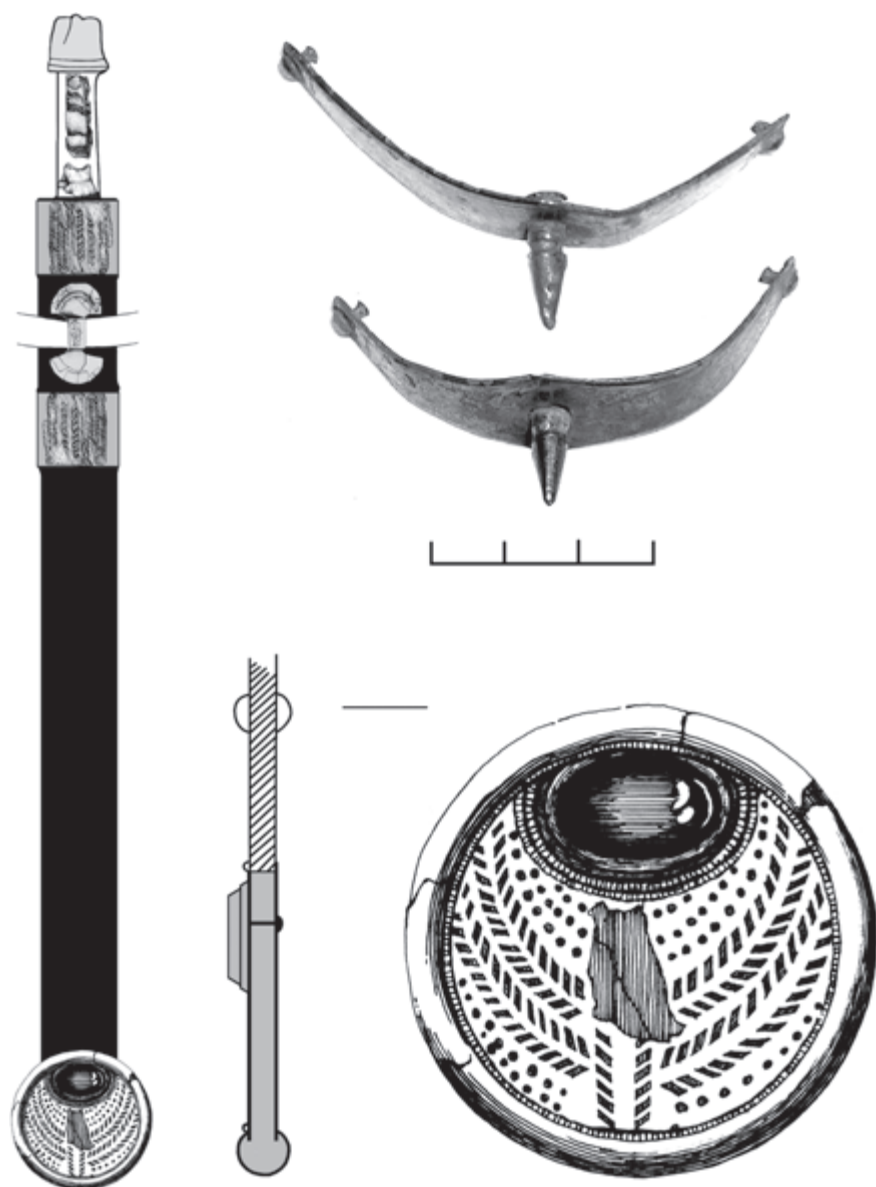

269. kép • Római fegyverek a geszterédi előkelő harcos sírjából (a szerzők felvétele és rekonstrukciója)

Maguk a presztízstárgyak kiterjedt kapcsolatrendszert jeleznek. A geszterédi római fegyverek (kard, pajzs, sarkantyú, esetleg lándzsa – 269. kép) vagy a tiszalöki római kandeláber (270. kép) mellett a germán területről származó herpályi pajzsdudornak (271. kép) legjobb párhuzamát Lilla Hargból (Svédország) említhetjük.<sup>970</sup> Kérdés, hogy a Hortobágy–Porosháton feltárt nagy halmos temető II/11. sírjában elhantolt harcos (272. kép), aki mind mellékletei, mind a temetkezés fölé épített kurgán mérete alapján kiemelkedő katonai vezető lehetett, ugyancsak presztízstárgyként kapta-e antennás vasdudorral merevített pajzsát. Mint-hogy a szarmata temetkezésekből ebben a korszakban a pajzsok általánosságban hiányoznak,<sup>971</sup> elképzelhetőnek tartjuk, hogy katonai megállapodás keretében germánoktól kapott darabot temettek el a vezető harccal ez esetben is.<sup>972</sup> Az igen nagy távolságot átívelő kapcsolatrendszer bizonyítéka a geszterédi magas

<sup>970</sup> FETTICH 1930.

<sup>971</sup> Az utóbbi évtized ásatásai során szarmata környezetben előkerült, ma még publikálatlan további pajzsdudorok értékelése külön tanulmányt kíván.

<sup>972</sup> A kérdés egy lehetséges másik aspektusára lásd ISTVÁNOVITS–KULCSÁR 2013A.

rangú harcos skandináv kardfüggesztője (269. kép) vagy a tiszalöki előkelő férfi ugyancsak skandináv csatja (270. kép).<sup>973</sup>

Ha testközelbe akarjuk hozni e tárgyak értelmezését, akkor leginkább a „fegyverbarátság” szóval kellene jellemeznünk (273. kép). Nem véletlen, hogy az oszét Nart eposz vissza-visszatérő motívuma, amikor a hősök megajándékozzák egymást és ezzel fogadott testvérekké válnak, ami annyit jelent, hogy bármiféle

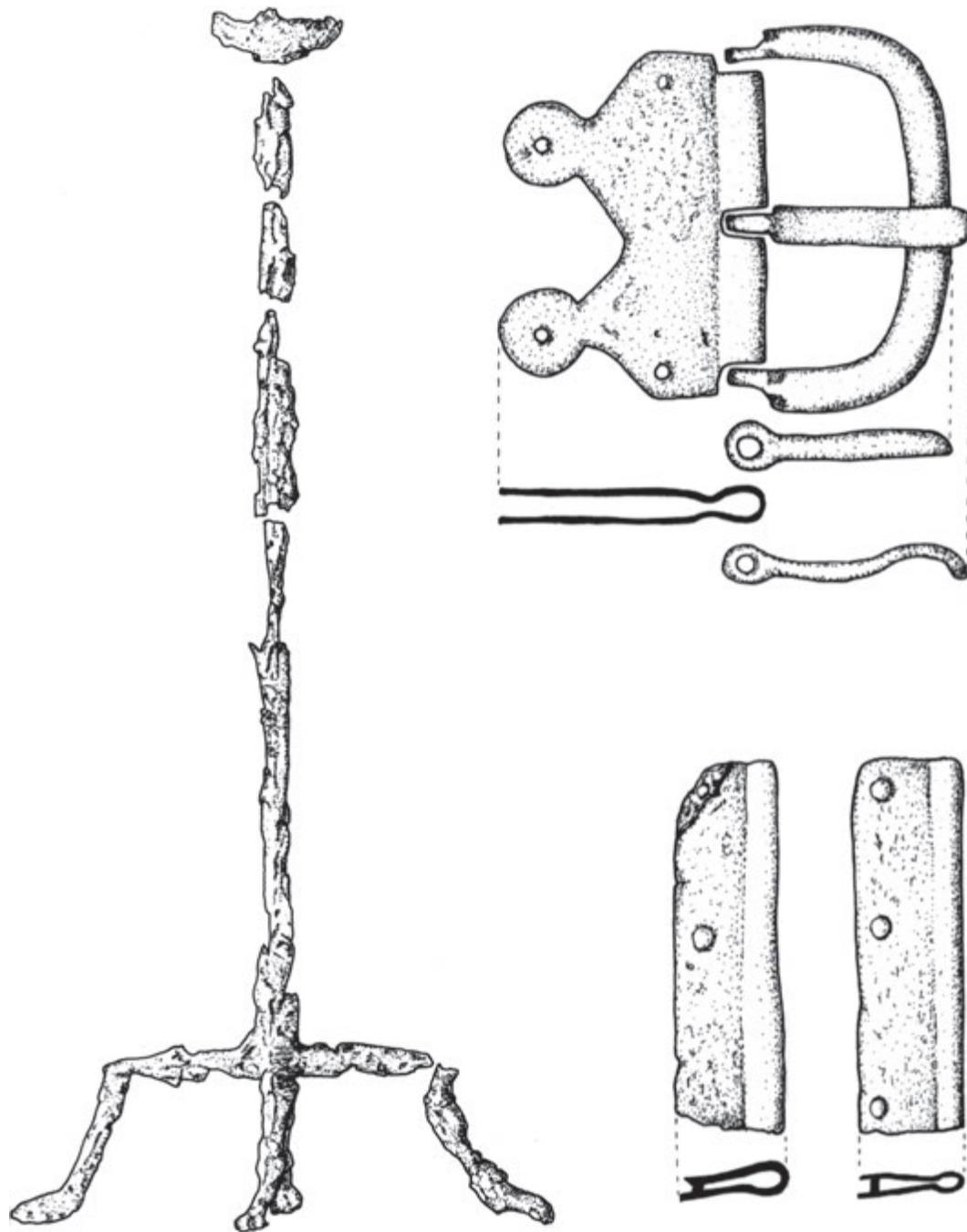

270. kép • Tiszalök–Rázompusztza: vaskandeláber és skandináv csat az előkelő férfi sírjából (ISTVÁNOVITS–KULCSÁR–CARNAP–BORNHEIM 2006. Fig. 3: 1. és 6: 1–2. alapján)

<sup>973</sup> Geszteréd: CARNAP-BORNHEIM 2001. – a korábbi irodalommal, Tiszalök: ISTVÁNOVITS–KULCSÁR–CARNAP-BORNHEIM 2006., Herpály és Lilla Harg: FETTICH 1930., Hortobágy–Poroshát: ZOLTAI 1941. 274–275. Taf. III. Összefoglalóan: ISTVÁNOVITS–KULCSÁR 1994A. 416.



271. kép • Aranyozott ezüstlemezzel bevont bronz pajzsdudor Herpályról (Kocsis 2002. 5–6. kép alapján)

kalandban, harcban, lánykérésben számíthatnak a másik segítségére. „*Nart ember, válassz magadnak ajándékot! Mit szeretnél? Itt a kardom, itt a lovam, itt az újam!*” – nevezik néven az ajándékok jellegét is.<sup>974</sup> De kibővíthetjük az ajándékok listáját további fegyverekkel, valamint nem kevésbé nyájakkal, ami már azt is jelzi, hogy a jövő feladatai közé kell sorolnunk az állatcsontleletek esetében egy olyan irányú vizsgálatot, amely az idegen jellegű állatok kimutatását célozza.

A szarmata–germán kapcsolatok kutatása ma még gyermekcipőben jár. Nyitva kell hagynunk jelen ismereteink mellett azt a kérdést például, hogy a markomann–szarmata háborúk tájékán a Felső-Tisza-vidéken megjelenő, a Przeworsk kultúra vandál jelenlétre utaló hamvasztásos, fegyveres temetkezései miért tűnnek el a III. század végére (225. kép).<sup>975</sup>

Az Alföldön a III. század második felében jó néhány új település jött létre, ami megnövekedett populációra utal.<sup>976</sup> Ezek közé tartozik például az újonnan feltárt Üllő 5. és 9. összefüggő 40 hektáros lelőhely a maga közel 9000 objektumával vagy Ecser 7. – 8,7 hektáros – lelőhely, ahol több mint 7000 objektum került elő, hogy csak a legnagyobbakat említsük (274. kép). A telepek keltezését a 270-es évek előttre elsősorban a Rajna-vidéki sigillaták segítik. Bár a kronológia – és ezt nem győzzük hangsúlyozni – még messze nem kielégítő, úgy tűnik, hogy a III. század végétől már számolnunk kell a telepényanyagokban az ún. szemcsés-kavicsos kerámia megjelenésével (275. kép).<sup>977</sup> Új temetők nyíltak, és ezek esetében is valószínűsíthető

<sup>974</sup> NARTOK 2009. 75.

<sup>975</sup> Ezt a kérdést a kutatás összekapcsolta a gepidák megjelenésének problémájával, amire a következő fejezetben visszatérünk.

<sup>976</sup> Lásd például RÉGÉSZETI KUTATÁSOK 2006. 42–49., 21–25. Meg kell itt jegyeznünk, hogy a településrészek keltezése komoly probléma elé állítja a régészeket mind a mai napig. Így csak feltételesen fogadható el a III. századi „demográfiai boom” a letanyag alapján.

<sup>977</sup> Ennek mind gyorskorongon készített római változatát, mind az attól nehezen elkülöníthető barbár variánsát ismerjük. Ez utóbbival kapcsolatban el kell itt mondanunk, hogy az újabb petrográfiai vizsgálatok alapján felmerült, hogy azokat hurkatechnikával, „utánkorongolva” készítették, azaz valójában nem gyorskorongoltak (KULCSÁR–MÉRAI 2011. 66–67.).

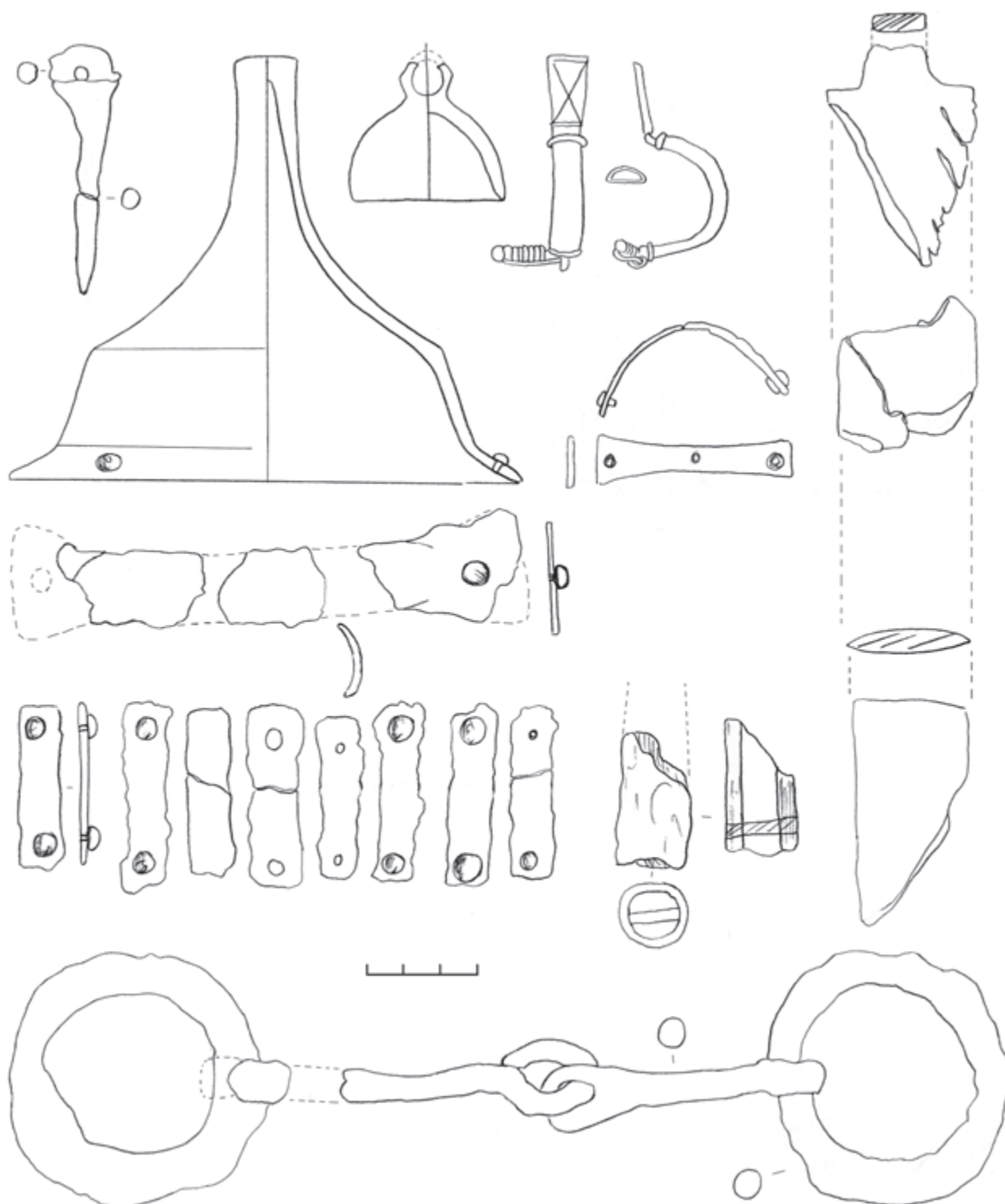

272. kép • Válogatás a Hortobágy–Poroshát II.11. sír leleteiből (DDM, Istvánovits E. rajza)

a népesség számának emelkedése.<sup>978</sup> Ezek az adatok alátámasztani látszanak azt a fent vázolt képet, amely szerint a III. század közepe utáni egy–két évtizeden belül a roxolánok újabb betelepedésével kell számolnunk az Alföldön.

<sup>978</sup> KULCSÁR 1998. katalógus.





273. kép • A szkíta testvérré fogadás rítusát ábrázoló elterjedt motívum egy kul-obai lemezen (СКУТИСЧЕ 1986. Kat. 196. alapján). A Nart eposzból ismert hasonló szokás fegyver és ló ajándékozásával járt együtt. Valószínűleg általánosan elterjedt hagyomány volt ez a sztyeppei népek körében.



274. kép • M0-s autópálya, Ecser 7. lelőhely légifotója (Miklós Zsuzsa felvétele)



275. kép • Az üllői szarmata fazekastelep jellemző termékei a szemcsés edények  
(publikálatlan, KM, Kulcsár V. és kollégái ásatása; Szászvári Linda felvétele)

**276. kép**

- Az ún. „Bereg kultúra” vezérlelőhelyein, Beregsurányban és Csengersimán számos fazekas-kemence került elő: Csengersima 704. objektum (ISTVÁNOVITS–KULCSÁR–MÉRAI 2011. Fig. 2. alapján)



**277. kép**

- Talán a gótok elől a feladott Dacia provinciából elmenekült római mesterek használhatták a beregsurányi nagy fazekastelepen talált edénypecsétlőket (JAM; Boros György felvétele)



A Felső-Tisza-vidék régészeti anyagában – a centrális szarmata területétől eltérően – a váltás jóval élesebb a Dacia feladása körüli időtől kezdve. Mint láttuk, eltűnnek a hamvasztásos germán sírok. A korábbi – részben Przeworsk, részben dák jellegű –, elsősorban korong nélkül készített kerámiával jellemezhető telepanyagokat az ún. „Bereg kultúra” váltja fel. Ez utóbbinak két vezérlelőhelye Beregsurány és Csengersima, ahol nagy mennyiségben állították elő a korongolt, szürke, erősen profilált edényeket. Ezek fő jellegzettsége a bepecsételt díszítés (**276–278. kép**). Nagy valószínűséggel a gótok elől menekülő római iparosok folytatják tovább a korábban Porolissumban lokalizálható mesterségüket immár barbár földön.<sup>979</sup>

Az ékszerkészletben és a használati tárgyakban új formák jelennek meg, terjednek el, de – mint említettük – éles kronológiai határok nem vonhatók meg. Fokozatosan szorítják ki az új típusok – pl. az oldalt és aláhajlított lábú fibulák, illetve a lemezes testű, üveg- vagy kőbetétes fibulák, sokszögű gyöngyök, újabb edényformák stb. – a korábbi időszak vezető leleteit (**279–280. kép**).<sup>980</sup> Ha őszintén közelítünk a kutatás által használt kronológiához, akkor be kell vallanunk, hogy a Dacia feladása körüli időszak régészeti leleteit

<sup>979</sup> ISTVÁNOVITS 1997., ISTVÁNOVITS 2004., GINDELE–ISTVÁNOVITS 2009., GINDELE–ISTVÁNOVITS 2011. Meg kell azonban jegyeznünk, hogy a Bereg kultúra kezdetének kronológiai meghatározására több elmélet létezik. Általános vélemény szerint a markomann háborúk után már elterjedt (LAMIOVÁ–SCHMIEDLOVÁ 1997. 751., MATEI 1997. 375.).

<sup>980</sup> PÁRDUCZ 1944. 36–37., VADAY 1989. 89., 90–94., 144.



278. kép • Válogatás a Bereg kultúra jellegzetes pecsételt kerámiáiból (JAM; Boros György felvétele)



**279. kép**

- Oldalt és aláhajlított lábú fibulák Üllő 5. lelőhelyről (publikálatlan, KM, Kulcsár V. és kollégái ásatása; Szászvári Linda felvétele)



leginkább mint egy átmeneti anyagi kultúrát szokás meghatározni. A II. század vége – III. század eleje jól körülhatárolható leletegyüttesei után, majd a IV. század második felétől jelentkeznek ismét viszonylag jól keltezhető tárgycsoportok. Szerializáció híján jelenleg egy-egy típus – főleg az edények esetében – datálása szubjektív, további kutatásra szorul.<sup>981</sup>

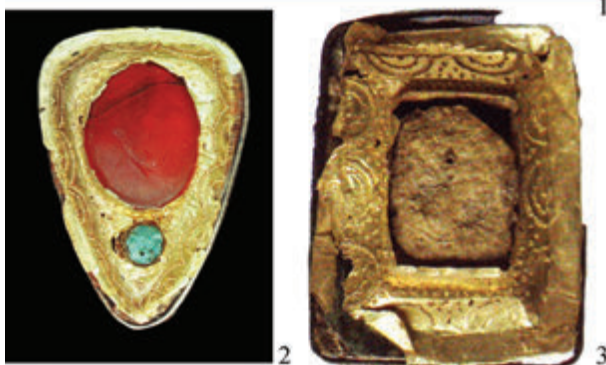

**280. kép** • Lemezes testű, üveg- vagy kőbetétes fibulák  
 1: Üllő 5. lelőhely 5983. sír (publikálatlan, KM, Kulcsár V. ásatása; Szászvári Linda felvétele),  
 2: Szihalom–Budaszög (FODOR 1997. 121. Kat. 122. alapján), 3: Óföldreák–Ürmös I. lelőhely 158. objektum (SÓSKUTI 2009. 38. kép alapján)

<sup>981</sup> A szarmata sírleletek adatbázisának és szerializációjának elkészítése témája a következő két, egymást követő projektnek: a már lezárult OTKA K 104980 (résztevők: Gulyás Gyöngyi, Korom Anita, Pintye Gábor, Schwarcz Dávid, Sóskuti Kornél, Vörös Gabriella és a szerzők) és NKFI K 124944 (résztevők: B. Tóth Ágnes, Lavinia Grumeza, Gulyás Gyöngyi, Haraszti László, Kalli-Tutkovics Eszter, Korom Anita, Körösfői Zsolt, Marcsik Antónia, Paluch-Kujáni Yvett, Pintye Gábor, Sóskuti Kornél, Szebenyi Tamás, Tóth Krisztián, Vörös Gabriella és a szerzők). Az informatikai háttérrel a Pazirik Kft. biztosítja.