

Egy La Tène-kori szövőház Üllő környékéről

1. Bevezetés

Jelen kutatásom célja az Üllő 5./MOL 2. lelőhelyen feltárt, La Tène-kori telepről előkerült, agyagnehezékeket tartalmazó objektum feldolgozása. Munkámban hazai és külföldi, főként ausztriai, szerbiai és szlovákiai lelőhelyeken előkerült hasonló jelenségekkel vetem össze az anyagot, amelyet ezek segítségével értelmezek. A magyarországi késő vaskori lelőhelyek textilipari szempontú kutatása jelenleg igen elhanyagolt. Szövőszekekről például kevés lelőhelyről ismerünk teljes körű feldolgozást, a rájuk vonatkozó adatokat általában nem közlik, vagy ha mégis, csak ritkán értelmezik azokat. Dolgozatom egyik legfőbb célja, hogy a magyarországi LT-kutatásban enyhítse ezt a hiányt.¹

2. A lelőhely és a szövőház

A leletek az Üllő 5./MOL 2. lelőhelyről kerültek elő, amelyet Kulcsár Valéria és Mérai Dóra tárt fel 2006-ban. Az ásatáson, amely 4617 m²-re terjedt ki, 279 objektum került elő különböző korszakokból, köztük a kora és késő bronzkorból, a késő vaskorból és a szarmata korból. Az itt tárgyalt késő vaskori teleprészleten tártak fel egy leégett házat – amelyből a jelen munka tárgyát képező agyagnehezékek származnak –, ezenkívül 18 objektumot: 14 gödröt, 3 házat és egy fazekaskemencét.²

Az agyagnehezékeket tartalmazó 7959. objektum nagyjából négyzet alaprajzú, lekerekített sarkú földbemélyített ház, amely vágta a 8043. árkot. Hosszanti oldala 400 cm, szélessége a K-i oldalán 320 cm, a Ny-i oldala ívesen szélesedik, ÉNy-i sarka nincs feltárva. Mélysége átlagosan 50 cm, ÉNy-i sarkán padka lehetett, melynek magassága 8–15 cm. Az épület betöltése a mélyebb részeken sötétbarna homok, az alján vízszintesen vékony rétegben sárga szemcsés vékony homok. Az épület DK-i részén, a sötétbarna homok alatt található egy szürkés-világosbarna homokos sáv, amely a feltárt felszíntől egészen az objektum közepéig egyenletesen vékonyodik az objektum alja felé. A padkás részeken a betöltés világosbarna homok [3. tábla 1].

Az épületben 3 cölöplyuk található. A 7959/1. számú az épület K-i rövid oldalán helyezkedik el, mélysége 69 cm, betöltése sárga homokkal kevert világosbarna talaj, felette sárga

¹ Ezúton szeretnék köszönetet mondani Kulcsár Valériának (egyetemi docens, SZTE BTK Régészeti Tanszék), hogy átengedte a publikálás jogát. Folyamatos szakmai támogatása nélkül ez a dolgozat nem jöhetett volna létre. Köszönöm Szabenyi Tamásnak (tudományos segédmunkatárs, SZTE BTK Régészeti Tanszék) a táblák elkészítésében nyújtott segítségét.

² KULCSÁR–MÉRAI 2007, 307.

homokkal kevert sötétbarna talaj. A 7959/2. cölöplyuk az épület Ny-i rövid oldalán helyezkedik el, mélysége 72 cm, betöltése egységesen vörös szemcsés sötétbarna talaj. A 7959/3. cölöplyuk az épület ÉNy-i sarkában helyezkedik el, mélysége 33 cm, betöltése sárga homokkal kevert világosbarna talaj. Az épület mélyebb részének Ny-i oldalán az agyagos padló elszórtan, helyenként 8 cm vastagon átégett, a DK-i sarok környékén átégett paticsréteg került elő.

Az agyagnehezékek a ház betöltésében, négy jól elkülöníthető csoportban kerültek napvilágra. Az első csoport a ház DNy-i sarkában, a második csoport az ÉNy-i sarok közelében található. Ettől K-re került elő a harmadik csoport, a negyedik csoport leletei pedig a DK-i sarokban feküdtek. Közvetlenül a harmadik csoport nehezékei alatt két átégett agyagos foltot figyeltek meg, ami annak tükrében érdekes, hogy maguk a nehezékek nincsenek kiégve.

3. Katalógus

A szövőház leletanyagának jelentős részét kerámiatöredékek teszik ki. Ezek értelmezése és tipologizálása elengedhetetlen feladat ahhoz, hogy teljes képet kapjunk magáról az objektumról. Összesen 25 töredékről van szó, közülük 8 készült korongon [1. tábla 13–15], további 17 kézzel formált.

- 2007.7.39.1. Szürke, korongolt, jól iszapolt edény fenéktöredéke. Fátm.: 8,5 cm; m.: 4,3 cm; h.: 10,5 cm [1. tábla 13].
- 2007.7.39.3. Barnásszürke, kézzel formált, grafitos és csillámos edény enyhén kihajló, éles kiképzésű peremtöredéke. Szátm.: 20 cm; m.: 3,1 cm; sz.: 4,7 cm. [1. tábla 16]
- 2007.7.39.6. Világosbarna, lassúkorongolt(?), erősen fehér kavicsos és barna szemcsés edény peremtöredéke vékony fedőhoronnyal, nyaka alatt bordával, alatta mély horonnyal, hasán két párhuzamos mély horonnyal. Anyaga és kiképzése minden tekintetben egyedülálló a környezetében. Szátm.: 26 cm; m.: 7,2 cm; sz.: 7,4 cm. [1. tábla 14]
- 2007.7.39.7. Sárga, kézzel formált, homokos edény egyenesre levágott, egyenetlenül eldolgzott peremtöredéke. Szátm.: 15 cm; m.: 4,2 cm; sz.: 6,8 cm. [1. tábla 20]
- 2007.7.39.8. Barna, kézzel formált, samottos tál(?) erősen kihajló peremtöredéke. Foltosra égett, nyakán egymáshoz közel 2 furat látható. Szátm.: 26 cm; m.: 3,8 cm; sz.: 5,8 cm. [1. tábla 17]
- 2007.7.39.9. Sárga, kézzel formált, samottos edény enyhén kihajló peremtöredéke. Szátm.: 18 cm; m.: 5 cm; sz.: 7,9 cm. [1. tábla 19]
- 2007.7.39.10. Barnásszürke, kézzel formált, samottos edény kihajló peremtöredéke. Szátm.: 16 cm; m.: 3,7 cm; sz.: 4,4 cm. [1. tábla 22]
- 2007.7.39.11. Sárga, kézzel formált, samottos edény egyenesre levágott, egyenetlenül eldolgzott peremtöredéke. Szátm.: 20 cm; m.: 3,3 cm; sz.: 3,9 cm. [1. tábla 21]
- 2007.7.39.12. Sárga, kézzel formált, erősen samottos és kavicsos edény egyenes peremtöredéke, foltosra égett. Szátm.: 24 cm; m.: 5,3 cm; sz.: 6,3 cm. [1. tábla 23]
- 2007.7.39.13. Sárga, kézzel formált, samottos, íves falú tálka peremtöredéke. Szátm.: 22 cm; m.: 2,9 cm; sz.: 4,9 cm. [1. tábla 24]
- 2007.7.39.14. Sárga, kézzel formált, samottos edény egyenesen levágott, egyenetlenül eldolgzott peremtöredéke. Szátm.: 14 cm; m.: 3,7 cm; sz.: 5,3 cm. [1. tábla 25]
- 2007.7.39.15. Sárga, kézzel formált, samottos tálkatöredék, enyhén behúzott peremű. Szátm.: 8,5 cm; fátm.: 7 cm; m.: 3,6 cm; sz.: 8,2 cm. 2 db-ból ragasztott. [1. tábla 26]
- 2007.7.39.17. Szürke, kézzel formált, samottos edény fenéktöredéke. Fátm.: 12 cm; m.: 2,6 cm; sz.: 10,4 cm. 2 db-ból ragasztott. [1. tábla 27]
- 2007.7.39.18. Barna, kézzel formált vagy lassúkorongolt, erősen samottos és kavicszemcsés edény fenéktöredéke. Fátm.: 11 cm; m.: 2,2 cm; sz.: 8,9 cm. 2 db-ból ragasztott. [1. tábla 28]
- 2007.7.39.19. Szürke, korongolt, grafitos edény fenéktöredéke. Sz.: 8 cm; h.: 8,3 cm. [1. tábla 15]

2007.7.39.21. Sárga, kézzel formált, samottos, rétegesre és foltosra égett fazék hastörredéke a nyak indításával. Sz.: 8,8 cm; h.: 10,2 cm. [1. tábla 18]

4. Agyagnehezékek

A gúla alakú agyagnehezékek világosszürkék, erősen samottosak és kiégetetlenek. Oldaluk lekerekített, felületük elsimított. Tetejük kiegyenesített, aljuk lekerekített, felső harmadukban körhöz közeli átfúrás található [1. táblázat]. Az első csoportban 21 db található [1. tábla 1–4]. A második csoportban 3 db, ezek egy kivételével erősen törődékesek [1. tábla 12]. A harmadik csoportból 28 db került elő, némelyiken használati kopás, tetejükön ritkán karcolat figyelhető meg [1. tábla 5–9]. A negyedik csoportban 2 tárgy található, különlegességük, hogy a felső harmadukban nincs átfúrás [1. tábla 10–11].

5. A késő vaskori telep keltezése

A szövőház kerámialeletei önmagukban nem elegendők ahhoz, hogy pontosan lehessen keltezni az objektumot. Mivel a szóban forgó épületben főként kézzel formált kerámia került elő, a keltezéshez a település egyéb objektumaiban talált jellegzetes LT-kerámiaanyagot válogattam össze:

7908. obj.

2007.7.6.3. Szürke, korongolt, kavicsszemcsés edény kihajló duzzadt peremtörredéke. Piros törésfelületű, felülete kagylósan hasad, kopott. 9 db-ból ragasztott. Szátm.: 16 cm; m.: 5 cm. [2. tábla 1]

7998. obj.

2007.7.74.4. Fekete, korongolt, grafitos és kavicsszemcsés edény ívesen kiképzett kihajló peremtörredéke, pereme felső és belső részén simított. Szátm.: 42 cm; m.: 3,2 cm; sz.: 7 cm. [2. tábla 2]

8024. obj.

2007.7.95.2. Téglaszínű, korongolt, homokszemcsés edény (situla?) megvastagodó peremtörredéke fekete foltal. Szátm.: 23 cm; m.: 3,5 cm. [2. tábla 3]

8025. obj.

2007.7.97.3. Sötétszürke, korongolt, homokszemcsés, vékony falú, rózsaszínű törésfelületű tál profilált peremtörredéke enyhén szűkülő nyakkal, alatta élesen megtört vállal. 9 db-ból ragasztott. Szátm.: 29,5 cm; m.: 8 cm. [2. tábla 4]

2007.7.97.4. Sötétszürke, korongolt, enyhén szemcsés, vékony falú, rózsaszínű réteges törésfelületű edény egyenesen levágott perem- és válltörredéke. Szátm.: 24 cm; m.: 3,7 cm. [2. tábla 5]

2007.7.97.6. Téglaszínű, korongolt, kavicssal enyhén soványított, réteges törésű tál belül megvastagított peremtörredéke profilált vállal. Szátm.: 29,5 cm; m.: 3,9 cm. [8. tábla 6]

2007.7.97.7. Sötétszürke, korongolt, grafitos fazék megvastagodó peremtörredéke két bekarcolt párhuzamos vonallal határolt, enyhén kiemelkedő bordával, alatta seprűs díszítés indításával. Szátm.: 22 cm; m.: 7 cm. [2. tábla 7]

2007.7.97.8. Sötétszürke, korongolt, grafitos fazék megvastagodó peremtörredéke két bekarcolt párhuzamos vonallal határolt, enyhén kiemelkedő bordával, alatta seprűs díszítés indításával. Szátm.: 22 cm; m.: 6,3 cm. [2. tábla 8]

8026. obj.

2007.7.98.8. Világosbarna, korongolt, enyhén kavicsos edény duzzadt peremtörredéke, a perem alatt nyomott gömbös hassal, kagylósan törik. Szátm.: 24 cm; m.: 4,4 cm; sz.: 12 cm. [2. tábla 9]

2007.7.98.17. Barna, korongolt, jól iszapolt edény duzzadt peremtörredéke, a perem alatt nyomott gömbös hassal. Szátm.: 16 cm; m.: 4 cm; sz.: 5,4 cm. [2. tábla 10]

2007.7.98.75. Szürke, korongolt, samottos tál megvastagodó peremtörredéke, a perem alatt vízszintesen bekarcolt vonallal. Szátm.: 12,5 cm; m.: 3,7 cm; sz.: 3,6 cm. [2. tábla 11]

2007.7.98.76. Barna, korongolt, kavicsszemcsés tál egyenes nyakú, vállban megtörő ferdén levágott peremtöredéke, felülete grafitos. Szátm.: 19 cm; m.: 3,5 cm; sz.: 3,7 cm. [2. tábla 12]

2007.7.98.79. Szürke, korongolt, jól iszapolt tál egyenes nyakú, ferdén levágott peremtöredéke, grafitos felületű. Szátm.: 12 cm; m.: 4,5 cm; sz.: 5,2 cm. [2. tábla 13]

8041. obj.

2007.7.112.2. Sötétszürke, korongolt, grafitos fazék megvastagodó peremtöredéke két bekarcolt párhuzamos vonallal határolt, enyhén kiemelkedő bordával, alatta seprűs díszítés indításával. Szátm.: 21 cm; m.: 6,7 cm; sz.: 11,6 cm. [2. tábla 14]

2007.7.112.3. Barna, korongolt, csillámos és grafitos edény megvastagodó peremtöredéke. 2 db-ból ragasztott. Szátm.: 31 cm; m.: 4,7 cm; sz.: 7 cm. [2. tábla 15]

2007.7.112.4. Szürke, korongolt, grafitos és csillámos edény kihajló megvastagodó peremtöredéke. Szátm.: 14 cm; m.: 2,6 cm; sz.: 4,1 cm. [2. tábla 16]

A kerámiaanyagban több csoport különíthető el. Az első nagyobb csoportba a grafitos fazekak/szitulák tartoznak [2. tábla 7–8, 14]. Általános jellemzőjük, hogy erősen grafitos agyagból készültek, rendszerint korongoltak, kívülről a nyak vonalától lefelé függőlegesen fésűzték őket. Lehetek hordó, tojás vagy kúpos testűek. Esetenként – így az üllői fazekak is – bordával díszítettek. Peremük erősen duzzadt.³ A típuson belül különböző alvariánsokat különítettek el a sajópetri leletek alapján, amelyeket elsősorban a váll díszítéséből kiindulva vizsgáltak (simítás, borda, árkolás, kalászmotívum). Az üllői edények a Sajópetri II.1.2.2. típusba tartoznak.⁴ Ilyenek kerültek még elő például Mátraszőlös–Királydomb 1. objektumában⁵ és Túrkeve–Burkus-halmon.⁶

Hunyady Ilona az 1940-es években végezte el e kerámia típus értékelését és kronológiai áttekintését,⁷ eredményei ma már csak részben érvényesek, pontosításra várnak. Annyi bizonyos, hogy a típus a LTB2-ben már megjelenik és egészen a LTD végéig megmarad.⁸ Tankó Károly felállította a különböző kerámia típusok kronológiáját és arra a következtetésre jutott, hogy a Balatonöszödről előkerült⁹ II.2.2. típusú grafitos fazekak a LTD1-re keltezhetők.¹⁰ Ez utóbbi példány áll legközelebb az üllői fazekakhoz, így azokat is valószínűsíthetően a LTD1-re kell datálni.

A tárgyalt szitulák között ismerünk olyanokat is, amelyek nem grafitosak, vagy nincs rajtuk fésűzött dísz. Az üllői anyagban a kiemeltek közül valószínűleg egy edény tartozhat ide [2. tábla 15], mivel formai adottságai megfelelnek a grafitos fazekak/szitulák csoportjának. A sajópetri tipológia szerint a II.2.1. csoportba tartozik.¹¹

A késő vaskori korongolt kerámiában a következő nagyobb csoportot az S-profilú tálak jelentik (Sajópetri II.1.1. típus).¹² Az S alakú profil formái elég széles skálán mozognak, az egészen lágy ívűtől az éles válltörésűig. A perem – amely lehet egyenletes vagy enyhén

³ TANKÓ–VADAY 2010, 146.

⁴ SZABÓ–TANKÓ–SZABÓ 2007, 241–242.

⁵ TANKÓ–VADAY 2010, 1. tábla 5, 7, 9.

⁶ F. KOVÁCS 2018, 3. tábla 1.

⁷ HUNYADY 1942–1944, 139–142.

⁸ TANKÓ–VADAY 2010, 146.

⁹ TANKÓ 2016, Pl. 4, 21, 24.

¹⁰ TANKÓ 2016, 172, Pl. 8.

¹¹ SZABÓ–TANKÓ–SZABÓ 2007, 241.

¹² SZABÓ–TANKÓ–SZABÓ 2007, 240.

megvastagodó – minden esetben kihajló, maximum a legnagyobb hasátmérőig nyúlik ki.¹³ Az üllői anyagból két jellegzetesebb S-profilú tál került elő [2. tábla 4, 9]. Az egyik legközelebbi párhuzama szintén Balatonőszöd–Temető-dűlőről származik.¹⁴ A lelőhelyet először a LTD-re keltezték,¹⁵ ezt később Tankó Károly pontosította a fibulák alapján a LTC2–LTD-re. A szőben forgó kerámiát a LTD1-re keltezte, így az üllői darab is erre az időszakra datálható.¹⁶ Az S-profilú tálakhoz tartoznak további üllői darabok is [2. tábla 6, 12]. Ezek a formák a kissé éles hastörés alatt teljesen kónikusak. Ilyeneket találhatunk a ráckeresztúri¹⁷ és az ordacsehi–csereföldi¹⁸ anyagban.¹⁹ Ezeket a LTB2–LTC-re lehet keltezni.²⁰

A tálak körébe tartoznak még az ún. behúzott megvastagodó peremű tálak, amelyek a Sajópetri II.1.2. típusba sorolhatók. Általános jellemzőjük, hogy a legszélesebb részük a válluknál található, közvetlenül a perem alatt. Nyakuk általában rövid vagy egyáltalán nincs, és csak egy szűk horony jelzi a helyüket.²¹ A típus ismérve még, hogy a grafitos fazekakhoz hasonlóan megvastagszik a pereme.²² Egyaránt megtalálható sírkerámiaként: Radostyán,²³ Mátraszőlős–Királydomb²⁴ és telepkerámiaként: Polgár,²⁵ Balatonőszöd.²⁶ Üllőről egy töredék sorolható ide [2. tábla 11]. A típus a LTC1–LTC2-re keltezhető.²⁷

Következő főbb csoportunkba a csuprok tartoznak. Ezek korongon készültek és nyújtott S-profilúak, emellett rájuk is jellemző a duzzadt peremkiképzés.²⁸ Tipológiai osztályozásukat Hunyady Ilona végezte el,²⁹ a sajópetri leletek alapján sorolták be őket a II.5. típusba.³⁰ Az a típus, amelynek a nyakán már nem található borda, a LTC1–LTD1-re tehető.³¹ Méretei alapján valószínűleg ilyen csupor található az üllői anyagban is [2. tábla 16].

Az utolsó jellegzetes, keltezésre alkalmas üllői típus a sima fazék. Többnyire megvastagodó pereme alatt rövid nyakrész található, amely éles vagy íves válltörésben csatlakozik a kúpos vagy kihasasodó testhez³² (Sajópetri II.3. típus).³³ Az üllői lelőhelyen kizárólag peremek és félig-meddig letört nyakrészek tartoznak ide [2. tábla 1–3, 10], így pontos tipizálásuk

¹³ TANKÓ–VADAY 2010, 145.

¹⁴ TANKÓ 2016, Pl. 4. 9.

¹⁵ BELÉNYESI–HORVÁTH 2007, 103.

¹⁶ TANKÓ 2016, Pl. 8.

¹⁷ CZAJLIK et al. 2015.

¹⁸ GALLINA et al. 2007.

¹⁹ TANKÓ 2016, Pl. 3.

²⁰ TANKÓ 2016, 170, Pl. 8.

²¹ SZABÓ–TANKÓ–SZABÓ 2007, 241.

²² TANKÓ–VADAY 2010, 146.

²³ HELLEBRANDT 1999, Pl. LXXXV.10.

²⁴ PATAY 1972, Pl. XXXI. 2.

²⁵ SZABÓ et al. 2008, Fig. 13.

²⁶ TANKÓ 2016, Pl. 4.

²⁷ TANKÓ 2016, 171–172, Pl. 8.

²⁸ TANKÓ 2010, 146.

²⁹ HUNYADY 1942–1944, 136–139.

³⁰ SZABÓ–TANKÓ–SZABÓ 2007, 24.

³¹ TANKÓ 2016, 170, Pl. 8.

³² TANKÓ–VADAY 2010, 146.

³³ SZABÓ–TANKÓ–SZABÓ 2007, 242.

nem lehetséges. Emellett a Hunyady-féle rendszerbe sem illeszthetők be, mivel annak egyik kritériuma a test formája.³⁴ Egészen a LTB2–LTD1-ig terjedhetnek.³⁵

A fentiek alapján az üllői teleprészlet valószínűleg a LTC2–LTD1-re keltezhető. A leletanyagban megtalálhatók olyan edényformák – például a LTB2-ben induló S-profilú tálak [2. tábla 6, 12] és a fazekak [2. tábla 1–3, 10] –, amelyek azt mutatják, hogy akár korábban is kezdődhetett a település élete, de ezek a típusok is felmehetnek a LTC végéig. A grafitos fazekak kivételével – melyek a LTD1-re datálhatók – a többi típus a LTC2–LTD-re keltezhető. A fenti adatokból kiindulva a teleprészlet a LTC2-ben létesülhetett, és a LTD1-ben élhette virágkorát, illetve a LTD1 korú telepen használtak a LTC2-ből továbbélő edényformákat.

6. A ház rekonstrukciója

A késő vaskori félig földbemélyített veremházak alaprajza jellemzően téglalap, két rövidebb oldalukon egy-egy, esetleg további cölöplyukkal rendelkeztek, amelyek a fal mentén helyezkedtek el.³⁶ A házak szélén megmaradt omladékból előkerült paticsdarabok csak kevés támpontot nyújtanak a falak értelmezéséhez, mivel azok lenyomata nem maradt meg rajtuk.³⁷ Előfordulhat, hogy számolhatunk felmenő fallal – amely lehetett borona, zsilipelt, és készülhetett bármilyen hasított deszkából –, ugyanakkor fennáll a lehetősége annak is, hogy nem volt felmenő fal. Ebben az esetben, ha a két rövidebb oldalon lévő cölöplyukat a tetőszerkezet elemeinek tekintjük, a tetőnek a földre kellett támaszkodnia, így egy pásztoraknyhó-típusú házat kapunk.³⁸ A tetőszerkezet két oldala ilyen módon körülbelül 45°-os szöveget zár be, tehát az épület 4×3,2 m-es alapterületével számolva a ház középvonalánál nagyjából egy maximum 1,6 m-es belmagasságra gondolhatunk.

A nehezebbek az üllői ház Ny-i rövid oldalával nagyjából párhuzamosan kerültek elő, és ha ezekből rekonstruálhatunk egy-egy szövszékletet, – lásd lejjebb –, akkor az így kapott belmagasság nem elégséges. Az átlagos szövszékmagasság nagyjából megegyezik egy ember magasságával, erre számos bizonyítékunk van, mint például egy, a Sopron–Várhely 27. sírjából előkerült Hallstatt-kori urnán látható ábrázolás [3. tábla 2] vagy egy Kr. e. 6. századi fekete alakos athéni vázán látható kép, és erre utalnak az archeometriai vizsgálatok is.³⁹ Így tehát a hossz tengelynél a legfeljebb 1,6 m-es belmagasság kevés. A felmenő fallal rendelkező házak belmagassága ezzel szemben elégséges, mivel elérheti a 1,7 m-t is, amit a kötőgerendákig és a faltetőig kell érteni, a tetőszerkezet pedig 45–65°-os szöveget is bezárhatott.⁴⁰ Így elég hely juthatott a szövszéknek és az ott dolgozó embereknek. Ezzel megmagyarázható az objektum két rövid oldalán elhelyezkedő cölöplyukak funkciója, amelyekben az ágasfák voltak, az objektum szélén talált paticstörödékek pedig minden bizonnyal a felmenő fal beomlásakor kerültek a betöltésbe.

³⁴ HUNYADY 1942–1944, 142–148.

³⁵ TANKÓ 2016, Pl. 8.

³⁶ SZABÓ et al. 2008, 218–219.

³⁷ TIMÁR 2011, 299.

³⁸ TIMÁR 2011, 293–294.

³⁹ HORVÁTH–MARTON 1998.

⁴⁰ TIMÁR 2011, 299.

A ház ÉNy-i sarkában található sekély padka és az abban lévő cölöplyuk még némi magyarázatra szorul. A késő vaskori házak kutatásában meghatároztak egy ún. műhely típusú veremházat, amelynek a D-i hosszanti oldalán padkaszzerű jelenség található, amelyet bejáratként értelmeznek.⁴¹ Számos lelőhelyről kerültek már elő ilyen épületek, például Sajópetri–Hosszú-dűlő,⁴² Polgár–Király-érpart 100. obj. (ez utóbbi ráadásul szövőház volt)⁴³ vagy Balatonmagyaród–Kányavár 4. obj.⁴⁴ Eddig fontos kritériumnak számított, hogy a padka a D-i oldalon helyezkedjen el, ugyanakkor az üllői szövőház padkája az épület É-i részén található. Tímár Lőrinc és Gallina Zsolt az ordacsehi lelőhely 270. objektuma kapcsán jutott arra a megállapításra, hogy esetleg számolni lehet padkával az objektumok É-i részén is, és ezek ugyancsak besorolhatók az ún. műhely típusú veremházak közé.⁴⁵ Ebben az esetben a padka a fő tetőidomon kívül esik, így arra kell gondolni, hogy azt külön tető – előtető vagy gádor – fedte, amelyet a benne található cölöplyuk tarthatott,⁴⁶ mint például a Balatonmagyaród–Kányaváron⁴⁷ előkerült 4. háznál és a szintén szövőházként értelmezett Polgár 1. lh. 100. objektumánál.⁴⁸

7. Az üllői szövőház kerámiaanyaga

Az üllői korongolt kerámiaanyagban a fent elemzett 8 töredékből mindössze kettőt lehet pontosabban meghatározni [1. tábla 13–14], a továbbiak formája méretükből és profiljukból adódóan nem azonosítható. Ezek közül egy jelent kivételt: valószínűleg egy grafitos fazék fenéktöredéke, melynek a felmenő fala nem maradt meg [1. tábla 15]. Talán ahhoz a típus-hoz tartozhat, amelyet a sajópetri anyag alapján II.2.2.-nek határoztak meg. Kronológiai értéke nincs. Egy másik fenéktöredék [1. tábla 13] kialakítása és felmenő falának íve miatt valószínűleg egy II.3. típusú fazékhoz tartozhat.⁴⁹

A szövőház és egyben a teleprészlet egyik legérdekesebb darabja egy peremtöredék [1. tábla 14]. Anyaga teljesen eltér a többi korongolt kerámiától, mivel apró kavicszemcsékkel erősen soványították, emellett lassúkorongon készült. Valószínűleg túlégették, legalábbis erre utal, hogy az agyag elkezdett kristályosodni. Összességében teljes mértékben „kilóg” a teleprészlet anyagából, és magában a szövőházban sincs hasonló anyagú kerámia. Formavilága szokatlan a késő vaskorban. Ugyanolyan duzzadt pereme van, mint a LT grafitos fazekaknak/szituláknak és a sima fazekaknak. A nyaka, annak bordadíszé és az alatta lévő hornyolat is beleillik a szitulák díszítésvilágába. Ezenkívül a perem, a nyak és a váll íve, és a lecsapott test is hasonlít a grafitos fazekakhoz.⁵⁰ Szembetűnő különbség, hogy a pereme belső részén fedőhorony-kiképzés található, amely teljesen idegen a késő vaskori LT anyagban, párhuzamát nem találtam. A vállvonal alatti hornyolatok is szokatlanok a késő vaskori

⁴¹ TIMÁR 2011, 298.

⁴² SZABÓ et al. 2008, 185.

⁴³ SZABÓ et al. 2008, 187–188.

⁴⁴ HORVÁTH 1987, 61.

⁴⁵ GALLINA–TIMÁR 2017, 43–44.

⁴⁶ GALLINA–TIMÁR 2017, 44.

⁴⁷ HORVÁTH 1987, 71, Fig. 3/3.

⁴⁸ SZABÓ et al. 2008, 187–188.

⁴⁹ SZABÓ–TANKÓ–SZABÓ 2007, Fig. 47.

⁵⁰ SZABÓ–TANKÓ–SZABÓ 2007, 241–242.

kerámiában. Valószínűleg egyedi darab lehet, esetleg a grafitos fazekak egy kései variációja, amelyet egy helyi fazekas készített.

A szövőház kerámiájának következő nagy csoportját a kézzel formált edények alkotják, amelyek kutatása nem nyúlik vissza hosszú időre. Az edényfajtaát kutató szerzők főleg a sajópetri és mátraszőlősi leletekre támaszkodtak.⁵¹

Üllőn a kézzel formált kerámián belül 4 nagyobb csoportot lehet elkülöníteni. Az első csoportot a virágcserep és hordó alakú fazekak alkotják. Ez a típus egyébként a Vekerzug-kultúra egyik jellegzetes kerámiája, amelyet Bottyán Árpád virágcserep alakúnak,⁵² Jan Chochorowski hordó alakúnak határozott meg.⁵³ Kialakításuk rendszerint durva. A sajópetri I.5. típuson belül rendkívül sok altípust határoztak meg.⁵⁴ Az üllői anyagban két altípusról beszélhetünk: a kihajló peremű és az ívesen befelé húzott peremű fazekakról.

A kihajló peremű fazekak körébe 5 töredék – Sajópetri II.5.3.2–3. típus⁵⁵ – tartozik [1. tábla 16–19]. Általában határozottan kihajló peremű van, amely egyes esetekben megvastagodhat. Testük többnyire díszítetlen. Közeli párhuzamaik a polgári késő vaskori telepen,⁵⁶ illetve a mátraszőlős–királydombi anyagban fordulnak elő.⁵⁷

A következő alcsoportot az ívesen befelé húzott peremű fazekak – Sajópetri I.5.1–2. típus⁵⁸ – alkotják [1. tábla 20–23]. Ezek legfőbb jellemzője a tojás vagy hordóforma test, amelynek íve kisebb-nagyobb mértékben behúzott, peremük lehet ívesen lekerekített vagy teljesen levágott, néhány esetben megvastagodó is.⁵⁹ A típus igen elterjedt a Kárpát-medencei vaskorban, főleg a Vekerzug-kultúrában ismert.⁶⁰ Az üllőiekhez hasonló darabok kerültek elő Mátraszőlős–Királydombon.⁶¹

A kézzel formált kerámiák körében a legutolsó típust a behúzott peremű tálak – Sajópetri I. 2.2. típus⁶² – képviselik, közülük kettő található a szövőház anyagában [1. tábla 24–25]. Jellemzőjük, hogy befelé hajló peremük íves vagy levágott, testük kúpos, csonkakúpos vagy félgömb alakú.⁶³ A forma a Kárpát-medencében már a késő bronzkortól megfigyelhető a Piliny-kultúrában,⁶⁴ és a Vekerzug-kultúrára is jellemző, ahogy arra Hunyady Iona a LT 12. típusnál utal.⁶⁵ Ez a táltípus tehát a késő bronzkortól egészen a késő vaskorig jelen volt a Kárpát-medencében.⁶⁶ A szóban forgó házban valószínűleg ide sorolható további 3 darab is [1. tábla 26–28], bár ezek méretükből adódóan inkább csak tálcakáknak nevezhetők. Az objektum egyetlen teljesnek mondható darabjának [1. tábla 26] szájátmérője is csupán 8 cm.

⁵¹ SZABÓ–TANKÓ–SZABÓ 2007, 229–252; TANKÓ–VADAY 2010, 133–199.

⁵² BOTTYÁN 1995, 30–33.

⁵³ CHOCHOROWSKI 1985, 36–39.

⁵⁴ SZABÓ–TANKÓ–SZABÓ 2007, 239.

⁵⁵ SZABÓ–TANKÓ–SZABÓ 2007, 240.

⁵⁶ SZABÓ et al. 2008, Fig. 13.

⁵⁷ TANKÓ–VADAY 2010, 6. tábla 3, 5, 7.

⁵⁸ SZABÓ–TANKÓ–SZABÓ 2007, 239.

⁵⁹ TANKÓ–VADAY 2010, 144–145.

⁶⁰ KEMENCZEI 2009, 96–97.

⁶¹ TANKÓ–VADAY 2010, 1. tábla.

⁶² SZABÓ–TANKÓ–SZABÓ 2007, 238.

⁶³ TANKÓ–VADAY 2010, 142.

⁶⁴ FURMÁNEK 1977, 305–307.

⁶⁵ HUNYADY 1942–1944, 132–133.

⁶⁶ TANKÓ–VADAY 2010, 142.

8. A vaskori textilkészítés

A vaskori textilkészítés forrásai közé tartoznak a régészeti objektumokban feltárt szövöszéknehezékek, a körülöttük megfigyelhető jelenségek és a különböző képi ábrázolások, mint például a már említett sopron-várhelyi Hallstatt-urna [3. tábla 2] és a Kr. e. 6. századi görög feketealakos váza [4. tábla 1]. A kora vaskori szövöszéknehezékek különböző formáit ismerjük: lehetnek piramis, gömb, ovális és korong alakúak, anyaguk agyag vagy kő. Felületükön karcolatok formájában különböző díszítések vagy jelölések találhatóak, leggyakoribb a kör, x vagy + ábra.⁶⁷ A nehezékeken kívül számos más eszközre is szükség volt a textilek elkészítéséhez, az alapanyag előkészítésétől egészen a késztermék előállításáig. Számos ilyen agyag-, kő-, csont- vagy fém tárgy ismert: orsógombok, ollók, tűk. Sok eszköz azonban valószínűleg szerves anyagból készülhetett, amely az idők során lebomlott, ilyen lehetett például magának a szövöszéknek a kerete és a faorsók. Ezenkívül a textil előállításának számos olyan folyamata van, amelyhez valószínűleg nem is kellett eszközt használni. Ilyen folyamat például a gyapjú kopasztása, kártolása és festése.⁶⁸

A jelenleg rendelkezésünkre álló adatok alapján igen kevés LT lelőhelyről publikáltak szövöszéknehezékeket, így kevés információval rendelkezünk a Kárpát-medencei késő vaskori textilkészítésről. Szövöszéknehezékek a következő lelőhelyekről ismertek: Sopron–Krautacker,⁶⁹ Ordacsehi–Csereföld,⁷⁰ Ecsér 6. lh.; Ecsér 7. lh.⁷¹ és Polgár 1. lh.⁷² Az említett LT telepeken talált nehezékek sajnos nincsenek részletesen feldolgozva, publikálódik csak pár szóban megemlíti őket mint észlelt jelenségeket. Kivételt képez ez alól a Polgár 1. lelőhelyen feltárt 100. ház, amelynek értelmezése részben megtörtént. A szövőhábzból 12 nehezék került elő, amelyek elszórtaan feküdtek az objektumban [4. tábla 2]. Elhelyezkedésük alapján a szerzők egy kétsoros szövöszéket feltételeznek. A házról rekonstrukciós rajz is készült [5. tábla 1].

Az Üllőn feltárt ház rekonstrukciója a fent említett kutatási hiányosságok miatt főként külföldi példák alapján lehetséges. A legnagyobb súllyal a szlovákiai közléseket vettem figyelembe mind a terület jól kutatottsága, mind a magyarországi késő vaskori anyaggal való szoros kapcsolatrendszere miatt. Ugyanakkor a Hallstatt-szövöszékek közül többet is közöltek Magyarországról.

A Kárpát-medencében a késő vaskori *in situ* feltárt szövöszéknehezékek általában párosával kerülnek elő, amit azzal magyaráznak, hogy a szövöszék keresztgerendájáról függőlegesen lógtak le az anyagok. Ez a gerenda egy első és egy hátsó sorra osztja fel a felfüggesztett nehezékeket [5. tábla 2].⁷³ Horváth Tünde és Marton Erzsébet kutatásai szerint ezek mérete és súlya nagyjából megegyezik egymással, mivel ez teszi lehetővé, hogy a szövet kidolgozása egyetlen maradjon.⁷⁴

⁶⁷ GRÖMER 2012a, 54.

⁶⁸ GRÖMER 2013, 31–32.

⁶⁹ HORVATH–MARTON 2002, 209.

⁷⁰ GALLINA–TIMÁR 2017, 44.

⁷¹ TARI 2006, 16, 21.

⁷² SZABÓ et al. 2008, 187.

⁷³ HOFFMAN 1974, 64–65.

⁷⁴ HORVATH–MARTON 1998, 252.

Karina Grömer a szövöszékek osztályozása során három csoportot különített el aszerint, hogy mekkora textil készítésére használták őket. Az első csoportba tartoznak a 60–90 cm, a másodikba a 120–160 cm, a harmadikba a 3 m-nél szélesebbek. Ezen megállapításait az ausztriai és szlovákiai nehezékek és azok elhelyezkedése alapján tette.⁷⁵ Fontos megjegyezni, hogy ez a tipológiai rendszer valószínűleg idővel módosításra fog szorulni, mivel a kutatás látókörébe egyre több olyan leletgyűttes kerülhet, melyek árnyalhatják jelenlegi tudásunkat. Ilyen például a Nové Košariskában/Misérden (Szlovákia) előkerült 2. szövöszék, amelyet – főként skandináv néprajzi analógiák alapján⁷⁶ – kísérleti régészeti módszerekkel rekonstruáltak és próbáltak ki. Az eredmények alapján arra jutottak, hogy ez a szövöszék nem illik bele Grömer rendszerébe, mivel a középső és a legnagyobb kategória közé esik.⁷⁷

9. A szövöszékek

Az üllői nehezékek 4 csoportban kerültek elő, ebből az 1. csoportot (továbbiakban 1. szövöszék) és a 3. csoportot (továbbiakban 2. szövöszék) értelmezhetjük szövöszék maradványai-ként. A 2. és a 4. csoport a leletek kis száma miatt nem interpretálható különálló szövőhely-ként, bár jól elkülönülnek a két nagyobb csoporttól. A 4. csoportban előkerült 2 nehezéken észrevehető egy szokatlan jelenség: a tárgyakról, noha azok formájukban és kialakításukban hasonlatosak az objektum többi nehezékéhez, hiányoznak a furatok. Ebben az esetben tehát elvethető, hogy azok szövöszékhez vagy egyéb olyan eszközhöz tartoztak volna, amelyhez felfüggesztés szükséges. Mivel ez a csoport külön helyezkedik el a többitől, arra lehet gondolni, hogy teljesen más funkciója volt. Lehetséges magyarázat, hogy ezek a tárgyak valamiféle támasztékként szolgáltak, ilyen típusúak például a topkák, amelyeket kenyérsütő tál nehezékeként azonosítanak.⁷⁸ Ebben az esetben is gondolhatnánk hasonló funkcióra, bár a 4. csoport nehezékein nem figyelhető meg koromnyom, ezenkívül valószínűleg veszélyes lett volna a szövőházban nyílt tűz használata. A 2. csoportból előkerült 3 nehezék erősen töredékes, értelmezésük emiatt nem lehetséges.

Mielőtt rátérnék a két szövöszék értelmezésére, szeretném tisztázni, hogy miért is beszélhetünk szövöszéknehezékekről, pontosabban, miért biztos, hogy nem más tárgytypusról van szó. Általánosságban elmondható, hogy az agyagnehezékeket három nagy csoportba szokták sorolni: szövöszék-, háló- és zsűpfedelestető-nehezékek.⁷⁹ A hálónehezéket mint felmerülő funkciót könnyen ki lehet zárni, mivel mindkét csoport darabjai kiegészítetlenek, ugyanakkor a furatok felett láthatók rajtuk a használatból eredendő kopásnyomok. Felmerülhet a tetőnehezékként való értelmezés is, mivel ebben az esetben nem feltétel a kiegészítés,⁸⁰ de a tető beomlása után ezek a tárgyak inkább a két hosszanti fal mentén helyezkednének el. Így tehát ez az opció is elvethető.

⁷⁵ GRÖMER 2012b, 63.

⁷⁶ HOFFMANN 1964, 134, Fig. 58.

⁷⁷ ŠTOLCOVÁ–ZAJONC 2015, 303.

⁷⁸ FELFÖLDI 2020, 63.

⁷⁹ FELFÖLDI 2020, 63.

⁸⁰ Ha figyelembe vesszük az időjárás jelenségeket, itt is feltételeznünk kell, hogy esős időben egy kiegészítetlen nehezék valószínűleg átázott volna, és idővel mállásnak indul.

Tovább erősíti a szövőszéknehezék elméletét, hogy hasonló, szövőszékhez tartozó, napon szárított tárgyak kerültek elő Nové Košariská/Misérd (Szlovákia) HAC2–HAD kori szövőházából,⁸¹ és a valamivel későbbre datálható rákóczi falvi 8/109/169. szövőházban is ilyen darabokat találtak.⁸²

Az üllői 1. szövőszékhez 21 nehezék tartozhatott, elhelyezkedésükből ítélve a szövőszék hozzávetőleges szélessége 1 m lehetett. A nehezékek jól láthatóan két sorban helyezkedtek el, méreteik: átlagos m.: 13 cm; átlagos s.: 1,2 kg; átlagos furatátm.: 1,5 cm; átlagos furath.: 6,5 cm. Szemmel jól látható kopásnyom nem volt a nehezékeken a furatok környékén, és díszítés vagy karcolat sem található a felületükön.

A 2. szövőszékhez 28 nehezék tartozott, elhelyezkedésükből ítélve a szövőszék hozzávetőleges szélessége 1,6 m lehetett. A nehezékek méretei: átlagos m.: 15 cm; átlagos s.: 1,7 kg; átlagos furatátm.: 1,6 cm; átlagos furath.: 7,5 cm. Számos darabon láthatók kopásnyomok a furat felett, amelyeket valószínűleg a használat közbeni felfüggesztés okozott. Ezenkívül egyes darabokon jól látható kereszt [1. tábla 5], kör [1. tábla 6–7, 9] és cikcakkvonal [1. tábla 8] alakú bekarcolás figyelhető meg. Ezek a karcolatok számos másik lelőhelyről elkerült példányon is előfordulnak mind a HA, mind a LT korban: Győr–Ménfőcsanak;⁸³ Nové Košariská/Misérd (Szlovákia).⁸⁴ Megtalálhatók ezek a formák a dél-szerbiai, Kr. e. 4–3 századra keltezett Krševica lelőhelyről előkerült nehezékeken is.⁸⁵ Ezek a karcolatok valószínűleg általános formáknak tekinthetők a Kárpát-medence vaskorában, funkciójuk még tisztázatlan. Fontos, hogy bizonyos üllői nehezékeken jól megfigyelhető kopásnyomok vannak, ami arra enged következtetni, hogy ezek a darabok, és így valószínűleg a teljes készlet (2. szövőszék) aktívan használatban volt.

A házból előkerült két szövőszék a Grömer-féle felosztás szerint két különböző csoportba tartozik: az 1. szövőszék a legkisebb csoportba, mint például a Stillfriedben (Ausztria) előkerült leletegyüttes;⁸⁶ a 2. szövőszék pedig a közepes méretűbe, mint például a Smolenice/Szomolány–Molpíron (Szlovákia)⁸⁷ vagy a Michelstettenben (Ausztria)⁸⁸ talált darabok (a lelőhelyek a HA-hoz sorolhatók). Ebből arra lehet következtetni, hogy a műhelyben két különböző méretű textilt készíthettek. Ugyanakkor az 1. szövőszék elhelyezkedéséből ítélve lehetséges, hogy az nem felállított pozícióban volt. Erre utal, hogy a fal mentén „sűrűsödnek” a nehezékek [3. tábla 1]. A fent említett HA korú példánknál általános jelenség, hogy a nehezékek nagyjából egyenletesen oszlanak el azon a helyen, ahol az álló szövőszék összedőlt. Kérdésként merül fel, hogy ebben az esetben milyen konstrukcióval számolhatunk az üllői objektumnál. Erre a választ a gepida anyagban kell keresni, mivel ott figyeltek meg olyan eseteket, amikor egyes nehezékek egy kupacban a fal mellett helyezkedtek el, valószínűleg a szövőkeretről leszerelt állapotban. Ilyen esetekről számolnak be a következő

⁸¹ ŠTOLCOVÁ–ZAJONC 2015, 296.

⁸² MASEK 2015, 423.

⁸³ ĎRUKOVIČ 2015, 90.

⁸⁴ BELANOVÁ–ŠTOLCOVÁ 2012, 312–314.

⁸⁵ POPOVIĆ–VANIĆ 2006, 310–312.

⁸⁶ EIBNER 1974, 76–84.

⁸⁷ BELANOVÁ 2007, 41–43.

⁸⁸ LAUERMANN 2000, 19–20.

lelőhelyekről: Rákóczipfalva [6. tábla 1],⁸⁹ Tiszafüred–Morotvpart; Szolnok–Zagyva-part,⁹⁰ Alesi; Kengyel–Baghy-homok;⁹¹ Kengyel–Kiss-tanya, esetenként több épületben is.⁹²

A jelenleg feltárt és közölt LT-szövőházak között az üllői előkelő helyet foglal el. Ahogy már említettem, egyedül Polgárról⁹³ ismerünk egy jól feldolgozott szövőházat, de ott mindössze egy 12 db-os nehezékkészlet került elő. Az ordacsehi–csereföldi szövőházban 16 nehezéket találtak [6. tábla 2].⁹⁴ Így a jelenlegi adataink szerint az üllői szövőház rendelkezik az eddigi legtöbb nehezékkal: 28 db. Ezenfelül pedig ez az egyetlen olyan ismert szövőház a késő vaskorból, amelyben egyidejűleg akár két szövőszék is állhatott. Ez a műhely valószínűleg fontos szerepet játszott a környéken élő késő vaskori népesség kézművességében.

10. Összegzés

Az üllői teleprészleten feltárt kerámiaanyag alapján arra jutottam, hogy a település a LTC2-ben indulhatott, de alapvetően valószínűleg a LTD1-re datálható, legalábbis erre utal a grafitos fazekak/szitulák formavilága. Ugyanakkor a feltárás jellegéből – keskeny sáv – adódóan nem tudjuk, hogy mekkora lehetett az egész település, így komolyabb kronológiai következtetések nem vonhatók le.

A szövőház elemzése során először magát az objektumot értelmeztem. Megállapítható, hogy egy félig földbemélyített, ágasfás-szelemenenes tetőszerkezetű, felmenő falakkal rendelkező késő vaskori házról beszélhetünk. A Tímár Lőrinc és Gallina Zsolt-féle legújabb kutatások alapján valószínűsíthető, hogy műhely típusú házról beszélhetünk. Így a padka tetőszerkezetét, amely előtető vagy gádor lehetett, az abban található cölöplyuk tarthatta.

A szövőház kerámiaanyagában főként kézzel formált típusok ismertek, amelyek datálása egyelőre nem megoldott, az itt előforduló típusok a késő vaskor egészére jellemzőek. A házból egy szokatlan edény peremtöredéke került elő, amelynek tipológiai besorolása a Kárpát-medencei LT anyagon belül tökéletesen nem lehetséges, bizonyos vonásaiban hasonlatos a grafitos fazekakhoz.

A nehezékek kapcsán kizárólag a szövőszéknehezék értelmezés fogadható el. Funkciójukat számos párhuzam és a 2. szövőszék nehezékein látható kopásnyomok is igazolják. Az 1. és 2. szövőszék kiszervezett méreteit tekintve különbözik, de a nehezékek elhelyezkedéséből adódóan valószínűleg mind a két esetben kétsoros szövőszékről beszélhetünk. Feltételezhető, hogy az 1. szövőszék leszerelt állapotban volt a ház összeomlásakor.

Jelenlegi ismereteink szerint az üllői szövőház rendelkezik az egyik legnagyobb szövőszékkal a Kárpát-medence késő vaskorában, és ez az egyetlen, amelyben két készlet is megtalálható. Közlése jelentősen hozzájárul a késő vaskori „textilipari” ismereteinkhez.

⁸⁹ MASEK 2015, 423, 8. kép 1–3.

⁹⁰ CSEH 2000, 98–99.

⁹¹ B. TÓTH 2006, 72–73.

⁹² CSEH 2007, 346, 1. kép, 5. kép 2.

⁹³ SZABÓ et al. 2008, 187.

⁹⁴ GALLINA–TIMÁR 2017, 44.

IRODALOM

- BELANOVÁ-ŠTOLCOVÁ 2012 = Belanova-Štolcová, T.: Slovak and Czech Republics. In: *Textiles and Textile Production in Europe: From Prehistory to AD 400*. Eds.: Gleba, M. – Mannerling, U. Oxford 2012, 306–331.
- BELANOVÁ 2007 = Belanová, T.: Archaeological Textile Finds from Slovakia and Moravia Revisited. In: *Archäologische Textilfunde – Archaeological Textiles NESAT IX. Braunwald 18.–20. May 2005*. Eds.: Rast-Eicher, A. – Windler, R. Ennenda 2007, 41–48.
- BOARDMAN 1974 = Boardman, J.: *Athenian Black Figure Vases*. London 1974.
- BOTTYÁN 1955 = Bottyán Á.: *Szkiták a magyar Alföldön*. [RégFüz 1.] Budapest 1955.
- CHOCHOROWSKI 1985 = Chochorowski, J.: *Die Vekerzug-Kultur. Charakteristik der Funde*. [Prace Archeologiczne 36.] Warszawa–Kraków 1985.
- CZAJLIK et al. 2015 = Czajlik, Z. – Tankó, K. – Timár, L. – Holl, B.: Remains of a Celtic settlement at Ráckeresztúr. In: *Studia archaeologica Nicolae Szabó LXXV annos nato dedicate*. Réd.: Borhy, L. – Tankó, K. – Dévai, K. Budapest 2015, 77–94.
- CSEH 2000 = Cseh J.: Gepida ház szövőszék helyével Szolnok-Zagyvapartról (A szerkezet nyomai az 5–6. századi Kelet-Kárpát-medencében). *A Jász Múzeum Évkönyve 1975–2000 (2000)*, 91–111.
- CSEH 2007 = Cseh J.: Újabb régészeti ásatás Kengyel–Kiss-tanyánál. *Tisicum* 16 (2007), 345–375.
- ĎRUKOVIČ 2015 = Ďrukovič, É.: Weaving-related finds from the Early Iron Age settlement at Győr–Ménfőcsanak (Hungary). In: *An der Grenze der Bronze- und eisenzeit. Festschrift für Tibor Kemenczei zum 75. Geburtstag*. Hrsg.: Ilon, G. – Szathmári, I. Budapest 2015, 81–108.
- EIBNER 1974 = Eibner, A.: Zum Befund einer hallstattzeitlichen Webgrube aus Stillfried. *Forschungen in Stillfried* 1 (1974), 76–84.
- EIBNER 1986 = Eibner, A.: Die Frau mit der Spindel. Zum Aussagewert einer archäologischen Quelle. *Antaeus* (1986), 39–48.
- FELFÖLDI 2020 = Felföldi Sz.: Nevezéktani és funkcionális meghatározási problémák egy tárgycsoport körül: az úgynevezett „tűzikutyák”. In: *Új nemzedék. A szegedi régészeti tanszék tehésgondozásának elmúlt évtizedei: Ünnepi kötet B. Tóth Ágnes, Kulcsár Valéria, Vörös Gabriella és Wolf Mária tiszteletére*. Szerk.: Bíró Gy. – Pintér-Nagy K. – Szebenyi T. [Monográfiák a Szegedi Tudományegyetem Régészeti Tanszékéről 7.] Szeged 2020, 61–74.
- FURMÁNEK 1977 = Furmánek, V.: Pilinyer Kultur. *SlA* 24 (1977), 251–370.
- GALLINA et al. 2007 = Gallina Zs. – Molnár I. – Somogyi K.: Ordacsehi–Csereföld. In: *Gördülő idő. Régészeti feltárások az M7-es autópálya Somogy megyei szakaszán Zamárdi és Ordacsehi között*. Szerk.: Belényesy K. – Honti Sz. – Kiss V. Budapest 2007, 197–206.
- GALLINA–TIMÁR 2017 = Gallina Zs. – Timár L.: Kelta falu épületei Ordacsehi–Csereföldről. In: *Korszakok és birodalmak határán – Kelták a Kárpát-medencében című tudományos tanácskozás konferenciakötete*. [Tatabányai Múzeum Tudományos Füzetek 12.] Tatabánya 2017, 35–60.

- GRÖMER 2012a = Grömer, K.: Austria: Bronze and Iron Ages. In: *Textiles and Textile Production in Europe: From Prehistory to AD 400*. Eds.: Gleba, M. – Mannering, U. Oxford 2012, 24–64.
- GRÖMER 2012b = Grömer, K.: Herstellungsprozesse, Arbeitsabläufe und Produktionsstrukturen im eisenzeitlichen Textilhandwerk. In: *Technologieentwicklung und -transfer in der Hallstatt- und Laténezeit. Beiträge zur Internationalen Tagung der AG Eisenzeit und des Naturhistorischen Museums Wien*. Hrsg.: Kern, A. et al. [Beiträge zur Ur- und Frühgeschichte Mitteleuropas 65.] 2009. Langenweissbach 2012, 57–70.
- GRÖMER 2013 = Grömer, K.: Discovering the People behind the Textiles: Iron Age Textile Producers and their Products in Austria. In: *Making Textiles in pre-Roman and Roman Times People, Places, Identities*. Eds.: Gleba, M. – Pásztkai-Szeőke, J. [Ancient Textiles Series 13.] Oxford 2013, 30–59.
- HELLEBRANDT 1999 = B. Hellebrandt, M.: *Celtic Finds from Northern Hungary*. [Corpus of Celtic Finds in Hungary III.] Budapest 1999.
- HOFFMAN 1964 = Hoffman, M.: *The Warp-Weighted Loom. Studies in the History and Technology of an Ancient Implement*. [Studia Norvegica 14.] Oslo 1964.
- HOFFMAN 1974 = Hoffman, M.: *The warp-weighted loom. Studies in the history and technology of ancient implement*. Oslo 1974.
- HORVÁTH 1987 = Horváth L.: Késővaskori ház és településtípusok Dél-Zalában. *ZM* 1 (1987), 59–80.
- HORVÁTH–MARTON 1998 = Horváth, T. – Marton, E.: Spinning and Weaving objects from the Prehistoric Period of the Carpathian Basin (Hungary). In: *Archaeometrical Research in Hungary II*. Eds.: Költő, L. – Bartosiewicz, L. Veszprém 1998, 249–267.
- HORVÁTH–MARTON 2002 = Horváth, T. – Marton, E.: The warp-weighted loom in the Carpathian Basin (Hungary) – Experiment in the Archaeological Park Százhalombatta. In: *Archaeometry 98. Proceedings of the 31st Symposium, Budapest 1998*. Eds.: Jerem, E. – T. Bíró, K. – Rudner, E. [BAR IntSer 1043.] Oxford 2002, 207–217.
- HUNYADY 1942–1944 = Hunyady I.: *Kelták a Kárpátmedencében*. [DissPann II.18.] Budapest 1942–1944.
- KEMENCZEI 2009 = Kemenczei, T.: *Studien zu den Denkmälern skytisch geprägter Alföld Gruppe*. [Inventaria Praehistorica Hungariae 12.] Budapest 2009.
- F. KOVÁCS 2018 = F. Kovács P.: La Tène-kori településrészletek a Közép-Tisza-vidékről. Tiszapüspöki-Holt-Tisza-part, Túrkeve-Burkus halom, Szolnok-Vegyiművek körzet. *Tisicum* 26 (2018), 93–114.
- KULCSÁR–MÉRAI 2007 = Kulcsár V. – Mérai D.: Üllő, 5 sz. lelőhely. *RKM 2006* (2007), 307.
- LAUERMANN 2000 = Lauermann, E.: Archäologische Forschungen in Michelstetten, NÖ. *Archäologie Österreichs* 11/1 (2000), 5–30.
- MASEK 2015 = Masek Zs.: Száz gepida ház – A rákócizfalvi gepida település szerkezete. In: *Hadak Útján XXIV. A népvándorlaskor fiatal kutatóinak XXIV. konferenciája*. Főszerk.: Türk A. Esztergom 2015, 407–446.
- PATAY 1972 = Patay, P.: Celtic Finds in the Mountainous Region of Northern Hungary. *Acta ArchHung* 24 (1972), 353–358.
- POPOVIĆ–VANIĆ 2006 = Popović, P. – Vanić, I.: The textile industry at Krševica (southeast Serbia) in the fourth-third centuries b.c. *Starinar* 56 (2006), 309–326.

- ŠTOLCOVÁ–ZAJONC 2015 = Štolcova, T. – Zajonc, J.: Interdisciplinary reconstruction of weaving on the warp-weighted loom in the Hallstatt Period. In: *Aspects of the Design, Production and Use of Textiles and Clothing from the Bronze Age to the Early Modern Era*. Eds.: Grömer, K. – Pritchard, F. [The North European Symposium of Archaeological Textiles 12.] Budapest 2014, 295–310.
- SZABÓ et al. 2008 = Szabó, M. – Czajlik, Z. – Tankó, K. – Tímár, L.: Polgár 1: L'habitat du second âge du Fer (III^e siècle av. J.-Chr.). *ActaArchHung* 59 (2008), 183–223.
- SZABÓ–TANKÓ–SZABÓ 2007 = Szabó, M. – Tankó, K. – Szabó, D.: Le mobilier céramique. In: *L'habitat de l'époque de La Tène à Sajópetri–Hosszú-dűlő*. Réd.: Szabó, M. Budapest 2007, 229–252.
- TANKÓ 2016 = Tankó, K.: Chronological Aspects of Ceramic Types from Recently Investigated La Tène Settlements in Hungary. In: *Iron Age Chronology in the Carpathian Basin. Proceedings of the International Colloquium from Târgu Mureş*. Ed.: Bereczki, S. Cluj-Napoca 2016, 165–190.
- TANKÓ–VADAY 2010 = Tankó K. – Vaday A.: Késő bronzkori és késő vaskori telepletek Mátraszőlős-Királydombról. In: „Régről kell kezdenünk...” *Studia Archaeologica in honorem Pauli Patay. Régészeti tanulmányok Nógrád megyéből Patay Pál tiszteletére*. Szerk.: Guba Sz. – Tankó K. Szécsény 2010, 133–199.
- TARI 2006 = Tari E. (szerk.): *Régészeti kutatások másfél millió négyzetméteren. Autópálya és gyorsforgalmi utak építését megelőző régészeti feltárások Pest megyében 2001–2006*. Szentendre 2006.
- TÍMÁR 2011 = Tímár L.: Késő vaskori veremházak maradványainak értelmezése. *Ősrégészeti Levelek* 13 (2011), 290–302.
- B. TÓTH 2006 = B. Tóth, Á.: *Gepidische Siedlungen im Theissgebiet*. [MGAH 4.] Budapest 2006.

ROLAND SOÓS

A La Tène Age weaving house near Üllő

In my study, I analyzed a weaving house of the settlement Üllő Site 5 from the Late Iron Age. Firstly, because the finds of the weaving house were not sufficient for the dating, I collected typical pottery from other features, which helped to define the settlement's dating to LTC2–LTD1 period. Afterward, I analyzed the weaving house itself. This was a semi-subterranean rectangular house with rounded corners, with two post holes on the short sides. It had a roof construction with two posts and purlin, as well as an ascending wall. The area of the house was 4×3.2 m. The feature had a wall seat on the northwest side, which proves the house was a workshop-type pithouse. This conclusion is based on the new research of the Late Iron Age houses by Lőrinc Tímár and Zsolt Gallina. Roof construction probably was covered by a canopy or a vaulted roof, which was supported by the post in the wall seat. The weaving house's pottery finds consisted of handmade pieces. This kind of pottery was commonly used in the Late Iron Age, its dating is not solved. I found an odd rim fragment, which differs from the finds of the age, concerning both its shape and material. I studied the weights found in the house, that probably belonged to looms. There were two separate looms in the house showing differences in their dimensions. Presumably, the first weaving loom was in the state of disassembly, when the house started to collapse. The weaving house of Üllő provides new data for the research of the Late Iron Age craftsmanship in the Carpathian Basin.

	1. szövőszék (1. csoport)	2. szövőszék (3. csoport)	(2. csoport)	(4. csoport)
Nehezékek száma	21	28	3	2
A szövőszékek hozzávetőleges szélessége	1 m	1,6 m	-	-
A nehezékek átlagos magassága	13 cm	15 cm	11,5 cm	11,5 cm
A nehezékek átlagos súlya	1,2 kg	1,7 kg	0,7 kg	0,675 kg
A nehezékek átlagos furathossza	6,5 cm	7,5 cm	5,5 cm	-
A nehezékek átlagos furatátmérője	1,5 cm	1,6 cm	1,1 cm	-

1. táblázat: Az agyagnehezékek metrikus adatai csoportok szerint

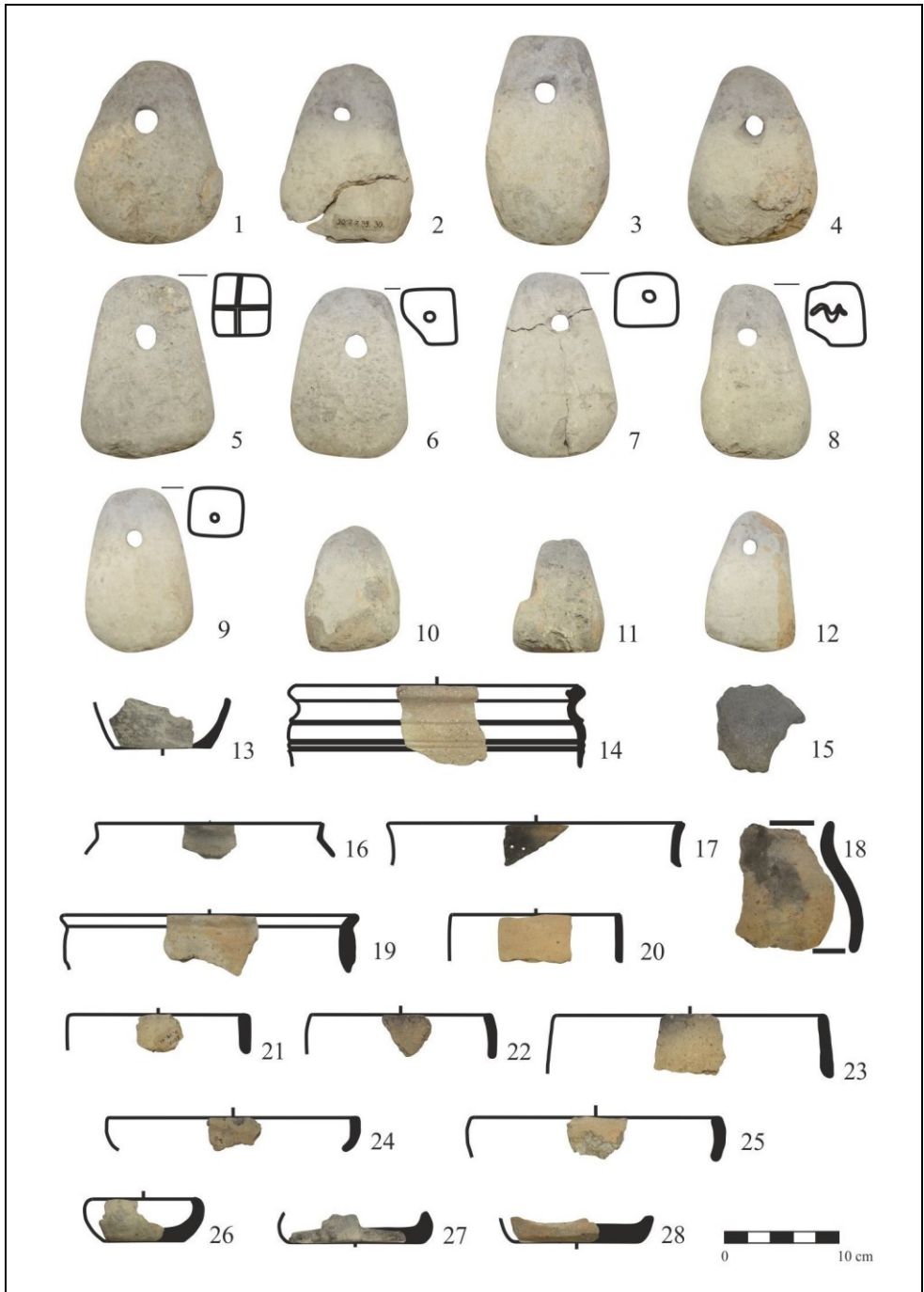

1. tábla: 1–12.: A szövőház agyagnehezékei; 13–28.: A szövőház kerámialeletei

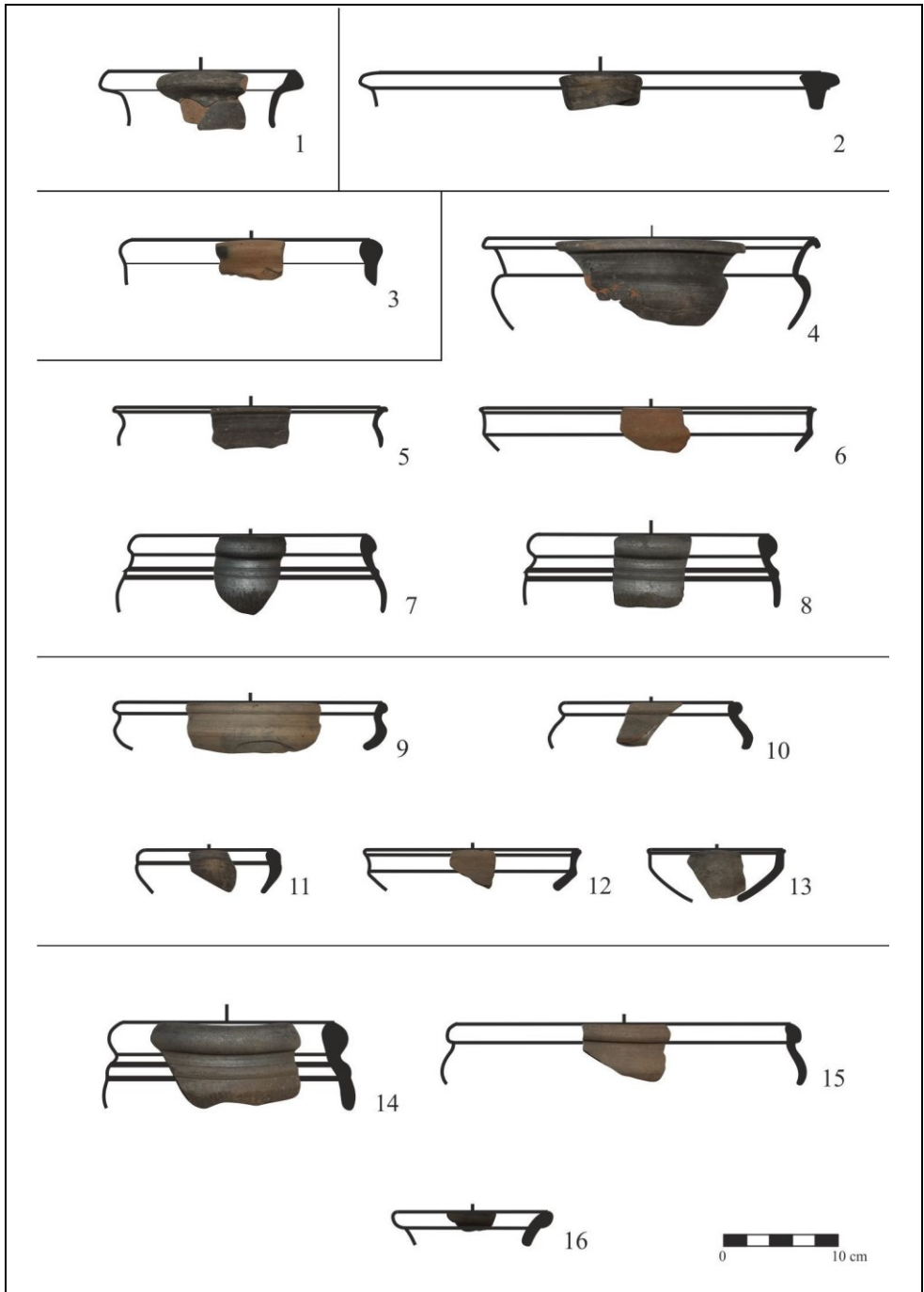

2. tábla: A településrészlet keltezhető kerámiaedényei

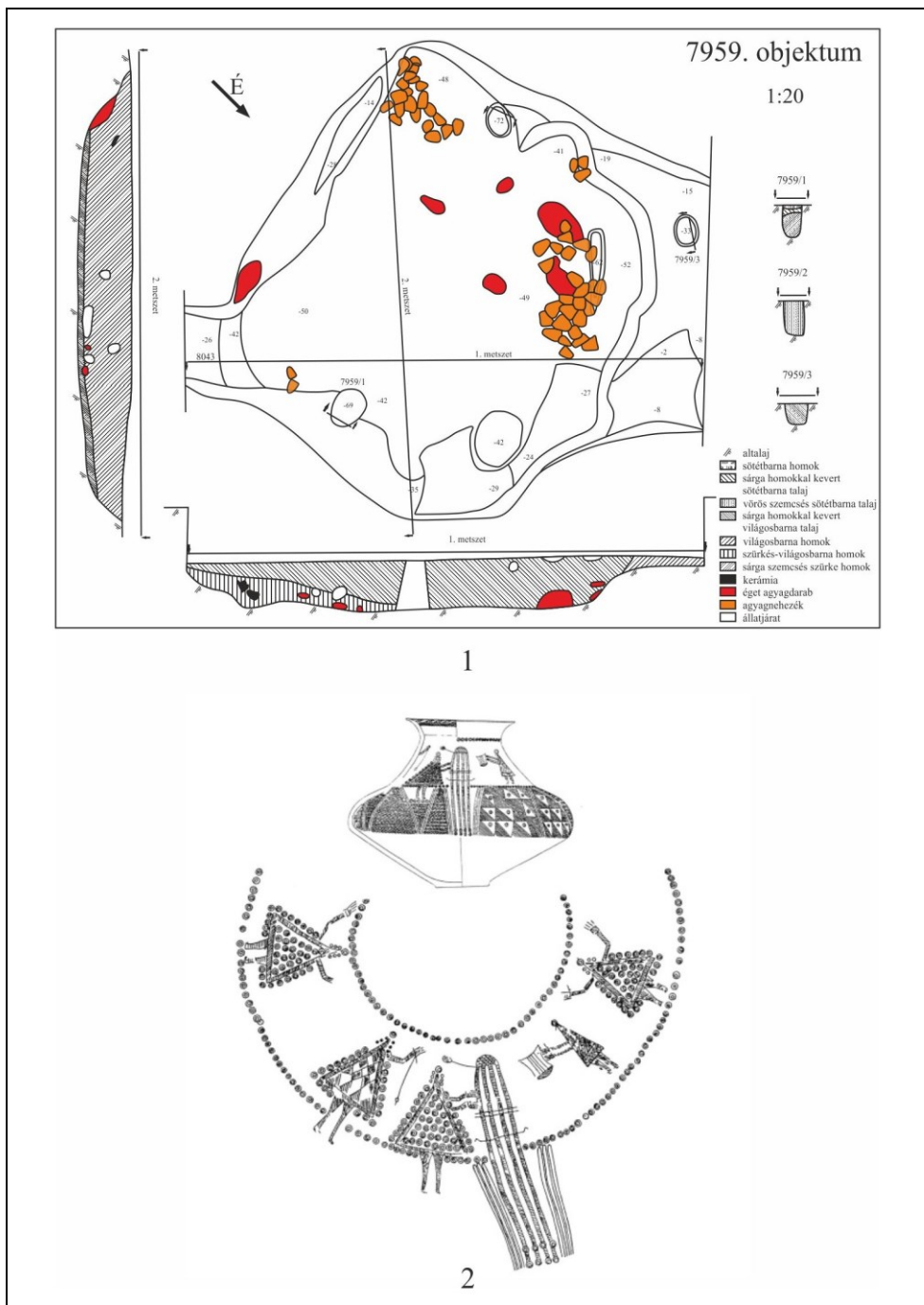

3. tábla: 1.: A 7959. objektumról készült rajzok digitalizált összesítője; 2.: Szövő és fonó nők ábrázolása egy Sopron–Várhelyről származó Hallstatt-urnán (EIBNER 1986, Taf. 1.)

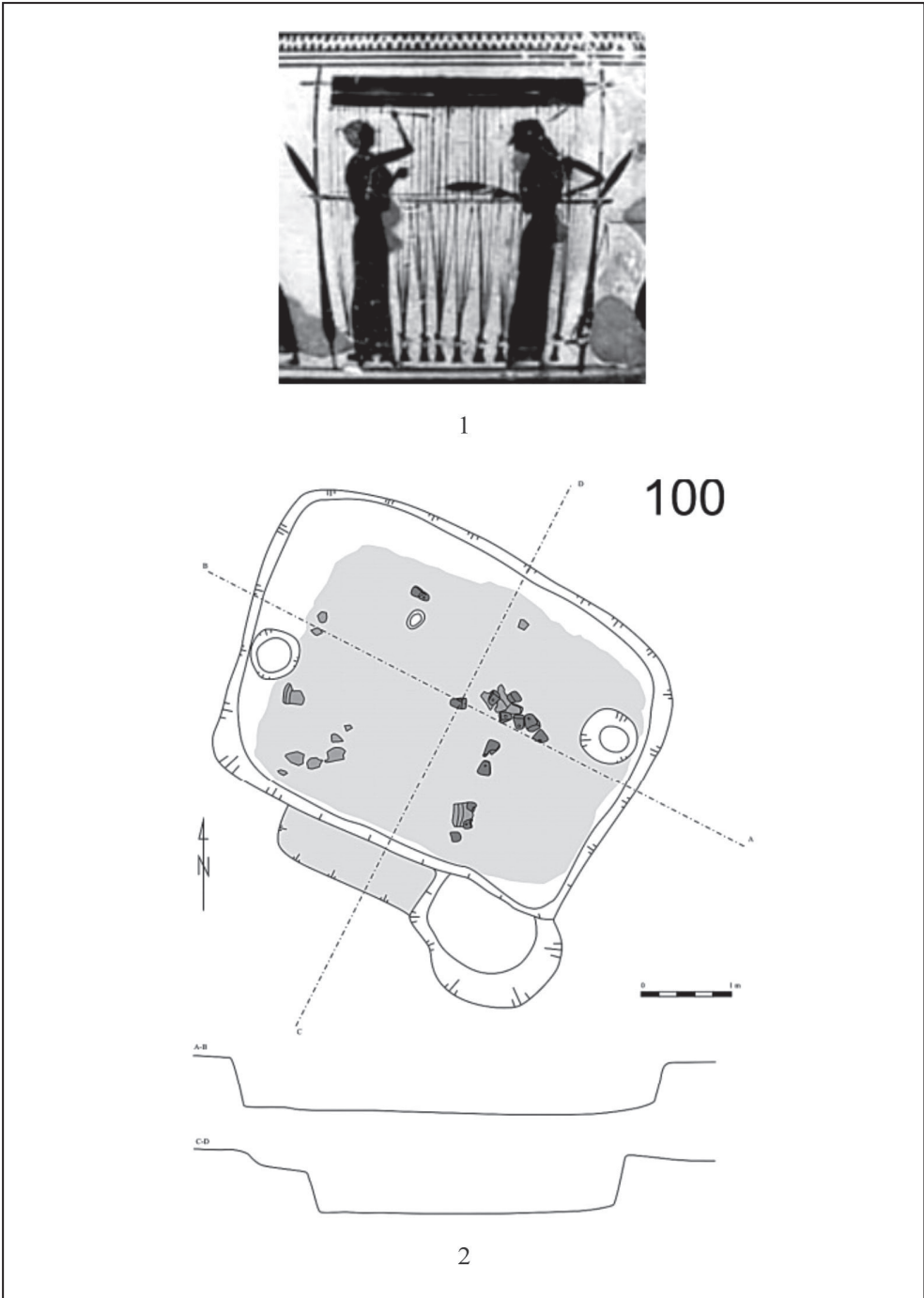

4. tábla: 1.: Athéni feketealakos váza ábrázolása, Kr. e. 6. század (BOARDMAN 1974, Fig. 78); 2.: A Polgár 1. lelőhelyen feltárt 100. objektum (SZABÓ et al. 2008, 194. Fig. 9.)



1

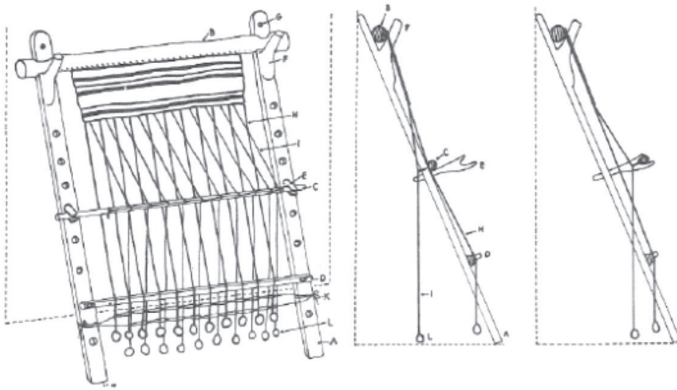

2

5. tábla: 1.: A Polgár 1. lelőhelyen előkerült szövőház sematikus rekonstrukciós rajza (SZABÓ et al. 2008, 195. Fig. 10); 2.: Sematikus szövőszék-rekonstrukciós ábra (HOFFMAN 1974, 24. Fig. 2.)



1

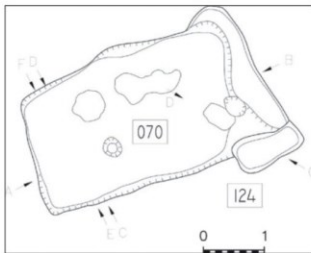

2

6. tábla: 1.: Szövőszéknehezékek, az egyik készlet nem felszerelt állapotban (alsó kép), Rákóczifalva–Bagi-földek, a 8/109/169. leégett szövőház (MASEK 2015, 8. kép 1, 3); 2.: Az Ordacsehi–Csereföld lelőhelyen napvilágra került szövőház és nehezékei (GALLINA–TÍMÁR 2015, 9. ábra)